

Dell B3465dn-dnf Laser MFP

Benutzerhandbuch



März 2014

www.dell.com | dell.com/support/printers

Marken

Die Informationen in diesem Dokument können ohne vorherige Ankündigung geändert werden.

© 2014 Dell, Inc. Alle Rechte vorbehalten.

Die Vervielfältigung dieses Materials in jeglicher Form ohne die vorherige schriftliche Erlaubnis von Dell Inc. ist strengstens untersagt.

Im Dokument verwendete Marken: *Dell*, das *DELL*-Logo, *Inspiron*, *Dell Precision*, *Dimension*, *OptiPlex*, *Latitude*, *PowerEdge*, *PowerVault*, *PowerApp* und *Dell OpenManage* sind Marken von Dell Inc.; *Intel*, *Pentium* und *Celeron* sind eingetragene Marken der Intel Corporation; *Microsoft* und *Windows* sind eingetragene Marken der Microsoft Corporation; *AirPrint* und das *AirPrint*-Logo sind Marken von Apple, Inc.

Andere Marken und Handelsnamen, die u. U. in diesem Dokument verwendet werden, beziehen sich entweder auf das Unternehmen, das Eigentümer der Marken und Namen ist, oder auf dessen Produkte. Dell, Inc. schließt jegliches Interesse am Eigentum von Marken und Handelsnamen aus, die nicht dem Unternehmen gehören.

Inhalt

Sicherheit.....	7
Informationen zum Drucker.....	9
Suchen nach Informationen zum Drucker.....	9
Auswahl eines Druckerstandorts.....	10
Druckerkonfigurationen.....	11
Über Embedded Web Server.....	13
Grundfunktionen des Scanners.....	14
Scannen mit der ADZ und dem Scannerglas.....	14
Die Druckerbedienerkonsole.....	16
Verwenden des Druckerbedienfelds.....	16
Farben der Energiesparmodus-Taste und der Kontrollleuchte.....	16
Der Startbildschirm.....	17
Verwenden der Touchscreen-Schaltflächen.....	19
Einrichten und Verwenden der Startbildschirm-Anwendungen.....	21
Ermitteln der IP-Adresse des Computers.....	21
Ermitteln der IP-Adresse des Druckers.....	21
Zugriff auf den Embedded Web Server.....	21
Anpassen des Startbildschirms.....	22
Informationen zu den verschiedenen Anwendungen.....	22
Aktivieren der Startbildschirmanwendungen.....	23
Suchen von Informationen über die Startbildschirmanwendungen.....	23
Einrichten von Forms and Favorites	23
Einrichten von "Ausweis kopieren"	24
Verwenden von "Meine Kurzwahl"	25
Einrichten des Mehrfachversands	25
Einrichten von Scan to Network	26
Einrichten der druckerfernen Bedienerkonsole.....	27
Exportieren und Importieren einer Konfiguration.....	27
Konfiguration eines weiteren Druckers.....	29
Installieren interner Optionen.....	29
Installieren von Hardwareoptionen.....	44
Einrichten der Druckersoftware.....	46

Anschließen von Kabeln.....	47
Arbeiten im Netzwerk.....	49
Überprüfen der Druckereinrichtung.....	53
Einlegen von Papier und Spezialdruckmedien.....	55
Einstellen von Papierformat und Papiersorte.....	55
Konfigurieren des Papierformats "Universal".....	55
Einlegen von Medien in Fächer.....	55
Einlegen von Druckmedien in die Universalzuführung.....	60
Verwenden der Standardablage und des Papieranschlags.....	65
Verbinden und Trennen von Fächern.....	66
Anleitung für Papier und Spezialdruckmedien.....	69
Verwenden von Spezialdruckmedien.....	69
Richtlinien für Papier.....	71
Unterstützte Papierformate, -sorten und -gewichte.....	74
Drucken.....	79
Drucken von Formularen und Dokumenten.....	79
Drucken von einem Flash-Laufwerk oder mobilen Gerät.....	80
Drucken von vertraulichen und anderen angehaltenen Druckaufträgen.....	83
Drucken von Informationsseiten.....	85
Abbrechen eines Druckauftrags.....	86
Kopieren.....	87
Erstellen von Kopien.....	87
Kopieren von Fotos.....	88
Kopieren auf Spezialdruckmedien.....	88
Anpassen von Kopiereinstellungen.....	89
Platzieren von Informationen auf Kopien.....	95
Abbrechen eines Kopiervorgangs.....	96
Informationen zu Kopieroptionen.....	97
E-Mails.....	100
Einrichten des Druckers für den E-Mail-Versand.....	100
Erstellen einer E-Mail-Verknüpfung.....	101
Versenden eines Dokuments per E-Mail.....	102
Vornehmen der E-Mail-Einstellungen.....	103

Abbrechen einer E-Mail.....	104
Informationen zu E-Mail-Optionen.....	104
Faxen.....	108
Einrichten der Faxfunktion des Druckers.....	108
Versenden eines Faxes.....	123
Erstellen von Verknüpfungen.....	125
Anpassen von Faxeinstellungen.....	126
Abbrechen des Sendevorgangs eines ausgehenden Faxes.....	128
Zurückhalten und Weiterleiten von Faxen.....	128
Informationen zu Fax-Optionen.....	129
Scannen.....	132
"Scannen an Netzwerk" verwenden.....	132
Scannen an eine FTP-Adresse.....	132
Scannen auf einen Computer oder ein Flash-Laufwerk.....	134
Informationen zu Scanoptionen.....	136
Druckermenüs.....	139
Menüliste.....	139
Menü Papier.....	140
Menü "Berichte".....	149
Menü "Netzwerk/Anschlüsse".....	150
Menü "Sicherheit".....	158
Menü "Einstellungen".....	164
Menü "Hilfe".....	208
Geld sparen und die Umwelt schützen.....	209
Einsparen von Papier und Toner.....	209
Energieeinsparung.....	209
Recycling-Papier.....	213
Sichern des Druckers.....	214
Hinweis zu flüchtigem Speicher.....	214
Löschen des flüchtigen Speichers.....	214
Löschen des nicht flüchtigen Speichers.....	215
Löschen des Druckerfestplattenspeichers.....	215
Konfigurieren der Verschlüsselung der Festplatte.....	216

Suchen von Sicherheitsinformationen zum Drucker.....	217
Wartung des Druckers.....	218
Reinigen der Druckerteile.....	218
Überprüfen des Status der Druckerverbrauchsmaterialien und -teile.....	220
Geschätzte Anzahl verbleibender Seiten.....	220
Bestellen von Verbrauchsmaterial.....	220
Aufbewahren von Verbrauchsmaterial.....	221
Austauschen von Verbrauchsmaterial.....	222
Umstellen des Druckers.....	228
Verwalten des Druckers.....	230
Verwalten von Drucker Meldungen.....	230
Zugreifen auf das Statusüberwachungs-Center.....	230
Überprüfen des virtuellen Displays.....	230
Einrichten von E-Mail-Benachrichtigungen.....	231
Anzeigen von Berichten.....	231
Konfigurieren der Materialbenachrichtigungen vom Embedded Web Server.....	231
Wiederherstellen der Werksvorgaben.....	232
Beseitigen von Staus.....	234
Vermeiden von Papierstaus.....	234
Bedeutung von Papierstau meldungen und Erkennen von Papierstaubereichen.....	235
[x]-Papierstau, obere Abdeckung der automatischen Zufuhr öffnen. [28y.xx].....	237
[x]-Papierstau, Stau in Standardablage beseitigen. [20y.xx].....	237
[x]-Papierstau, hintere Klappe öffnen. [20y.xx].....	238
[x]-Papierstau, vordere Klappe öffnen. [20y.xx].....	240
[x]-Papierstau, zum Beseitigen des Papierstaus im Duplex Fach 1 entfernen. [23y.xx].....	243
[x]-Papierstau, Papierstau in der manuellen Zufuhr beseitigen. [25y.xx].....	244
[x]-Papierstau, Fach [x] öffnen. [24y.xx].....	245
[x]-Papierstau, entfernen Sie alle Seiten aus der Ablage. Papier in Ablage lassen. [45y.xx].....	246
Fehlerbehebung.....	251
Bedeutung der Drucker Meldungen.....	251
Lösen von Druckerproblemen.....	267
Beheben von Druckerproblemen.....	274
Lösen von Kopierproblemen.....	301

Lösen von Faxproblemen.....	305
Lösen von Scannerproblemen.....	311
Beheben von Problemen mit Startbildschirm-Anwendung.....	316
Embedded Web Server kann nicht geöffnet werden.....	317
Kontaktaufnahme mit dem technischen Kundendienst.....	318
Anhang.....	319
Index.....	321

Sicherheit

Schließen Sie das Netzkabel an eine ordnungsgemäß geerdete Steckdose an, die sich in der Nähe des Produkts befindet und leicht zugänglich ist.

Dieses Produkt darf nicht in der Nähe von Wasser oder in feuchter Umgebung aufgestellt oder verwendet werden.

 **VORSICHT - VERLETZUNGSGEFAHR:** Es handelt sich bei diesem Produkt um ein Lasergerät. Die Verwendung von anderen als den hier angegebenen Bedienelementen, Anpassungen oder Vorgehensweisen kann zu einer gefährlichen Strahlenbelastung führen.

Dieses Produkt verwendet ein Druckverfahren, bei dem die Druckmedien erhitzt werden. Aufgrund dieser Erwärmung kann es zu Emissionen durch die Druckmedien kommen. Es ist daher wichtig, dass Sie in der Bedienungsanleitung den Abschnitt, der sich mit der Auswahl geeigneter Druckmedien befasst, sorgfältig durchlesen und die dort aufgeführten Richtlinien befolgen, um der Gefahr schädlicher Emissionen vorzubeugen.

 **VORSICHT - VERLETZUNGSGEFAHR:** Die Lithiumbatterie in diesem Produkt darf nicht ausgetauscht werden. Wird eine Lithiumbatterie nicht ordnungsgemäß ausgetauscht, besteht Explosionsgefahr. Lithiumbatterien dürfen auf keinen Fall wieder aufgeladen, auseinander genommen oder verbrannt werden. Befolgen Sie zum Entsorgen verbrauchter Lithiumbatterien die Anweisungen des Herstellers und die örtlichen Bestimmungen.

 **VORSICHT - HEISSE OBERFLÄCHE:** Das Innere des Druckers kann sehr heiß sein. Vermeiden Sie Verletzungen, indem Sie heiße Komponenten stets abkühlen lassen, bevor Sie ihre Oberfläche berühren.

 **VORSICHT - VERLETZUNGSGEFAHR:** Der Drucker wiegt mehr als 18 kg und zum sicheren Anheben sind mindestens zwei kräftige Personen notwendig.

 **VORSICHT - VERLETZUNGSGEFAHR:** Befolgen Sie vor dem Umsetzen des Druckers diese Anweisungen, um Verletzungen vorzubeugen und Schäden am Drucker zu vermeiden:

- Schalten Sie den Drucker über den Netzschalter aus und ziehen Sie den Netzstecker aus der Steckdose.
- Ziehen Sie vor dem Umsetzen des Druckers alle Kabel vom Drucker ab.
- Wenn ein optionales Fach eingesetzt ist, nehmen Sie es aus dem Drucker heraus. Um das optionale Fach zu entfernen, schieben Sie die Entriegelung auf der rechten Seite des Fachs zur Fachvorderseite, bis sie *hörbar* einrastet.
- Fassen Sie in die seitlichen Griffmulden, um den Drucker anzuheben.
- Halten Sie den Drucker beim Absetzen so, dass sich Ihre Finger nicht unter dem Drucker befinden.
- Vergewissern Sie sich, dass um den Drucker herum ausreichend Platz vorhanden ist, bevor Sie ihn aufstellen.

Verwenden Sie ausschließlich das diesem Produkt beiliegende Netzkabel bzw. ein durch den Hersteller zugelassenes Ersatzkabel.

Verwenden Sie für den Anschluss des Produkts an das öffentliche Fernsprechnet das dem Produkt beiliegende Telekommunikationskabel (RJ-11) bzw. ein Kabel mit einem AWG-Wert von 26 oder höher.

 **VORSICHT - STROMSCHLAGGEFAHR:** Wenn Sie nach der Einrichtung des Druckers auf die Steuerungsplatine zugreifen oder optionale Hardware oder Speichermedien installieren, schalten Sie den Drucker aus und ziehen Sie den Netzstecker aus der Steckdose, bevor Sie fortfahren. Sind weitere Geräte am Drucker angeschlossen, schalten Sie auch diese aus und ziehen Sie alle am Drucker angeschlossenen Kabel heraus.

 **VORSICHT - STROMSCHLAGGEFAHR:** Stellen Sie sicher, dass alle externen Verbindungen wie Ethernet- und Telefonsystemverbindungen ordnungsgemäß mittels entsprechend gekennzeichneteter Anschlüsse eingerichtet sind.

Dieses Gerät und die zugehörigen Komponenten wurden für eine den weltweit gültigen Sicherheitsanforderungen entsprechende Verwendung entworfen und getestet. Die sicherheitsrelevanten Funktionen der Bauteile und Optionen

sind nicht immer offensichtlich. Sofern Teile eingesetzt werden, die nicht vom Hersteller stammen, so übernimmt dieser keinerlei Verantwortung oder Haftung für dieses Produkt.

 **VORSICHT - VERLETZUNGSGEFAHR:** Das Netzkabel darf nicht abgeschnitten, verbogen, eingeklemmt oder gequetscht werden. Außerdem dürfen keine schweren Gegenstände darauf platziert werden. Setzen Sie das Kabel keinem Abrieb und keiner anderweitigen Belastung aus. Klemmen Sie das Netzkabel nicht zwischen Gegenstände wie z. B. Möbel oder Wände. Wenn eine dieser Gefahren vorliegt, besteht Feuer- und Stromschlaggefahr. Prüfen Sie das Netzkabel regelmäßig auf diese Gefahren. Ziehen Sie den Netzstecker aus der Steckdose, bevor Sie das Netzkabel überprüfen.

Lassen Sie alle Wartungs- und Reparaturarbeiten, die nicht in der Benutzerdokumentation beschrieben sind, ausschließlich von einem Kundendienstvertreter durchführen.

 **VORSICHT - UMSTURZGEFAHR:** Aus Stabilitätsgründen sind für Konfigurationen, die auf dem Boden stehen, Untersätze erforderlich. Wenn Sie mehrere Zuführungsoptionen verwenden, müssen Sie entweder ein Druckergestell oder eine Druckerbasis verwenden. Für Multifunktionsdrucker mit Scan-, Kopier- und Faxfunktion ist u. U. ein zusätzlicher Untersatz erforderlich. Wenn Sie weitere Informationen benötigen, wenden Sie sich an den Fachhändler, bei dem Sie den Drucker erworben haben.

 **VORSICHT - VERLETZUNGSGEFAHR:** Um zu vermeiden, dass die Komponenten instabil werden, legen Sie die Medien in jedes Fach einzeln ein. Alle anderen Fächer sollten bis zu ihrem Einsatz geschlossen bleiben.

 **VORSICHT - STROMSCHLAGGEFAHR:** Verwenden Sie die Faxfunktion nicht während eines Gewitters. Installieren Sie das Produkt nicht während eines Gewitters, und schließen Sie während eines Gewitters keine Geräte oder Kabel wie zum Beispiel das Faxkabel, Netzkabel oder Telefone an.

 **VORSICHT - STROMSCHLAGGEFAHR:** Um das Risiko eines elektrischen Schlags beim Reinigen des Druckergehäuses zu vermeiden, ziehen Sie das Netzkabel aus der Steckdose, und ziehen Sie alle Kabel vom Drucker ab, bevor Sie fortfahren.

BEWAHREN SIE DIESE ANWEISUNGEN AUF.

Informationen zum Drucker

Suchen nach Informationen zum Drucker

Sie suchen etwas?	Hier finden Sie es
<p>Anweisungen zur Ersteinrichtung:</p> <ul style="list-style-type: none"> • Anschließen des Druckers • Installieren der Druckersoftware 	<p>Installationshandbuch: Das Installationshandbuch ist im Lieferumfang des Druckers enthalten.</p>
<p>Zusätzliche Anweisungen zur Einrichtung und Verwendung des Druckers:</p> <ul style="list-style-type: none"> • Auswählen und Aufbewahren von Papier und Spezialdruckmedien • Einlegen von Papier • Konfigurieren der Druckereinstellungen • Anzeigen und Drucken von Dokumenten und Fotos • Einrichten und Verwenden der Druckersoftware • Konfigurieren des Druckers in einem Netzwerk • Pflege und Wartung des Druckers • Fehlerbehebung und Problemlösung 	<p><i>Benutzerhandbuch</i> und <i>Kurzübersicht</i>: Die Handbücher sind u. U. auf der <i>CD Software und Dokumentation</i> enthalten.</p> <p>Weitere Informationen finden Sie auf unserer Website unter www.dell.com/support/manuals.</p>
<p>Anweisungen zu folgenden Aufgaben:</p> <ul style="list-style-type: none"> • Hinzufügen des Druckers zu einem Ethernet-Netzwerk • Fehlerbehebung bei Verbindungsproblemen mit dem Drucker 	<p><i>Netzwerkanleitung</i>: Öffnen Sie die <i>CD Software und Dokumentation</i> und wechseln Sie zu: Dokumentation >Benutzerhandbuch und weitere Dokumentationen >Netzwerkanleitung</p>
<p>Hilfe zur Verwendung der Druckersoftware</p>	<p>Hilfe unter Windows oder für den Mac: Öffnen Sie ein Druckersoftwareprogramm oder eine Anwendung und klicken Sie auf Hilfe.</p> <p>Klicken Sie auf , um kontextbezogene Informationen anzuzeigen.</p> <p>Hinweise:</p> <ul style="list-style-type: none"> • Die Hilfe wird automatisch mit der Druckersoftware installiert. • Die Druckersoftware befindet sich abhängig vom Betriebssystem im Druckerprogrammordner oder auf dem Desktop.

Sie suchen etwas?	Hier finden Sie es
<p>Neueste Informationen, Updates und technischer Kundendienst:</p> <ul style="list-style-type: none"> • Dokumentation • Treiberdownloads • Produkt-Upgrades • Anruf beim Kundendienst und Reparaturinformationen • Bestellstatus • Unterstützung im Live Chat • E-Mail-Support • Sprachunterstützung 	<p>Dell Support-Website: www.dell.com/support/printers</p> <p>Die Telefonnummern und Öffnungszeiten des Supports für Ihr Land oder Ihre Region oder Ihr Land finden Sie auf der Support-Website.</p> <p>Halten Sie die folgenden Informationen bereit, wenn Sie sich an den Support wenden, da Ihnen so schneller geholfen werden kann:</p> <ul style="list-style-type: none"> • Servicekennung • Express Service Code <p>Hinweis: Die Aufkleber mit Servicekennung und Express Service Code sind am Drucker angebracht.</p>
<ul style="list-style-type: none"> • Software und Treiber: Zertifizierte Treiber für den Drucker und Installationsprogramme für Dell Druckersoftware • Readme-Dateien: Technische Änderungen in letzter Minute oder zusätzliches technisches Referenzmaterial für erfahrene Benutzer oder Techniker 	<p><i>CD Software und Dokumentation</i></p>
<ul style="list-style-type: none"> • Verbrauchsmaterial und Zubehör für den Drucker • Ersatzdruckkassetten 	<p>Dell Druckerzubehör-Website: www.dell.com/printers</p> <p>Die Druckerverbrauchsmaterialien können online, telefonisch oder in ausgewählten Geschäften erworben werden.</p>
<ul style="list-style-type: none"> • Sicherheitshinweise zur Bedienung des Druckers • Rechtliche Hinweise • Garantieinformationen 	<p><i>Handbuch mit Produktinformationen</i></p> <div data-bbox="997 1108 1188 1394" style="text-align: center;"> </div> <p>Hinweis: Die <i>Produktinformationen</i> sind in Ihrem Land oder Ihrer Region u. U. nicht verfügbar.</p>

Auswahl eines Druckerstandorts

⚠ VORSICHT - VERLETZUNGSGEFAHR: Der Drucker wiegt über 18 kg und zum sicheren Anheben sind mindestens zwei kräftige Personen notwendig.

Achten Sie bei der Auswahl eines Druckerstandorts darauf, dass ausreichend Platz zum Öffnen von Papierfächern, Abdeckungen und Klappen vorhanden ist. Wenn Sie beabsichtigen, weitere Optionen zu installieren, muss auch dafür ausreichend Platz vorhanden sein. Beachten Sie Folgendes:

- Stellen Sie den Drucker in der Nähe einer ordnungsgemäß geerdeten und leicht zugänglichen Steckdose auf.
- Stellen Sie sicher, dass die Luftqualität am Aufstellort der aktuellen ASHRAE 62-Richtlinie bzw. Norm 156 des Europäischen Komitees für Normung (CEN) entspricht.
- Der Drucker muss auf einer flachen, robusten und stabilen Fläche stehen.

- So verläuft der Betrieb des Druckers ohne Probleme:
 - Halten Sie den Drucker sauber, trocken und staubfrei.
 - Entfernen Sie Heftklammern und Büroklammern.
 - Der Drucker darf keinem direkten Luftzug durch Klimaanlage, Heizungen oder Ventilatoren ausgesetzt sein.
 - Der Drucker muss vor direkter Sonneneinstrahlung und extremer Feuchtigkeit geschützt sein.
- Halten Sie die empfohlenen Temperaturen ein und vermeiden Sie Temperaturschwankungen:

Umgebungstemperatur	15,6 bis 32,2 °C
Lagerungstemperatur	1 bis 35 °C

- Folgender Platzbedarf ist für eine ausreichende Belüftung erforderlich:

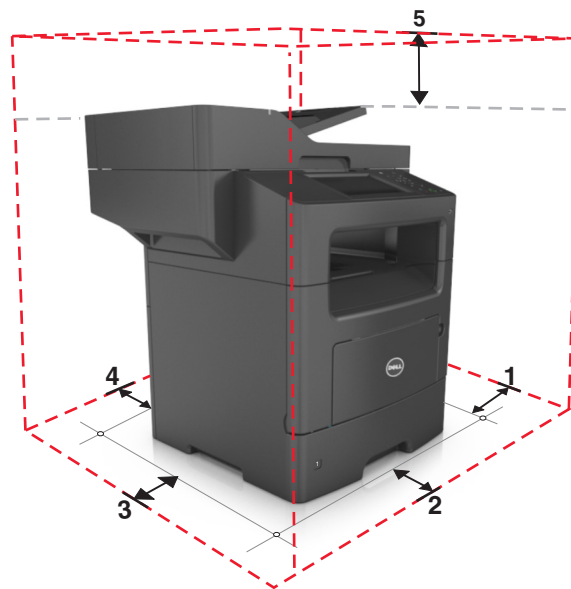

1	Rechte Seite	304,8 mm (12 Zoll)
2	Vorne	508 mm (20 Zoll)
3	Linke Seite	203,2 mm (8 Zoll)
4	Hinten	203,2 mm (8 Zoll)
5	Oben	800 mm (31,49 Zoll)

Druckerkonfigurationen

- ⚠ **VORSICHT - VERLETZUNGSGEFAHR:** Um zu vermeiden, dass die Komponenten instabil werden, legen Sie die Medien in jedes Fach einzeln ein. Alle anderen Fächer sollten bis zu ihrem Einsatz geschlossen bleiben.
- ⚠ **VORSICHT - UMSTURZGEFAHR:** Aus Stabilitätsgründen sind für Konfigurationen, die auf dem Boden stehen, Untersätze erforderlich. Verwenden Sie bei Druckern mit mehr als einer Zuführungsoption entweder ein Druckergestell oder eine Druckerbasis. Für Multifunktionsdrucker mit Scan-, Kopier- und Faxfunktion ist u. U. ein zusätzlicher Untersatz erforderlich. Wenn Sie weitere Informationen benötigen, wenden Sie sich an den Fachhändler, bei dem Sie den Drucker erworben haben.

Grundmodell

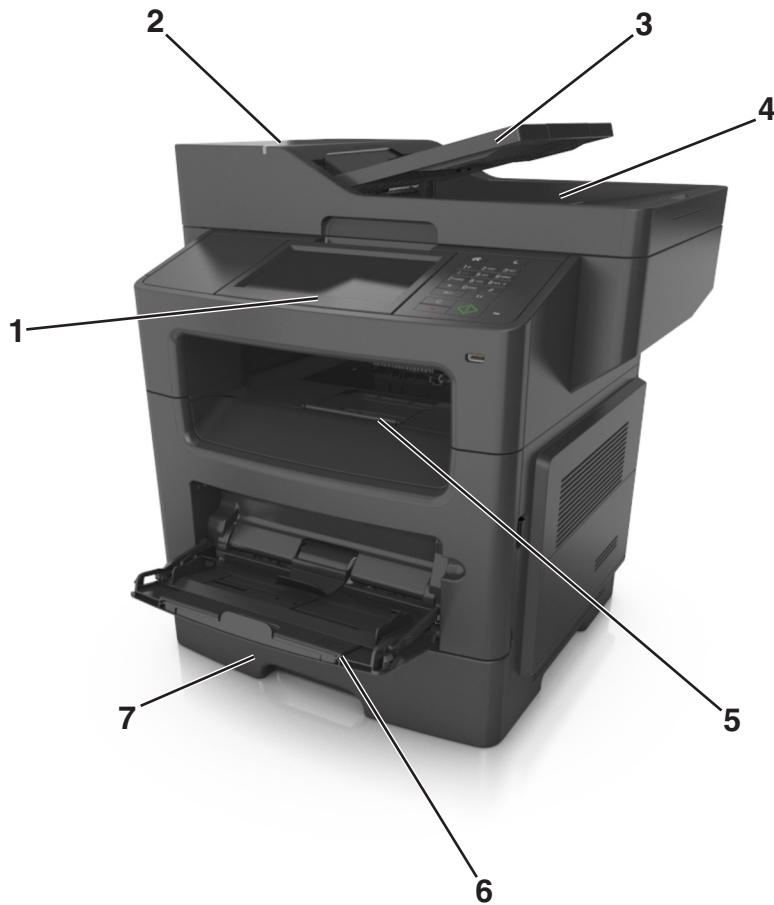

1	Display
2	Automatische Dokumentenzuführung (ADZ)
3	ADZ-Fach
4	ADZ-Ablage
5	Standardablage
6	Universalzuführung
7	Standard-550-Blatt-Fach Hinweis: Zusätzlich ist ein abschließbares 550-Blatt-Fach erhältlich. Wenn Sie weitere Informationen benötigen, wenden Sie sich an den Fachhändler, bei dem Sie den Drucker erworben haben.

Konfiguriertes Modell

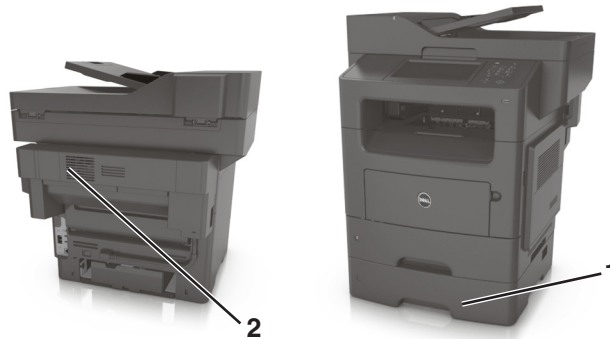

1	Optionales 550-Blatt-Fach
2	Optionaler Hefter

Über Embedded Web Server

Hinweis: Diese Funktion ist nur auf Netzwerkdruckern und an Druckserver angeschlossenen Druckern verfügbar.

Wenn der Drucker in einem Netzwerk installiert ist, können folgende Schritte über den Embedded Web Server ausgeführt werden:

- Virtuelles Display des Druckerbedienfelds anzeigen
- Status der Druckerverbrauchsmaterialien überprüfen
- Materialbenachrichtigungen konfigurieren
- Druckereinstellungen konfigurieren
- Netzwerkeinstellungen konfigurieren
- Berichte anzeigen

So rufen Sie den Embedded Web Server für Ihren Drucker auf:

1 Ermitteln Sie die IP-Adresse des Druckers:

- Im Abschnitt TCP/IP des Menüs Netzwerk/Anschlüsse
- Indem Sie eine Netzwerk-Konfigurationsseite oder Menüeinsteilungsseite drucken und die Angaben im Abschnitt TCP/IP lesen

Hinweise:



- Die IP-Adresse wird in vier Zahlengruppen angezeigt, die durch Punkte voneinander abgetrennt sind. Beispiel: 123.123.123.123.
- Wenn Sie einen Proxyserver verwenden, deaktivieren Sie ihn vorübergehend, um die Webseite ordnungsgemäß zu laden.

- 2 Öffnen Sie einen Webbrowser, und geben Sie die IP-Adresse des Druckers in das Adressfeld ein.
- 3 Drücken Sie die **Eingabetaste**.
Die Seite für den Embedded Web Server wird angezeigt.

Grundfunktionen des Scanners

- Schnelles Erstellen von Kopien oder Einrichten des Druckers, um bestimmte Kopieraufträge auszuführen.
- Senden eines Fax über die Bedienerkonsole des Druckers
- Senden eines Faxes an mehrere Faxziele gleichzeitig
- Scannen von Dokumenten und Senden dieser Dokumente an den Computer, eine E-Mail-Adresse oder ein FTP-Ziel.
- Scannen von Dokumenten und Senden dieser Dokumente an einen anderen Drucker (PDF über FTP).

Scannen mit der ADZ und dem Scannerglas

Automatische Dokumentzuführung (ADZ)	Scannerglas
 <p>Die ADZ kann für mehrseitige Dokumente, auch beidseitig bedruckbare Seiten, verwendet werden.</p>	 <p>Verwenden Sie das Scannerglas für einseitige Dokumente, Buchseiten, kleine Vorlagen (wie Postkarten oder Fotos), Folien, Fotopapier oder dünne Vorlagen (wie Zeitschriftenausschnitte).</p>

Verwenden der ADZ

Beim Scannen mit der ADZ sind die folgenden Hinweise zu beachten:

- Laden Sie das Dokument mit der bedruckten Seite nach oben und der kurzen Kante zuerst in das ADZ-Fach ein.
- Das ADZ-Fach fasst bis zu 50 Blätter Normalpapier.
- Die Scangröße liegt zwischen einer Breite von 105 x 148 mm (4,1 x 5,8 Zoll) und einer Höhe von 216 x 368 mm (8,5 x 14,5 Zoll).
- Das Scanmediengewicht liegt zwischen 52 und 120 g/m².
- Postkarten, Fotos, kleine Vorlagen, Folien, Fotopapier oder dünne Medien (wie z. B. Zeitschriftenausschnitte) dürfen nicht in das ADZ-Fach eingelegt werden. Legen Sie diese Medien auf das Scannerglas.

Scannen mit dem Scannerglas

Beim Scannen mit dem Scannerglas sind die folgenden Hinweise zu beachten:

- Legen Sie das Dokument mit der bedruckten Seite nach unten in die Ecke des Scannerglases, die mit einem grünen Pfeil markiert ist.
- Es können Dokumente bis zu einer Größe von 216 x 355,6 mm (8,5 x 14 Zoll) gescannt bzw. kopiert werden.
- Das Scannen von Büchern ist bis zu einer Dicke von 25,3 mm (1 Zoll) möglich.

Die Druckerbedienerkonsole

Verwenden des Druckerbedienfelds

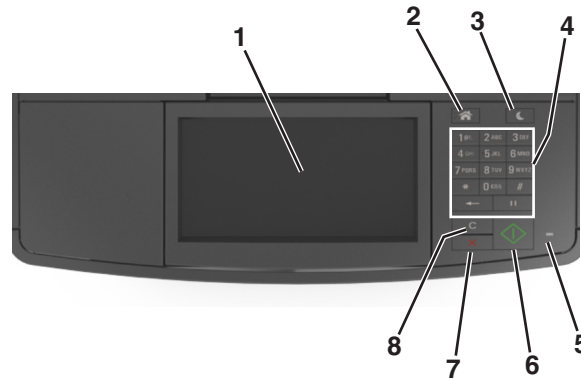

Komponente		Beschreibung
1	Anzeige	<ul style="list-style-type: none"> Anzeigen von Druckerstatus und Meldungen. Einrichten und Inbetriebnahme des Druckers.
2	Schaltfläche "Home"	Zurückkehren zum Startbildschirm.
3	Energiesparmodus-Taste	Aktivieren des Energiespar- oder Ruhemodus. Beenden Sie den Energiesparmodus des Druckers mithilfe folgender Aktionen: <ul style="list-style-type: none"> Drücken Sie eine beliebige Taste am Gerät. Öffnen Sie eine Abdeckung oder Klappe. Senden Sie einen Druckauftrag vom Computer aus. Setzen Sie das Gerät durch Einschalten über den Hauptnetzschalter zurück. Schließen Sie ein Gerät an den USB-Anschluss des Druckers an.
4	Tastatur	Eingabe von Zahlen, Buchstaben oder Symbolen.
5	Kontrollleuchte	Überprüfen des Druckerstatus.
6	Schaltfläche "Start"	Starten eines Auftrags je nach ausgewähltem Modus.
7	Schaltfläche "Abbrechen"	Beenden aller Druckervorgänge.
8	Schaltfläche "Alles löschen/Zurücksetzen"	Zurücksetzen einer Funktion, z. B. Druck-, Kopier- oder E-Mail-Funktion, auf die Standardeinstellungen.

Farben der Energiesparmodus-Taste und der Kontrollleuchte

Die Farben der Energiesparmodus-Taste und der Kontrollleuchte auf dem Druckerbedienfeld geben einen bestimmten Druckerstatus oder eine Bedingung an.

Kontrollleuchte	Druckerstatus
Aus	Das Drucker ist ausgeschaltet oder befindet sich im Ruhemodus.
Grün blinkend	Der Drucker befindet sich in der Aufwärmphase, verarbeitet Daten oder druckt einen Auftrag.

Kontrollleuchte	Druckerstatus
Konstant grün	Der Drucker ist eingeschaltet, aber inaktiv.
Rot blinkend	Der Drucker wartet auf eine Aktion des Benutzers.

Energiesparmodus-Taste leuchtet	Druckerstatus
Aus	Der Drucker ist ausgeschaltet, inaktiv oder im Status "Bereit".
Konstant gelb	Der Drucker befindet sich im Energiesparmodus.
Gelb blinkend	Der Drucker wechselt in den Ruhemodus oder wird daraus zurückgeholt.
Blinkt für 0,1 Sekunde gelb und erlischt anschließend für 1,9 Sekunden. Dieses Blinkmuster setzt sich langsam fort.	Das Drucker befindet sich im Ruhemodus.

Der Startbildschirm

Nach dem Einschalten des Druckers wird auf dem Display ein Standardbildschirm angezeigt, der als Startbildschirm bezeichnet wird. Durch Berühren der Schaltflächen und Symbole des Startbildschirms können Sie u. a. Dokumente kopieren, faxen oder scannen, den Menübildschirm öffnen oder auf Meldungen reagieren.

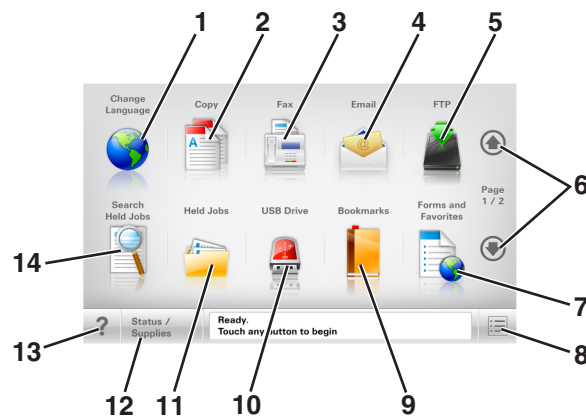

Hinweis: Der Startbildschirm kann je nach Anpassungseinstellungen, Verwaltungskonfiguration und aktiven eingebetteten Lösungen unterschiedlich aussehen.



Berühren Sie	Funktion	
1	Sprache ändern	Öffnet das Popup-Fenster "Sprache ändern", in dem Sie die Hauptsprache des Druckers ändern können.
2	Kopieren	Zugriff auf die Kopiermenüs und Erstellung von Kopien.
3	Fax	Zugriff auf die Faxmenüs und Senden von Faxnachrichten.
4	E-Mail	Zugriff auf die E-Mail-Menüs und Senden von E-Mails.
5	FTP	Zugriff auf die FTP-Menüs und Scannen von Dokumenten direkt auf einen FTP-Server.
6	Pfeile	Blättert nach oben oder unten.
7	Formulare und Favoriten	Zum schnellen Suchen und Drucken häufig verwendeter Onlineformulare.
8	Menüsymbol	Zugriff auf die Druckerменüs. Hinweis: Die Menüs sind nur verfügbar, wenn sich der Drucker im Status "Bereit" befindet.

Berühren Sie		Funktion
9	Lesezeichen	Erstellen einer Reihe von Lesezeichen (URL) und Speichern und Organisieren der Lesezeichen in einer Strukturansicht aus Ordnern und Dateiverknüpfungen. Hinweis: Die Strukturansicht unterstützt nur Lesezeichen, die mit dieser Funktion erstellt wurde, nicht mit anderen Anwendungen.
10	USB-Laufwerk	Fotos und Dokumente von einem Flash-Laufwerk anzeigen, auswählen, drucken, scannen oder per E-Mail versenden. Hinweis: Dieses Symbol wird nur angezeigt, wenn Sie zum Startbildschirm zurückkehren, während eine Speicherkarte oder ein Flash-Laufwerk an den Drucker angeschlossen ist.
11	Angehaltene Aufträge	Zeigt alle aktuellen angehaltenen Aufträge an.
12	Status/Material	<ul style="list-style-type: none"> • Zeigt eine Warn- oder Fehlermeldung an, sobald der Drucker einen Benutzereingriff erfordert, um die Verarbeitung fortzusetzen. • Zugriff auf den Meldungsbildschirm, der weitere Informationen zur Meldung und dazu enthält, wie Sie die Meldung löschen.
13	Tipps	Öffnet ein Dialogfeld mit kontextbezogenen Hilfeinformationen.
14	Angehaltene Jobs durchsuchen	Suchen Sie eines oder mehrere der folgenden Elemente: <ul style="list-style-type: none"> • Benutzername für angehaltene oder vertrauliche Druckaufträge • Auftragsnamen für angehaltene Druckaufträge (ohne vertrauliche Druckaufträge) • Profilnamen • Lesezeichencontainer oder Druckauftragsnamen • USB-Container oder Druckauftragsnamen für unterstützte Dateitypen

Funktionen

Funktion	Beschreibung
Menüpfadanzeige Beispiel: <u>Menüs</u> > <u>Einstellungen</u> > <u>Kopiereinstellungen</u> > Anzahl an Kopien	Die Menüpfadanzeige befindet sich am oberen Rand jedes Menüfensters. Diese Funktion zeigt den Pfad zum Erreichen des aktuellen Menüs an. Berühren Sie eines der unterstrichenen Wörter, um zu diesem Menü zurückzukehren. "Anzahl an Kopien" ist nicht unterstrichen, da es sich um den aktuellen Bildschirm handelt. Wenn Sie im Fenster "Anzahl an Kopien" ein unterstrichenes Wort drücken, bevor Sie die Anzahl der Kopien festgelegt und gespeichert haben, wird Ihre Auswahl nicht als Standardeinstellung gespeichert.
Warnung Wartungsmeldung 	Wenn eine Wartungsmeldung vorliegt, die sich auf eine Funktion auswirkt, wird dieses Symbol angezeigt, und die rote Kontrollleuchte blinkt.
Warnung 	Wenn ein Fehler vorliegt, wird dieses Symbol angezeigt.

Funktion	Beschreibung
Statusmeldungsleiste	<ul style="list-style-type: none"> • Zeigt den aktuellen Druckerstatus wie Bereit oder Besetzt an. • Zeigt Druckerzustände wie Wenig Toner an. • Zeigt Meldungen an, wenn ein Benutzereingriff erforderlich ist, damit der Drucker die Verarbeitung fortsetzen kann.
Drucker-IP-Adresse Beispiel: 123 . 123 . 123 . 123	Die IP-Adresse des Netzwerkdruckers befindet sich oben links auf dem Startbildschirm und wird in Form von vier durch Punkte getrennten Zahlengruppen angezeigt. Sie können die IP-Adresse verwenden, wenn Sie auf den Embedded Web Server zugreifen, um die Druckereinstellungen anzeigen zu lassen und zu konfigurieren, auch wenn Sie sich nicht in der Nähe des Druckers befinden.

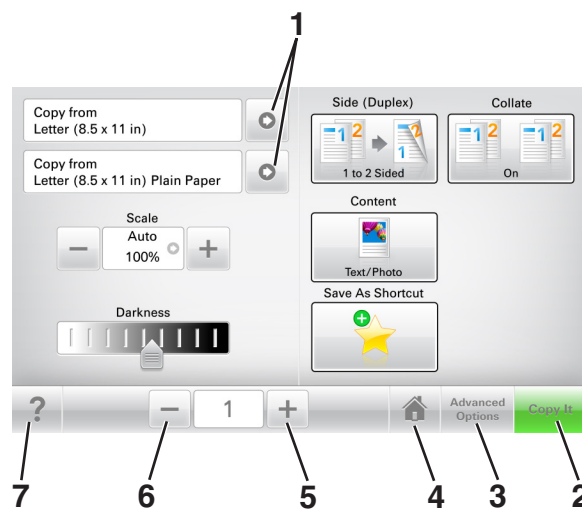

Verwenden der Touchscreen-Schaltflächen

Hinweis: Der Startbildschirm und die auf dem Startbildschirm angezeigten Symbole und Schaltflächen können je nach Anpassungseinstellungen, Verwaltungskonfiguration und aktiven eingebetteten Lösungen unterschiedlich sein.



	Berühren Sie	Funktion
1	Pfeile	Anzeigen einer Liste von Optionen.
2	Kopieren	Drucken einer Kopie
3	Erweiterte Optionen	Auswahl einer Kopieroption.
4	Startseite	Zurückkehren zum Startbildschirm.
5	Erhöhen	Wählt einen höheren Wert aus.
6	Verringern	Wählt einen niedrigeren Wert aus.
7	Tipps	Öffnet ein Dialogfeld mit kontextbezogenen Hilfeinformationen.

Weitere Touchscreen-Schaltflächen

Berühren Sie	Funktion
Annehmen 	Speichert eine Einstellung.
Abbrechen 	<ul style="list-style-type: none">• Bricht eine Aktion oder eine Auswahl ab.• Schließt einen Bildschirm und kehrt zum vorherigen Bildschirm zurück, ohne Änderungen zu speichern.
Zurücksetzen 	Setzt Werte auf dem Bildschirm zurück.

Einrichten und Verwenden der Startbildschirm-Anwendungen

Hinweis: Der Startbildschirm kann je nach Anpassungseinstellungen, Verwaltungskonfiguration und aktiven Anwendungen unterschiedlich aussehen. Einige Anwendungen werden nur von bestimmten Druckermodellen unterstützt.

Ermitteln der IP-Adresse des Computers

Für Windows-Benutzer

- 1 Geben Sie im Dialogfeld "Ausführen" `cmd` ein, um die Eingabeaufforderung zu öffnen.
- 2 Geben Sie `ipconfig` ein, und suchen Sie nach der IP-Adresse.

Für Macintosh-Benutzer

- 1 Wählen Sie in den Systemeinstellungen des Apple-Menüs die Option **Netzwerk**.
- 2 Wählen Sie den Verbindungstyp, und klicken Sie dann auf **Erweitert >TCP/IP**.
- 3 Suchen Sie nach der IP-Adresse.

Ermitteln der IP-Adresse des Druckers

Hinweis: Stellen Sie sicher, dass der Drucker an ein Netzwerk oder einen Druckserver angeschlossen ist.

Sie finden die IP-Adresse des Druckers:

- In der linken oberen Ecke des Startbildschirms des Druckers.
- Im Abschnitt "TCP/IP" des Menüs "Netzwerk/Anschlüsse".
- Indem Sie eine Netzwerk-Konfigurationsseite oder Menüeinstellungsseite drucken und die Angaben im Abschnitt "TCP/IP" lesen.

Hinweis: Die IP-Adresse wird in vier Zahlengruppen angezeigt, die durch Punkte voneinander abgetrennt sind.
Beispiel: 123.123.123.123.

Zugriff auf den Embedded Web Server

Der Embedded Web Server ist die Druckerwebseite, über die Sie Druckereinstellungen anzeigen und remote konfigurieren können, wenn Sie sich nicht in der Nähe des Druckers befinden.

- 1 Ermitteln Sie die IP-Adresse des Druckers:
 - Über den Startbildschirm des Druckerbedienfelds
 - Im Abschnitt TCP/IP des Menüs Netzwerk/Anschlüsse
 - Indem Sie eine Netzwerk-Konfigurationsseite oder Menüeinstellungsseite drucken und die Angaben im Abschnitt TCP/IP lesen

Hinweis: Die IP-Adresse wird in vier Zahlengruppen angezeigt, die durch Punkte voneinander abgetrennt sind. Beispiel: 123 . 123 . 123 . 123.

- 2 Öffnen Sie einen Webbrowser, und geben Sie die IP-Adresse des Druckers in das Adressfeld ein.
- 3 Drücken Sie die **Eingabetaste**.

Hinweis: Wenn Sie einen Proxyserver verwenden, deaktivieren Sie ihn vorübergehend, um die Webseite ordnungsgemäß zu laden.

Anpassen des Startbildschirms

- 1 Öffnen Sie einen Webbrowser, und geben Sie die IP-Adresse des Druckers in das Adressfeld ein.

Hinweis: Zeigen Sie die IP-Adresse des Druckers auf dem Startbildschirm des Druckers an. Die IP-Adresse wird in vier Zahlengruppen angezeigt, die durch Punkte voneinander abgetrennt sind. Beispiel: 123.123.123.123.

- 2 Führen Sie eine oder mehrere der folgenden Methoden aus:

- Blenden Sie die Symbole grundlegender Druckerfunktionen ein bzw. aus.
 - a Klicken Sie auf **Einstellungen** > **Allgemeine Einstellungen** > **Anpassung der Startseite**.
 - b Aktivieren Sie die jeweiligen Kontrollkästchen, um anzugeben, welche Symbole auf dem Startbildschirm angezeigt werden.

Hinweis: Bei Deaktivieren des Kontrollkästchens neben einem Symbol wird das Symbol nicht auf dem Startbildschirm angezeigt.

- c Klicken Sie auf **Übernehmen**.
- Passen Sie das Symbol für eine Anwendung an. Weitere Informationen finden Sie unter ["Suchen von Informationen über die Startbildschirmanwendungen" auf Seite 23](#) oder in der Dokumentation zur Anwendung.

Informationen zu den verschiedenen Anwendungen

Funktion	Funktion
Ausweiskopie	Scannen und drucken Sie beide Seiten eines Ausweises auf einer einzelnen Seite. Weitere Informationen finden Sie unter "Einrichten von 'Ausweis kopieren'" auf Seite 24 .
Fax	Scannen Sie ein Dokument, und senden Sie es dann an eine Faxnummer. Weitere Informationen finden Sie unter "Faxen" auf Seite 108 .
Formulare und Favoriten	Suchen und drucken Sie häufig verwendete Online-Formulare direkt im Startbildschirm des Druckers. Weitere Informationen finden Sie unter "Einrichten von Forms and Favorites" auf Seite 23 .
Mehrfachversand	Scannen Sie ein Dokument, und senden Sie es dann an mehrere Ziele. Weitere Informationen finden Sie unter "Einrichten des Mehrfachversands" auf Seite 25 .
Mein Kurzbefehl	Erstellen Sie Kurzbefehle direkt im Startbildschirm des Druckers. Weitere Informationen finden Sie unter "Verwenden von 'Meine Kurzwahl'" auf Seite 25 .
Scannen an E-Mail	Scannen Sie ein Dokument, und senden Sie es dann an eine E-Mail-Adresse. Weitere Informationen finden Sie unter "E-Mails" auf Seite 100 .
Scannen an Computer	Scannen Sie ein Dokument, und speichern Sie es dann in einem vordefinierten Ordner auf einem Host-Computer. Weitere Informationen finden Sie unter "Einrichten von 'Scannen an Computer'" auf Seite 135 .

Funktion	Funktion
Scannen an FTP	Scannen und übermitteln Sie Dokumente direkt an einen FTP-Server (File Transfer Protocol). Weitere Informationen finden Sie unter "Scannen an eine FTP-Adresse" auf Seite 132.
Scannen an Netzwerk	Scannen Sie ein Dokument, und senden Sie es dann an einen freigegebenen Netzwerkordner. Weitere Informationen finden Sie unter "Einrichten von Scan to Network" auf Seite 26.

Aktivieren der Startbildschirmanwendungen

Suchen von Informationen über die Startbildschirmanwendungen

Ihr Drucker wird mit vorinstallierten Startbildschirm-Anwendungen ausgeliefert. Bevor Sie diese Anwendungen verwenden können, müssen Sie diese Anwendungen über den Embedded Web Server zuerst aktivieren und einrichten. Weitere Informationen zum Zugriff auf den Embedded Web Server finden Sie unter ["Zugriff auf den Embedded Web Server" auf Seite 21.](#)

Ausführliche Informationen zum Konfigurieren und Verwenden der Startbildschirmanwendungen erhalten Sie auf der Support-Website von Dell unter www.dell.com/support/printers.

Einrichten von Forms and Favorites

Hinweis: Eine neuere Version dieses *Benutzerhandbuchs* enthält möglicherweise eine direkte Verknüpfung zum *Administratorhandbuch* der Anwendung. Um nach Updates dieses *Benutzerhandbuchs* zu suchen, gehen Sie zu www.dell.com/support/manuals.

Option	Funktion
	Optimieren Sie Arbeitsprozesse, indem Sie häufig verwendete Online-Formulare direkt im Startbildschirm des Druckers suchen und drucken. Hinweis: Der Drucker muss über eine Zugriffsberechtigung für den Netzwerkordner bzw. die FTP-Site oder Website mit dem gespeicherten Lesezeichen verfügen. Legen Sie auf dem Computer, auf dem das Lesezeichen gespeichert ist, Freigabe-, Sicherheits- und Firewall-Einstellungen fest, um dem Computer mindestens <i>Lesezugriff</i> zu gewähren. Weitere Hinweise finden Sie in der Dokumentation zu Ihrem Betriebssystem.

- 1 Öffnen Sie einen Webbrowser und geben Sie die IP-Adresse des Druckers in das Adressfeld ein.

Hinweis: Zeigen Sie die IP-Adresse des Druckers auf dem Startbildschirm des Druckers an. Die IP-Adresse wird in vier Zahlengruppen angezeigt, die durch Punkte voneinander abgetrennt sind. Beispiel: 123.123.123.123.

- 2 Klicken Sie auf **Einstellungen > Apps > Apps-Management > Forms and Favorites**.
- 3 Klicken Sie auf **Hinzufügen**, und passen Sie die Einstellungen an.

Hinweise:

- Eine Beschreibung der Einstellung finden Sie in der QuickInfo zum jeweiligen Feld.
- Um sicherzustellen, dass die Speicherort-Einstellungen des Lesezeichens richtig sind, geben Sie die richtige IP-Adresse des Host-Computers ein, auf dem sich das Lesezeichen befindet. Weitere Informationen zum Ermitteln der IP-Adresse des Host-Computers finden Sie im Abschnitt ["Ermitteln der IP-Adresse des Computers" auf Seite 21.](#)

- Stellen Sie sicher, dass der Drucker über Zugriffsrechte für den Ordner verfügt, in dem sich das Lesezeichen befindet.

4 Klicken Sie auf **Übernehmen**.

Um die Anwendung zu verwenden, wählen Sie im Drucker-Startbildschirm **Forms and Favorites** aus und navigieren Sie dann durch die Formulkategorien, oder suchen Sie nach Formularen basierend auf einer Formularnummer, einem Namen oder einer Beschreibung.

Einrichten von "Ausweis kopieren"

Hinweis: Eine neuere Version dieses *Benutzerhandbuchs* enthält möglicherweise eine direkte Verknüpfung zum *Administratorhandbuch* der Anwendung. Um nach Updates dieses *Benutzerhandbuchs* zu suchen, gehen Sie zu www.dell.com/support/manuals.

Option	Funktion
	<p>Kopieren Sie schnell und einfach Ausweise, Versicherungskarten und andere Karten im Kreditkartenformat. Sie können beide Seiten eines gescannten Ausweises auf einer Seite drucken. So lässt sich Papier sparen und die Informationen auf der Karte sind auf einer Seite aufgeführt.</p>

1 Öffnen Sie einen Webbrowser und geben Sie die IP-Adresse des Druckers in das Adressfeld ein.

Hinweis: Zeigen Sie die IP-Adresse des Druckers auf dem Startbildschirm des Druckers an. Die IP-Adresse wird in vier Zahlengruppen angezeigt, die durch Punkte voneinander abgetrennt sind. Beispiel: 123.123.123.123.

2 Klicken Sie auf **Einstellungen > Apps > Apps-Management > Kopie des Ausweises**.

3 Ändern Sie ggf. die Standardscanoptionen.

- **Standardfach:** Wählen Sie das Standardfach für den Druck gescannter Bilder aus.
- **Standardanzahl an Kopien:** Geben Sie die Anzahl der Kopien ein, die bei der Verwendung der Anwendung automatisch gedruckt werden sollen.
- **Standardeinstellung für den Kontrast:** Legen Sie einen Wert fest, um den der Kontrast beim Ausdruck des gescannten Ausweises erhöht oder verringert wird. Wählen Sie **Beste Einstellung: Inhalt** aus, wenn der Kontrast vom Drucker automatisch angepasst werden soll.
- **Standardeinstellung für die Skalierung:** Legen Sie Größe fest, die beim Drucken des gescannten Ausweises verwendet wird. Die Standardeinstellung lautet 100 %.
- **Einstellung für die Auflösung:** Passen Sie die Qualität des gescannten Ausweises an.

Hinweise:

- Stellen Sie beim Scannen eines Ausweises sicher, dass die Scanauflösung nicht mehr als 200 dpi für Farbe und nicht mehr als 400 dpi für Schwarzweiß beträgt.
- Stellen Sie beim Scannen mehrerer Ausweise sicher, dass die Scanauflösung nicht über 150 dpi für Farbe bzw. 300 dpi für Schwarzweiß liegt.
- **Rahmen drucken:** Aktivieren Sie dieses Kontrollkästchen, um das gescannte Bild mit einem Rahmen zu drucken.

4 Klicken Sie auf **Übernehmen**.

Um die Anwendung zu verwenden, wählen Sie auf dem Drucker-Startbildschirm **Kopie des Ausweises** aus, und folgen Sie den Anweisungen.

Verwenden von "Meine Kurzwahl"

Hinweis: Eine neuere Version dieses *Benutzerhandbuchs* enthält möglicherweise eine direkte Verknüpfung zum *Administratorhandbuch* der Anwendung. Um nach Updates dieses *Benutzerhandbuchs* zu suchen, gehen Sie zu [www.dell.com /support/manuals](http://www.dell.com/support/manuals).

Option	Funktion
	Erstellen Sie auf dem Startbildschirm des Druckers Kurzwahlen für bis zu 25 häufig verwendete Kopier-, Fax- oder E-Mail-Aufträge.

Um die Anwendung zu verwenden, wählen Sie **Meine Kurzwahl** aus, und folgen Sie den Anweisungen auf dem Druckerdisplay.

Einrichten des Mehrfachversands

Hinweis: Eine neuere Version dieses *Benutzerhandbuchs* enthält möglicherweise eine direkte Verknüpfung zum *Administratorhandbuch* der Anwendung. Um nach Updates dieses *Benutzerhandbuchs* zu suchen, gehen Sie zu [www.dell.com /support/manuals](http://www.dell.com/support/manuals).

Option	Funktion
	Scannen Sie ein Dokument, und senden Sie es dann an mehrere Ziele. Hinweis: Stellen Sie sicher, dass auf der Druckerfestplatte ausreichend Speicherplatz vorhanden ist.

- Öffnen Sie einen Webbrowser und geben Sie die IP-Adresse des Druckers in das Adressfeld ein.

Hinweis: Zeigen Sie die IP-Adresse des Druckers auf dem Startbildschirm des Druckers an. Die IP-Adresse des Druckers wird in vier Zahlengruppen angezeigt, die durch Punkte voneinander abgetrennt sind. Beispiel: 123.123.123.123.

- Klicken Sie auf **Einstellungen > Apps > Apps-Management > Mehrfachversand**.
- Klicken Sie im Abschnitt "Profile" auf **Hinzufügen**, und passen Sie dann die Einstellungen an.

Hinweise:

- Eine Beschreibung der Einstellung finden Sie in der QuickInfo zum jeweiligen Feld.
- Wenn Sie **FTP** oder **Freigegebener Order** als Ziel auswählen, stellen Sie sicher, dass die Speicherorteinstellungen des Ziels richtig sind. Geben Sie die richtige IP-Adresse des Host-Computers ein, auf dem sich das angegebene Ziel befindet. Weitere Informationen zum Ermitteln der IP-Adresse des Host-Computers finden Sie im Abschnitt ["Ermitteln der IP-Adresse des Computers" auf Seite 21](#).

- Klicken Sie auf **Übernehmen**.

Um die Anwendung zu verwenden, wählen Sie auf dem Drucker-Startbildschirm **Mehrfachversand** aus, und folgen Sie den Anweisungen auf dem Druckerdisplay.

Einrichten von Scan to Network

Hinweis: Eine neuere Version dieses *Benutzerhandbuchs* enthält möglicherweise eine direkte Verknüpfung zum *Administratorhandbuch* der Anwendung. Um nach Updates dieses *Benutzerhandbuchs* zu suchen, gehen Sie zu www.dell.com/support/manuals.

Option	Funktion
	<p>Scannen Sie ein Dokument, und senden Sie es an einen freigegebenen Netzwerkordner. Sie können bis zu 30 eindeutige Ordnerziele definieren.</p> <p>Hinweise:</p> <ul style="list-style-type: none"> • Der Drucker benötigt eine Berechtigung zum Schreiben auf die Ziele. Legen Sie auf dem Computer, auf dem das Ziel angegeben ist, Freigabe-, Sicherheits- und Firewall-Einstellungen fest, um dem Drucker mindestens <i>Schreibzugriff</i> zu gewähren. Weitere Hinweise finden Sie in der Dokumentation zu Ihrem Betriebssystem. • Das Symbol "Scannen an Netzwerk" wird nur angezeigt, wenn mindestens ein Ziel definiert ist.

1 Öffnen Sie einen Webbrowser und geben Sie die IP-Adresse des Druckers in das Adressfeld ein.

Hinweis: Zeigen Sie die IP-Adresse des Druckers auf dem Startbildschirm des Druckers an. Die IP-Adresse wird in vier Zahlengruppen angezeigt, die durch Punkte voneinander abgetrennt sind. Beispiel: 123.123.123.123.

2 Führen Sie einen der folgenden Schritte aus:

- Klicken Sie auf **Scannen an Netzwerk einrichten** > **Klicken Sie hier**.
- Klicken Sie auf **Einstellungen** > **Apps** > **Apps-Management** > **Scannen an Netzwerk**.

3 Geben Sie die Ziele an und passen Sie die Einstellungen an.

Hinweise:

- Eine Beschreibung der Einstellung finden Sie in der QuickInfo für einige der Felder.
- Um sicherzustellen, dass die Speicherort-Einstellungen des Ziels richtig sind, geben Sie die richtige IP-Adresse des Host-Computers ein, auf dem sich das angegebene Ziel befindet. Weitere Informationen zum Ermitteln der IP-Adresse des Host-Computers finden Sie im Abschnitt "[Ermitteln der IP-Adresse des Computers](#)" auf [Seite 21](#).
- Stellen Sie sicher, dass der Drucker über Zugriffsrechte für den Ordner verfügt, in dem sich das angegebene Ziel befindet.

4 Klicken Sie auf **Übernehmen**.

Um die Anwendung zu verwenden, wählen Sie auf dem Drucker-Startbildschirm **Scan to Network** aus, und folgen Sie den Anweisungen auf der Druckeranzeige.

Einrichten der druckerfernen Bedienerkonsole

Diese Anwendung ermöglicht Ihnen die Interaktion mit dem Druckerbedienfeld, auch wenn Sie sich nicht in der Nähe des Netzwerkdruckers befinden. Auf dem Computerbildschirm können Sie den Druckerstatus anzeigen, zurückgehaltene Druckaufträge freigeben, Lesezeichen erstellen und andere druckerbezogene Aufgaben ausführen.

- 1 Öffnen Sie einen Webbrowser und geben Sie die IP-Adresse des Druckers in das Adressfeld ein.

Hinweis: Zeigen Sie die IP-Adresse des Druckers auf dem Startbildschirm des Druckers an. Die IP-Adresse wird in vier Zahlengruppen angezeigt, die durch Punkte voneinander abgetrennt sind. Beispiel: 123.123.123.123.

- 2 Klicken Sie auf **Einstellungen >Einstellungen der druckerfernen Bedienkonsole**.
- 3 Aktivieren Sie das Kontrollkästchen **Aktivieren** und passen Sie dann die Einstellungen an.
- 4 Klicken Sie auf **Senden**.

Zur Verwendung der Anwendung, klicken Sie auf **Druckerferne Bedienkonsole >VNC-Applet starten**.

Exportieren und Importieren einer Konfiguration

Sie können Konfigurationseinstellungen in eine Textdatei exportieren, die dann importiert werden können, um die Einstellungen auf andere Drucker anzuwenden.

- 1 Öffnen Sie einen Webbrowser, und geben Sie die IP-Adresse des Druckers in das Adressfeld ein.

Hinweis: Zeigen Sie die IP-Adresse des Druckers auf dem Startbildschirm des Druckers an. Die IP-Adresse wird in vier Zahlengruppen angezeigt, die durch Punkte voneinander abgetrennt sind. Beispiel: 123.123.123.123.

- 2 Zum Exportieren oder Importieren einer Konfiguration für eine Anwendung gehen Sie folgendermaßen vor:

a Klicken Sie auf **Einstellungen >Apps >Apps-Management**.

b Wählen Sie aus der Liste mit den installierten Anwendungen die zu konfigurierende Anwendung aus.

c Klicken Sie auf **Konfigurieren**, und wählen Sie dann eine der folgenden Möglichkeiten aus:

- Um eine Konfigurationsdatei zu exportieren, klicken Sie auf **Exportieren**. Befolgen Sie dann die Anweisungen auf dem Computerbildschirm, um die Konfigurationsdatei zu speichern.

Hinweise:

- Beim Speichern der Konfigurationsdatei können Sie einen eindeutigen Dateinamen eingeben oder den Standardnamen verwenden.
- Wenn ein JVM-Fehler aufgrund von zu wenig Arbeitsspeicher aufgetreten ist, müssen Sie den Exportprozess wiederholen, bis die Konfigurationsdatei gespeichert wurde.

- Um eine Konfiguration aus einer Datei zu importieren, klicken Sie auf **Importieren**, und wählen Sie dann die gespeicherte Konfigurationsdatei aus, die aus einem zuvor konfigurierten Drucker exportiert wurde.

Hinweise:

- Vor dem Import der Konfigurationsdatei können Sie eine Vorschau erstellen oder wählen, die Datei direkt zu laden.
- Wenn eine Zeitüberschreitung auftritt oder ein leerer Bildschirm angezeigt wird, müssen Sie den Webbrowser aktualisieren und anschließend auf **Anwenden** klicken.

3 Zum Exportieren oder Importieren einer Konfiguration für mehrere Anwendungen gehen Sie folgendermaßen vor:

a Klicken Sie auf **Einstellungen >Import/Export**.

b Führen Sie einen der folgenden Schritte aus:

- Um eine Konfigurationsdatei zu exportieren, klicken Sie auf **Datei mit integrierten Lösungseinstellungen exportieren**. Befolgen Sie dann die Anweisungen auf dem Computerbildschirm, um die Konfigurationsdatei zu speichern.
- Zum Importieren einer Konfigurationsdatei gehen Sie folgendermaßen vor:
 - 1** Klicken Sie auf **Datei mit integrierten Lösungseinstellungen importieren >Wählen Sie Ablage** und wählen Sie dann die gespeicherte Konfigurationsdatei aus, die aus einem zuvor konfigurierten Drucker exportiert wurde.
 - 2** Klicken Sie auf **Übernehmen**.

Konfiguration eines weiteren Druckers

Installieren interner Optionen

⚠ VORSICHT - STROMSCHLAGGEFAHR: Wenn Sie nach der Einrichtung des Druckers auf die Steuerungsplatine zugreifen oder optionale Hardware oder Speichermedien installieren, schalten Sie den Drucker aus, und ziehen Sie das Netzkabel aus der Steckdose, bevor Sie fortfahren. Wenn andere Geräte an den Drucker angeschlossen sind, schalten Sie diese auch aus und ziehen Sie alle Kabel vom Drucker ab.

Verfügbare interne Optionen

- Speicherkarte
 - DDR3 DIMM
 - Flash-Speicher
 - Schriften
 - Firmware
 - Formularbarcode
 - PRESCRIBE
 - IPDS
 - PrintCrypton

Zugreifen auf die Steuerungsplatine

⚠ VORSICHT - STROMSCHLAGGEFAHR: Wenn Sie nach der Einrichtung des Druckers auf die Steuerungsplatine zugreifen oder optionale Hardware oder Speichermedien installieren, schalten Sie den Drucker aus und ziehen Sie das Netzkabel aus der Steckdose, bevor Sie fortfahren. Sind weitere Geräte am Drucker angeschlossen, schalten Sie auch diese aus und ziehen Sie alle am Drucker angeschlossenen Kabel heraus.

- 1 Öffnen Sie die Abdeckung der Steuerungsplatine.



2 Öffnen Sie die Schutzabdeckung der Steuerungsplatine mithilfe des blauen Griffs.

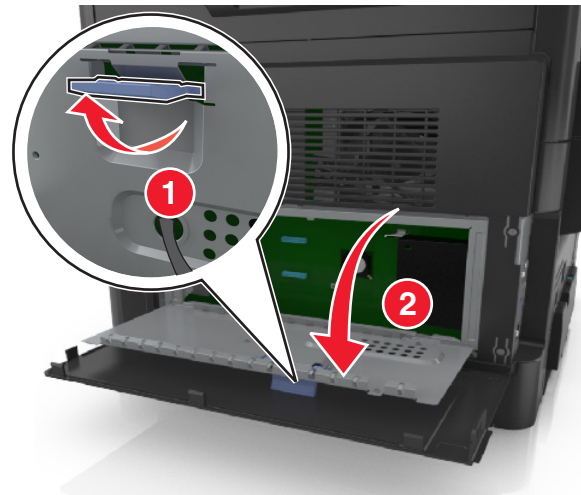

3 Ermitteln Sie anhand der folgenden Abbildung den korrekten Steckplatz.

Warnung - Mögliche Schäden: Die elektrischen Komponenten der Controller-Platine können leicht durch statische Entladung beschädigt werden. Berühren Sie einen Metallgegenstand am Drucker, bevor Sie die elektronischen Komponenten oder Steckplätze auf der Steuerungsplatine berühren.

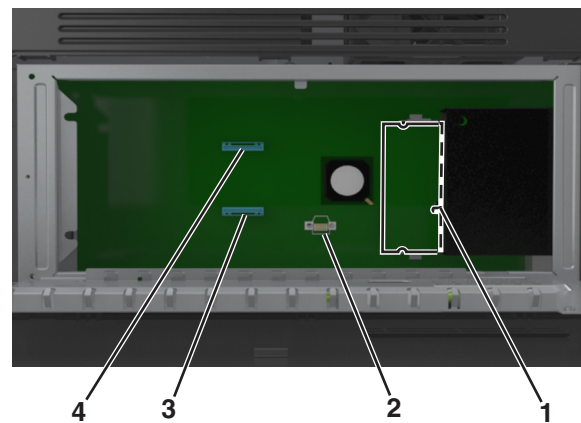

1	Steckplatz für Speicherkarten
2	Steckplatz für Optionskarten
3	Drucker-Festplattensteckplatz
4	ISP (Internal Solutions Port)-Anschluss

4 Schließen Sie die Schutzabdeckung und dann die Abdeckung.



Einsetzen von Speicherkarten

⚠ VORSICHT - STROMSCHLAGGEFAHR: Wenn Sie nach der Einrichtung des Druckers auf die Steuerungsplatine zugreifen oder optionale Hardware oder Speichermedien installieren, schalten Sie den Drucker aus und ziehen Sie das Netzkabel aus der Steckdose, bevor Sie fortfahren. Sind weitere Geräte am Drucker angeschlossen, schalten Sie auch diese aus und ziehen Sie alle am Drucker angeschlossenen Kabel heraus.

Warnung - Mögliche Schäden: Die elektronischen Komponenten der Steuerungsplatine können leicht durch statische Entladung beschädigt werden. Berühren Sie einen Metallgegenstand am Drucker, bevor Sie die elektronischen Komponenten oder Steckplätze auf der Steuerungsplatine berühren.

Hinweis: Sie können eine optionale Speicherkarte separat erwerben und an die Steuerungsplatine anschließen.

- 1 Legen Sie die Steuerungsplatine frei.

Weitere Informationen finden Sie unter ["Zugreifen auf die Steuerungsplatine" auf Seite 29](#).

- 2 Nehmen Sie die Speicherkarte aus der Verpackung.

Warnung - Mögliche Schäden: Vermeiden Sie jede Berührung der Kontakte an der Kante der Karte, da sie beschädigt werden könnten.

- 3 Richten Sie die Aussparung (1) an der Speicherkarte am Vorsprung (2) auf dem Steckplatz aus.

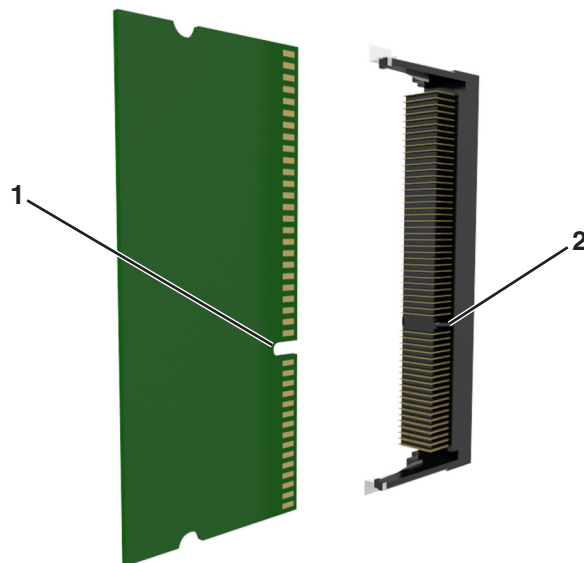

- 4 Drücken Sie die Speicherkarte gerade in den Steckplatz und schieben Sie die Karte dann in Richtung der Steuerungsplattenwand, bis sie *hörbar* einrastet.

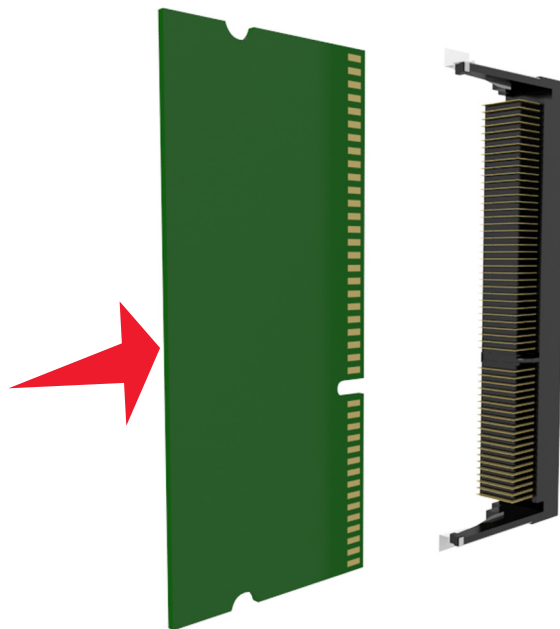

- 5 Schließen Sie erst die Schutzabdeckung und anschließend die Abdeckung der Steuerungsplatine.

Hinweis: Nach der Installation der Druckersoftware und eventueller Hardware-Optionen ist es möglicherweise erforderlich, die Optionen im Druckertreiber manuell hinzuzufügen, um sie für Druckaufträge verfügbar zu machen. Weitere Informationen finden Sie unter ["Hinzufügen verfügbarer Optionen im Druckertreiber" auf Seite 47.](#)

Installieren einer optionalen Karte

⚠ VORSICHT - STROMSCHLAGGEFAHR: Wenn Sie nach der Einrichtung des Druckers auf die Steuerungsplatine zugreifen oder optionale Hardware oder Speichermedien installieren, schalten Sie den Drucker aus und ziehen Sie das Netzkabel aus der Steckdose, bevor Sie fortfahren. Wenn andere Geräte an den Drucker angeschlossen sind, schalten Sie diese auch aus und ziehen Sie alle Kabel vom Drucker ab.

Warnung - Mögliche Schäden: Die elektronischen Komponenten der Steuerungsplatine können leicht durch statische Entladung beschädigt werden. Berühren Sie einen Metallgegenstand am Drucker, bevor Sie die elektronischen Komponenten oder Steckplätze auf der Steuerungsplatine berühren.

- 1 Legen Sie die Steuerungsplatine frei.

Weitere Informationen finden Sie unter ["Zugreifen auf die Steuerungsplatine" auf Seite 29.](#)

- 2 Nehmen Sie die Optionskarte aus der Verpackung.

Warnung - Mögliche Schäden: Vermeiden Sie jede Berührung der Kontakte an der Kante der Karte.

- 3** Halten Sie die Karte an den Kanten und richten Sie die Kunststoffstifte (1) an der Karte auf die Öffnungen (2) in der Steuerungsplatine aus.

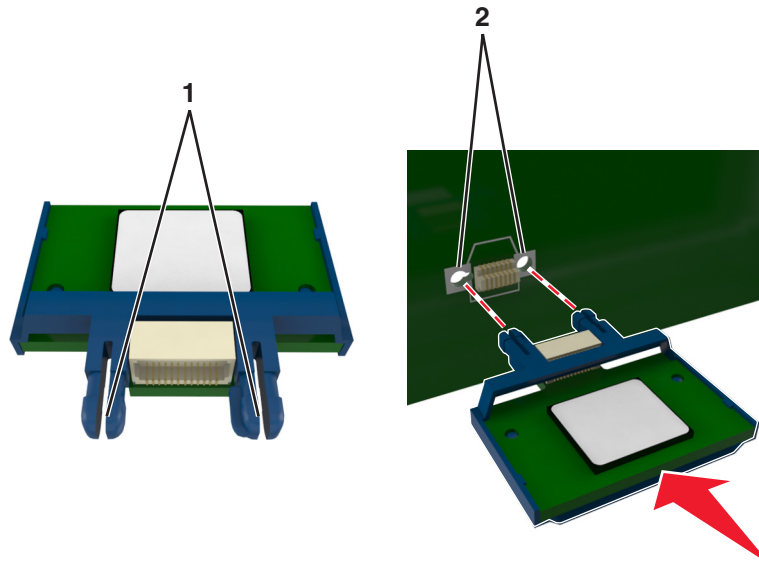

- 4** Drücken Sie die Karte wie in der Abbildung gezeigt fest in den Steckplatz.

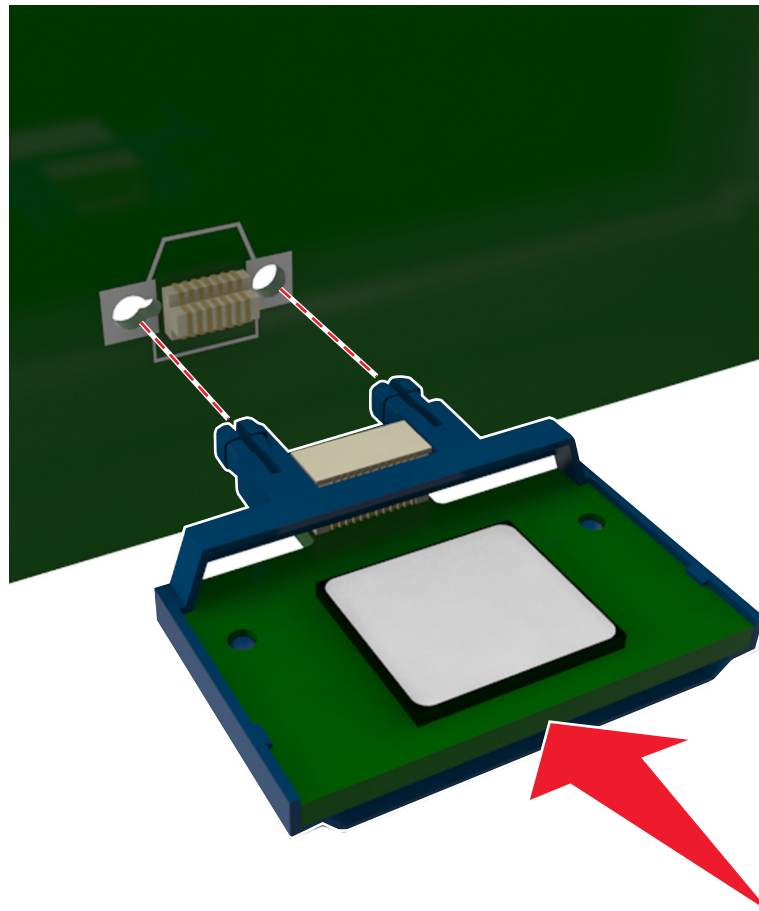

Warnung - Mögliche Schäden: Ein unsachgemäßer Einbau der Karte kann Schäden an der Karte und an der Steuerungsplatine zur Folge haben.

Hinweis: Der Steckverbinder auf der Karte muss über die gesamte Länge bündig an der Steuerungsplatine anliegen.

- 5 Schließen Sie erst die Schutzabdeckung und anschließend die Abdeckung der Steuerungsplatine.

Hinweis: Nach der Installation der Druckersoftware und eventueller Hardware-Optionen ist es möglicherweise erforderlich, die Optionen im Druckertreiber manuell hinzuzufügen, um sie für Druckaufträge zur Verfügung zu stellen. Weitere Informationen finden Sie unter "[Hinzufügen verfügbarer Optionen im Druckertreiber](#)" auf [Seite 47](#).

Installieren eines Internal Solutions Port

Die Steuerungsplatine unterstützt einen optionalen Internal Solutions Port (ISP).

Hinweis: Hierfür benötigen Sie einen Schlitzschraubendreher.

⚠ VORSICHT - STROMSCHLAGGEFAHR: Wenn Sie nach der Einrichtung des Druckers auf die Steuerungsplatine zugreifen oder optionale Hardware oder Speichermedien installieren, schalten Sie den Drucker aus und ziehen Sie den Netzstecker aus der Steckdose, bevor Sie fortfahren. Sind weitere Geräte am Drucker angeschlossen, schalten Sie auch diese aus und ziehen Sie alle am Drucker angeschlossenen Kabel heraus.

Warnung - Mögliche Schäden: Die elektronischen Komponenten der Steuerungsplatine können leicht durch statische Entladung beschädigt werden. Berühren Sie einen Metallgegenstand am Drucker, bevor Sie die elektronischen Komponenten oder Steckplätze auf der Steuerungsplatine berühren.

- 1 Öffnen Sie die Abdeckung der Steuerungsplatine.



- 2 Drücken Sie leicht auf die Arretierung auf der linken Seite der Abdeckung und schieben Sie die Abdeckung seitwärts, um sie abzunehmen.

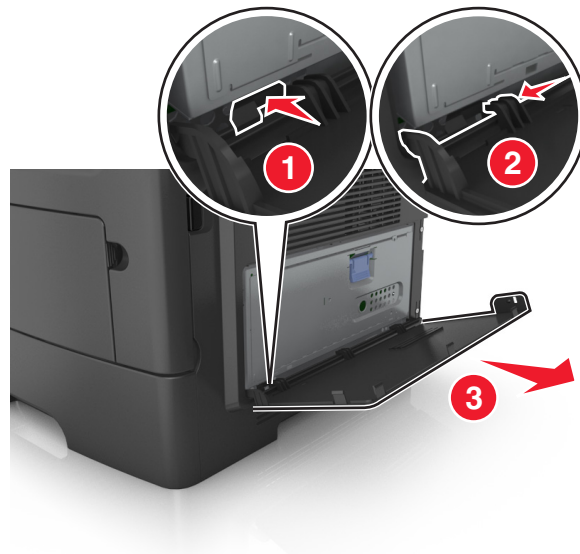

- 3 Nehmen Sie das ISP-Kit aus der Verpackung.

Hinweis: Achten Sie darauf, das kurze, am weißen Anschluss angebrachte Kabel zu entfernen und zu entsorgen.

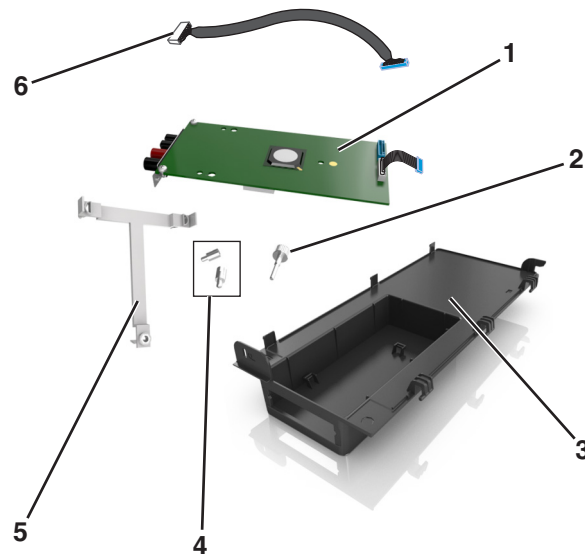

1	ISP-Lösung
2	Schraube zum Befestigen der ISP-Lösung an der Halterung
3	ISP-Außenabdeckung
4	Schrauben zum Befestigen der ISP-Metallhalterung am Druckerrahmen
5	Kunststoffhalterung
6	Langes ISP-Kabel

4 Setzen Sie die Kunststoffhalterung in die ISP-Außenabdeckung ein, bis sie *hörbar* einrastet.

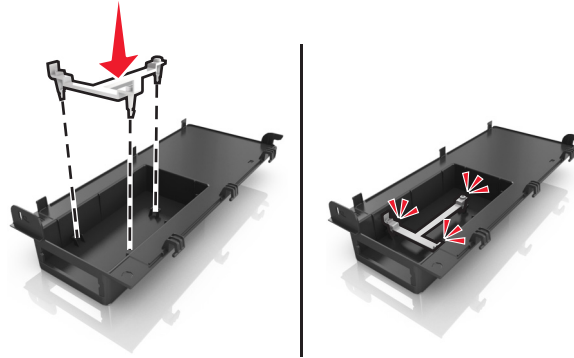

5 Schieben Sie die ISP-Lösung in die Kunststoffhalterung und drücken Sie sie fest.

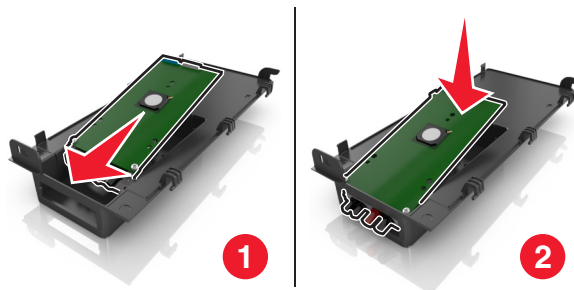

6 Befestigen Sie die ISP-Lösung mithilfe der langen Schraube an der Kunststoffhalterung.

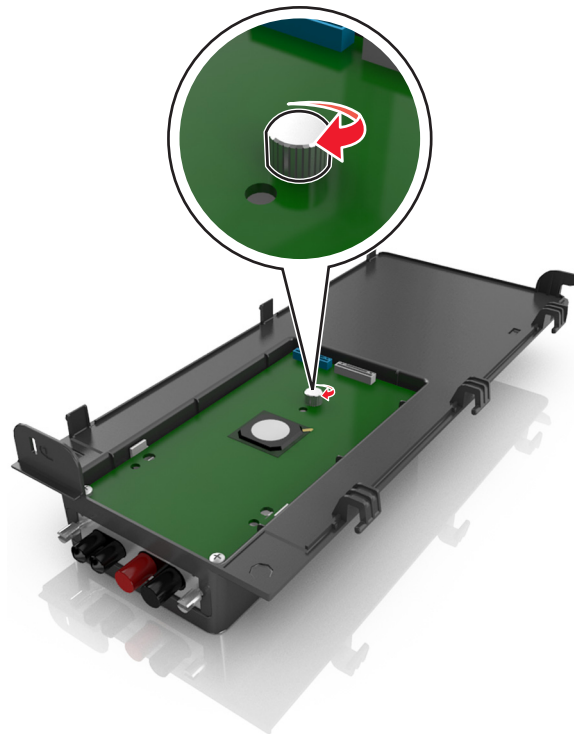

7 Ziehen Sie die beiden Schrauben am unteren Ende der ISP-Lösung fest.

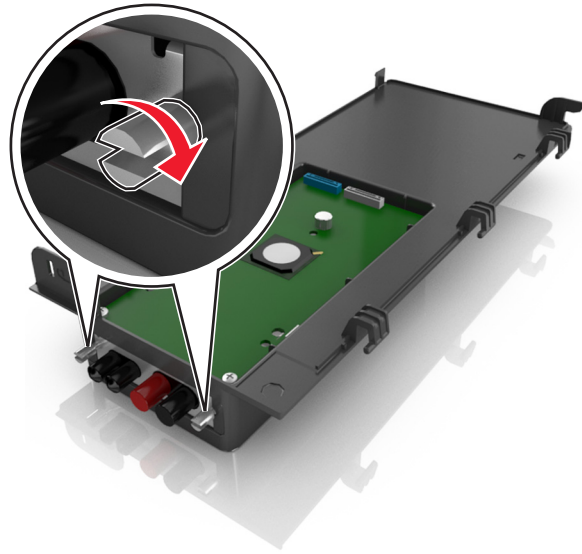

8 Stecken Sie den weißen Stecker des Schnittstellenkabels der ISP-Lösung in den weißen Anschluss am ISP.

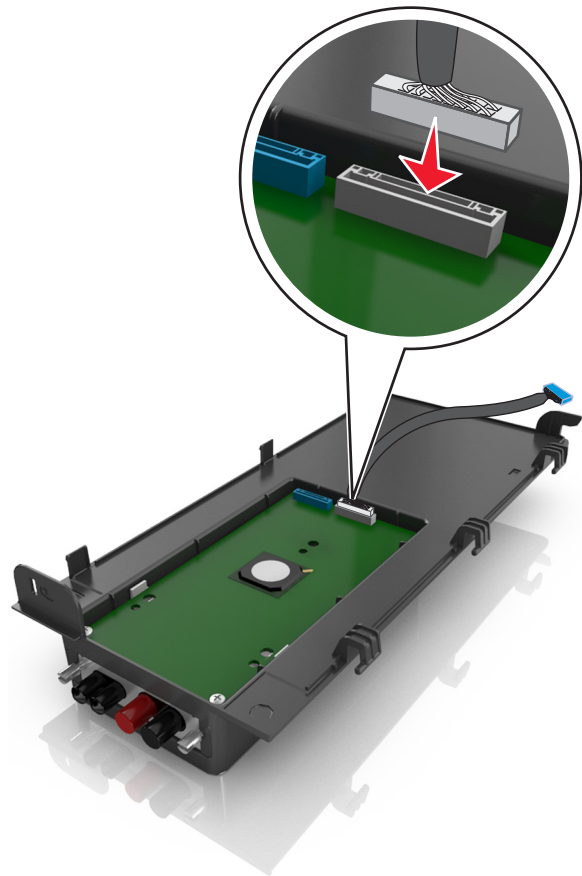

9 Positionieren Sie die ISP-Außenabdeckung in einem Winkel, indem Sie die linken Scharniere zuerst einhängen.



10 Lassen Sie den übrigen Teil der Abdeckung herunter und schieben Sie die Abdeckung nach rechts.

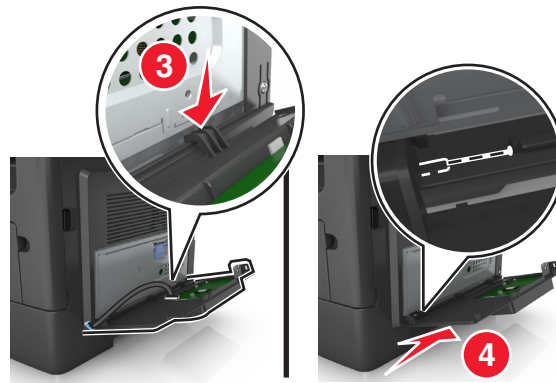

- 11** Führen Sie das ISP-Kabel durch die Öffnung in der Schutzabdeckung der Steuerungsplatine.

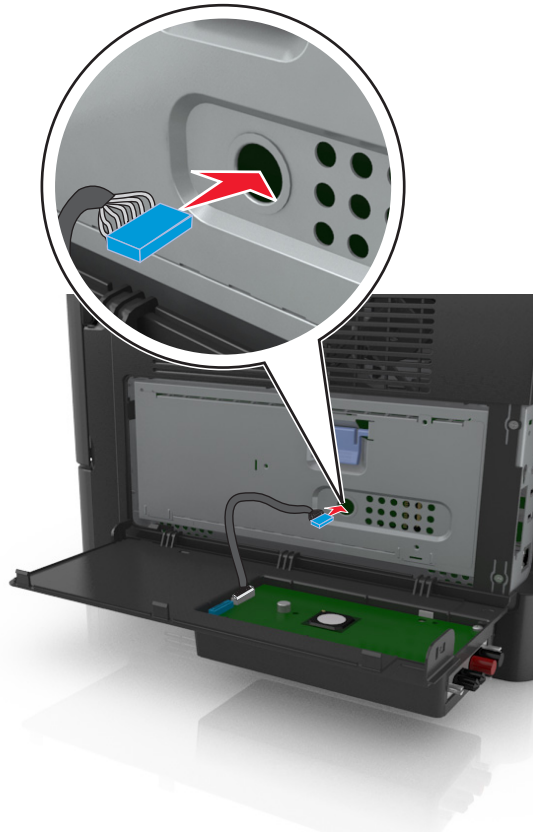

- 12** Öffnen Sie die Schutzabdeckung mithilfe des blauen Griffs.

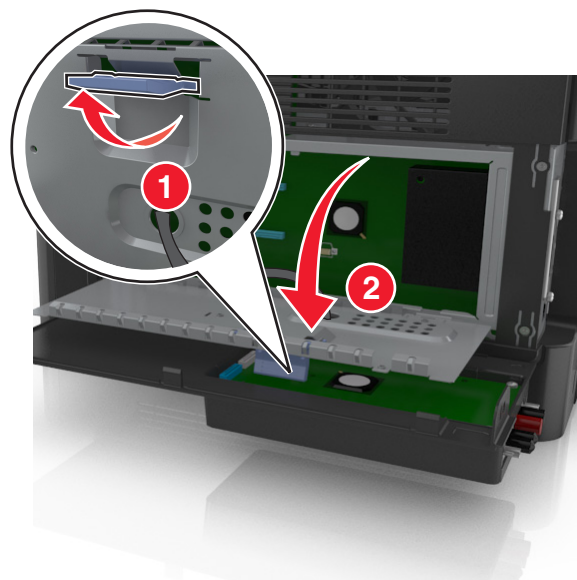

- 13** Stecken Sie den blauen Stecker des Schnittstellenkabels der ISP-Lösung in den blauen Anschluss an der Steuerungsplatine.

Hinweis: Wenn eine Druckerfestplatte installiert ist, muss diese entfernt werden. Weitere Informationen finden Sie unter ["Entfernen einer Druckerfestplatte" auf Seite 43](#). Wie Sie die Druckerfestplatte erneut installieren, erfahren Sie unter ["Einsetzen einer Druckerfestplatte" auf Seite 41](#).

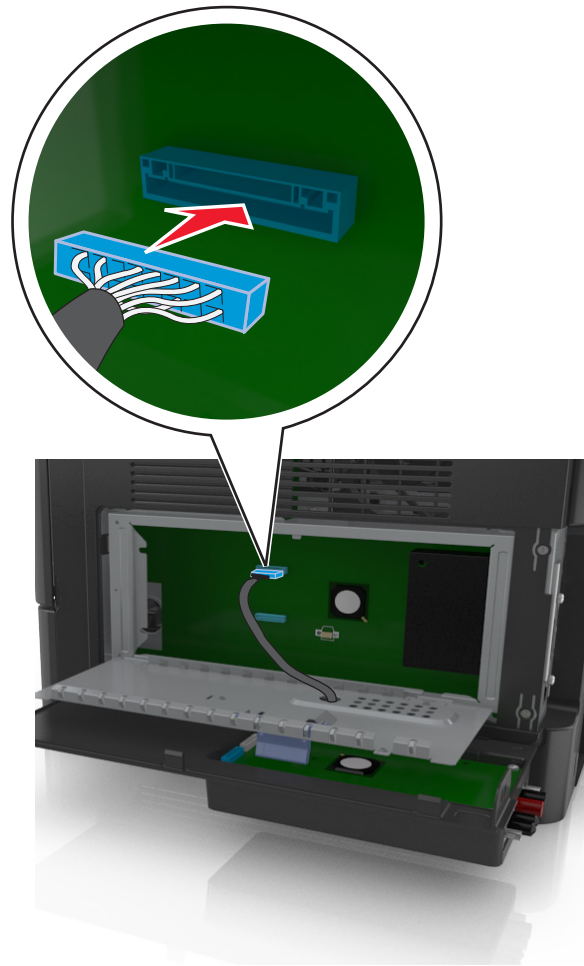

14 Schließen Sie die Schutzabdeckung.

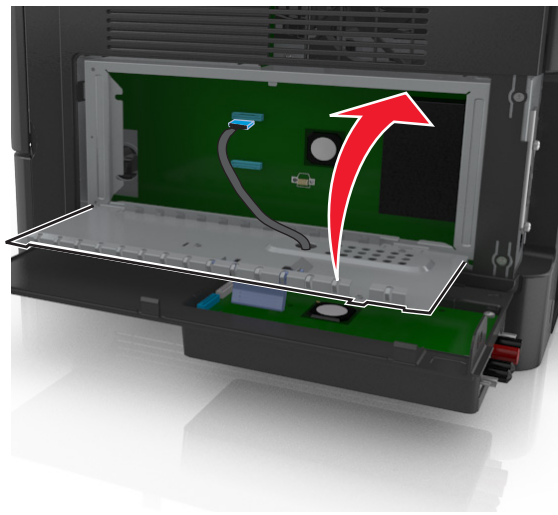

15 Schließen Sie die ISP-Außenabdeckung.

Hinweis: Nach der Installation der Druckersoftware und eventueller Hardwareoptionen ist es möglicherweise erforderlich, die Optionen im Druckertreiber manuell hinzuzufügen, um sie für Druckaufträge zur Verfügung zu stellen. Weitere Informationen finden Sie unter ["Hinzufügen verfügbarer Optionen im Druckertreiber"](#) auf Seite 47.

Einsetzen einer Druckerfestplatte

⚠ VORSICHT - STROMSCHLAGEFAHR: Wenn Sie nach der Einrichtung des Druckers auf die Steuerungsplatine zugreifen oder optionale Hardware oder Speichermedien installieren, schalten Sie den Drucker aus und ziehen Sie den Netzstecker aus der Steckdose, bevor Sie fortfahren. Sind weitere Geräte am Drucker angeschlossen, schalten Sie auch diese aus und ziehen Sie alle am Drucker angeschlossenen Kabel heraus.

Warnung - Mögliche Schäden: Die elektronischen Komponenten der Steuerungsplatine können leicht durch statische Entladung beschädigt werden. Berühren Sie einen Metallgegenstand am Drucker, bevor Sie die elektronischen Komponenten oder Steckplätze auf der Steuerungsplatine berühren.

- 1 Nehmen Sie die Druckerfestplatte aus der Verpackung.
- 2 Installieren Sie die Druckerfestplatte auf der Steuerungsplatine.

Warnung - Mögliche Schäden: Halten Sie die PCBA (Printed Circuit Board Assembly) ausschließlich an den Kanten. Die Druckerfestplatte sollte mittig weder berührt noch zusammengedrückt werden, da sie beschädigt werden könnte.

- a Lösen Sie die Schrauben mit einem Schlitzschraubendreher.

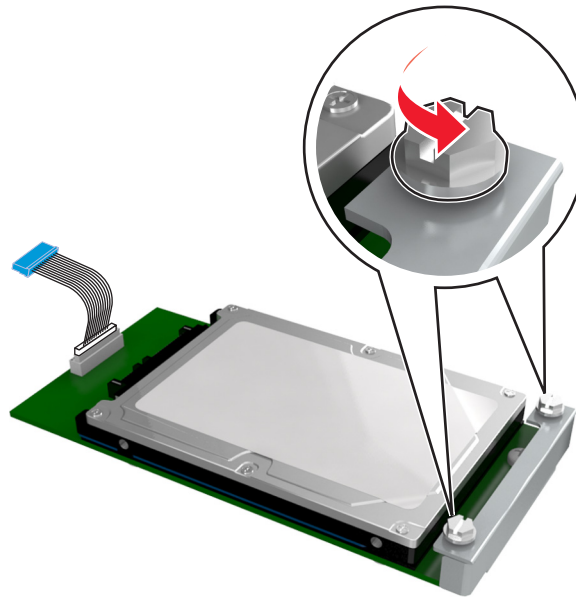

- b Stecken Sie den Stecker des Druckerfestplattenkabels in die entsprechende Buchse der Steuerungsplatine.

Hinweis: Der Stecker und der Anschluss sind leicht zu identifizieren, da beide blau sind.

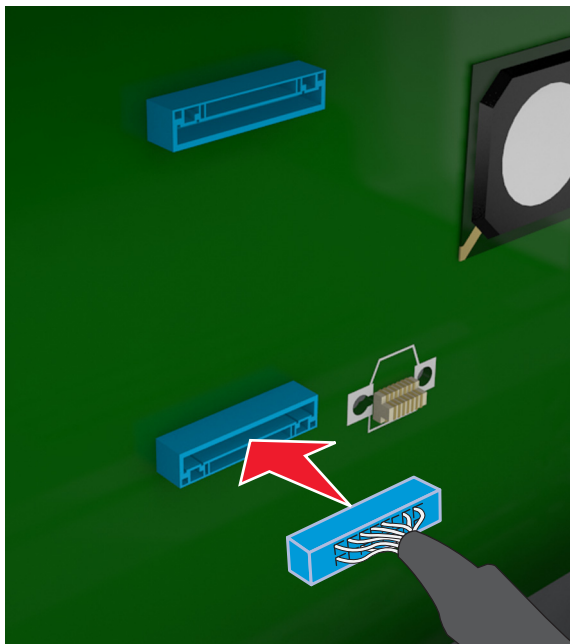

- c** Richten Sie die Schrauben an der Druckerfestplatte auf die Aufnahmen an der Halterung der Steuerungsplatine aus und schieben Sie dann die Druckerfestplatte auf die Halterungen.

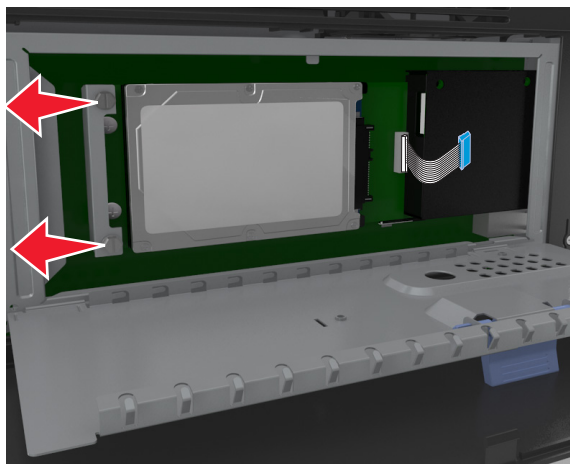

- d** Ziehen Sie die beiden Schrauben fest.

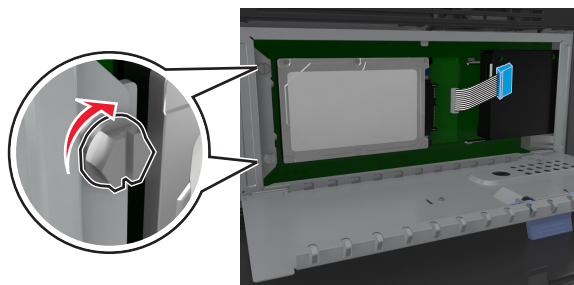

- Schließen Sie erst die Schutzabdeckung und anschließend die Abdeckung der Steuerungsplatine.

Hinweis: Nach der Installation der Druckersoftware und eventueller Hardware-Optionen ist es möglicherweise erforderlich, die Optionen im Druckertreiber manuell hinzuzufügen, um sie für Druckaufträge verfügbar zu machen. Weitere Informationen finden Sie unter ["Hinzufügen verfügbarer Optionen im Druckertreiber" auf Seite 47.](#)

Entfernen einer Druckerfestplatte

Warnung - Mögliche Schäden: Die elektronischen Komponenten der Steuerungsplatine können leicht durch statische Entladung beschädigt werden. Berühren Sie einen Metallgegenstand am Drucker, bevor Sie die elektronischen Komponenten oder Steckplätze auf der Steuerungsplatine berühren.

- Greifen Sie auf die Steuerungsplatine zu.

Weitere Informationen finden Sie unter ["Zugreifen auf die Steuerungsplatine" auf Seite 29.](#)

Hinweis: Hierfür benötigen Sie einen Schlitzschraubendreher.

- Lösen Sie die Schrauben, mit denen die Druckerfestplatte mit der Halterung der Steuerungsplatine verbunden ist.

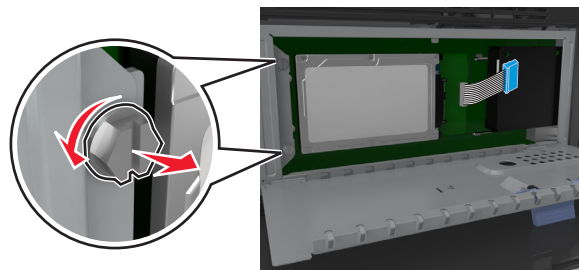

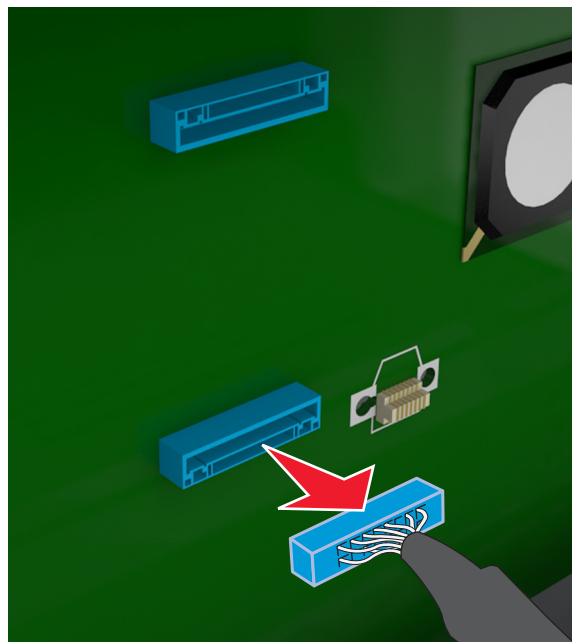

- Ziehen Sie den Stecker des Druckerfestplattenkabels aus dem Anschluss auf der Steuerungsplatine und lassen Sie das andere Ende des Kabels an der Druckerfestplatte befestigt. Drücken Sie den Bügel am Stecker des Schnittstellenkabels zusammen, um die Verriegelung zu lösen, bevor Sie das Kabel abziehen.



- 4 Fassen Sie die Druckerfestplatte an den Kanten und nehmen Sie sie dann aus dem Drucker heraus.
- 5 Schließen Sie erst die Schutzabdeckung und anschließend die Abdeckung der Steuerungsplatine.

Installieren von Hardwareoptionen

Reihenfolge der Installation



-  **VORSICHT - VERLETZUNGSGEFAHR:** Der Drucker wiegt über 18 kg und zum sicheren Anheben sind mindestens zwei kräftige Personen notwendig.
-  **VORSICHT - STROMSCHLAGGEFAHR:** Wenn Sie nach der Einrichtung des Druckers auf die Steuerungsplatine zugreifen oder optionale Hardware oder Speichermedien installieren, schalten Sie den Drucker aus und ziehen Sie den Netzstecker aus der Steckdose, bevor Sie fortfahren. Sind weitere Geräte am Drucker angeschlossen, schalten Sie auch diese aus und ziehen Sie alle am Drucker angeschlossenen Kabel heraus.
-  **VORSICHT - UMSTURZGEFAHR:** Aus Stabilitätsgründen sind für Konfigurationen, die auf dem Boden stehen, Untersätze erforderlich. Verwenden Sie bei Druckern mit mehr als einer Zuführungsoption entweder ein Druckergestell oder eine Druckerbasis. Für Multifunktionsdrucker mit Scan-, Kopier- und Faxfunktion ist u. U. ein zusätzlicher Untersatz erforderlich. Wenn Sie weitere Informationen benötigen, wenden Sie sich an den Fachhändler, bei dem Sie den Drucker erworben haben.

Installieren Sie den Drucker und alle erworbenen Hardwareoptionen in der folgenden Reihenfolge:

- Druckerunterschrank
- Optionales 550-Blatt-Fach
- Drucker

Weitere Informationen zum Installieren eines Druckerunterschrankes, eines optionalen 550-Blatt-Fachs oder eines Abstandshalters finden Sie in der mit der Option gelieferten Installations-Kurzanleitung.

Einsetzen optionaler Fächer

-  **VORSICHT - VERLETZUNGSGEFAHR:** Der Drucker wiegt über 18 kg und zum sicheren Anheben sind mindestens zwei kräftige Personen notwendig.
-  **VORSICHT - STROMSCHLAGGEFAHR:** Wenn Sie nach der Einrichtung des Druckers auf die Steuerungsplatine zugreifen oder optionale Hardware oder Speichermedien installieren, schalten Sie den Drucker aus und ziehen Sie den Netzstecker aus der Steckdose, bevor Sie fortfahren. Sind weitere Geräte am Drucker angeschlossen, schalten Sie auch diese aus und ziehen Sie alle am Drucker angeschlossenen Kabel heraus.
-  **VORSICHT - UMSTURZGEFAHR:** Aus Stabilitätsgründen sind für Konfigurationen, die auf dem Boden stehen, Untersätze erforderlich. Verwenden Sie bei Druckern mit mehr als einer Zuführungsoption entweder ein Druckergestell oder eine Druckerbasis. Für Multifunktionsdrucker mit Scan-, Kopier- und Faxfunktion ist u. U. ein zusätzlicher Untersatz erforderlich. Wenn Sie weitere Informationen benötigen, wenden Sie sich an den Fachhändler, bei dem Sie den Drucker erworben haben.

- 1 Schalten Sie den Drucker mit dem Netzschalter aus und ziehen Sie das Netzkabel aus der Steckdose.



- 2 Nehmen Sie das Fach aus der Verpackung und entfernen Sie das gesamte Verpackungsmaterial.
- 3 Ziehen Sie das Fach aus dem Unterteil heraus.

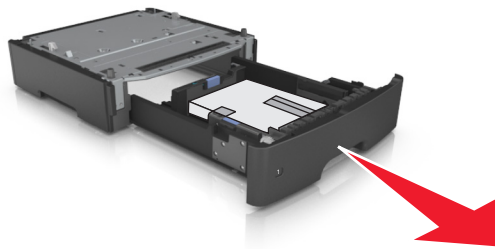

- 4 Entfernen Sie das gesamte Verpackungsmaterial aus dem Fachinneren.
- 5 Schieben Sie das Fach in das Unterteil hinein.
- 6 Legen Sie das Fach in die Nähe des Druckers.
- 7 Richten Sie den Drucker am Fach aus und setzen Sie den Drucker langsam auf das Fach.

Hinweis: Die optionalen Fächer rasten beim Übereinandersetzen ein.

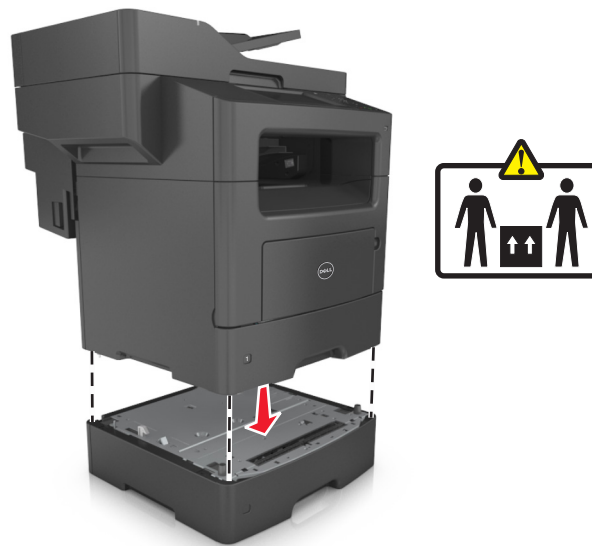

- 8** Schließen Sie das Netzkabel an den Drucker und an eine ordnungsgemäß geerdete Steckdose an und schalten Sie den Drucker ein.



Hinweise:

- Nach der Installation der Druckersoftware und eventueller Hardware-Optionen ist es möglicherweise erforderlich, die Optionen im Druckertreiber manuell hinzuzufügen, um sie für Druckaufträge verfügbar zu machen. Weitere Informationen finden Sie unter ["Hinzufügen verfügbarer Optionen im Druckertreiber" auf Seite 47.](#)
- Um die optionalen Fächer zu entfernen, schieben Sie die Entriegelung auf der rechten Seite des Druckers zur Druckervorderseite, bis sie *hörbar* einrastet, und entfernen Sie dann die übereinander gesetzten Fächer von oben nach unten.

Einrichten der Druckersoftware

Installieren des Druckers

- 1** Sie benötigen eine Kopie des Softwareinstallationspakets.
- 2** Führen Sie das Installationsprogramm aus, und folgen Sie den Anweisungen auf dem Computerbildschirm.

3 Fügen Sie den Drucker für Macintosh-Benutzer hinzu.

Hinweis: Sie finden die IP-Adresse des Druckers im Abschnitt "TCP/IP" des Menüs "Netzwerk/Berichte".

Hinzufügen verfügbarer Optionen im Druckertreiber

Für Windows-Benutzer

- 1 Öffnen Sie den Ordner "Drucker", und wählen Sie dann Ihren Drucker aus.
- 2 Öffnen Sie die Druckereigenschaften, und fügen Sie anschließend alle Optionen hinzu, oder installieren Sie sie manuell.
- 3 Wenden Sie die Änderungen an.

Für Macintosh-Benutzer

- 1 Navigieren Sie über die Systemeinstellungen im Apple-Menü zu Ihrem Drucker, und wählen Sie **Optionen und Verbrauchsmaterialien >Treiber**.
- 2 Fügen Sie alle installierten Hardware-Optionen hinzu.
- 3 Wenden Sie die Änderungen an.

Anschließen von Kabeln



VORSICHT - VERLETZUNGSGEFAHR: Verwenden Sie die Faxfunktion nicht während eines Gewitters. Während eines Gewitters sollten Sie dieses Produkt nicht konfigurieren (z. B. die Faxfunktion), es nicht an elektronische Geräte anschließen und nicht mit Kabeln verbinden (z. B. mit einem Netzkabel oder Telefon).

Schließen Sie den Drucker über ein USB-Kabel oder zur Verwendung im Netzwerk über ein Ethernet-Kabel an den Computer an.

Stellen Sie dabei Folgendes sicher:

- Schließen Sie das Kabelende mit USB-Symbol an der entsprechenden USB-Anschlussstelle am Drucker an.
- Schließen Sie das entsprechende Ethernet-Kabel am Ethernet-Anschluss an.

Warnung - Mögliche Schäden: Das USB-Kabel, Netzwerkadapter und die angezeigten Druckerbereiche dürfen während eines laufenden Druck- oder Scanvorgangs nicht berührt werden. Dies kann zu Datenverlust oder Fehlfunktionen führen.

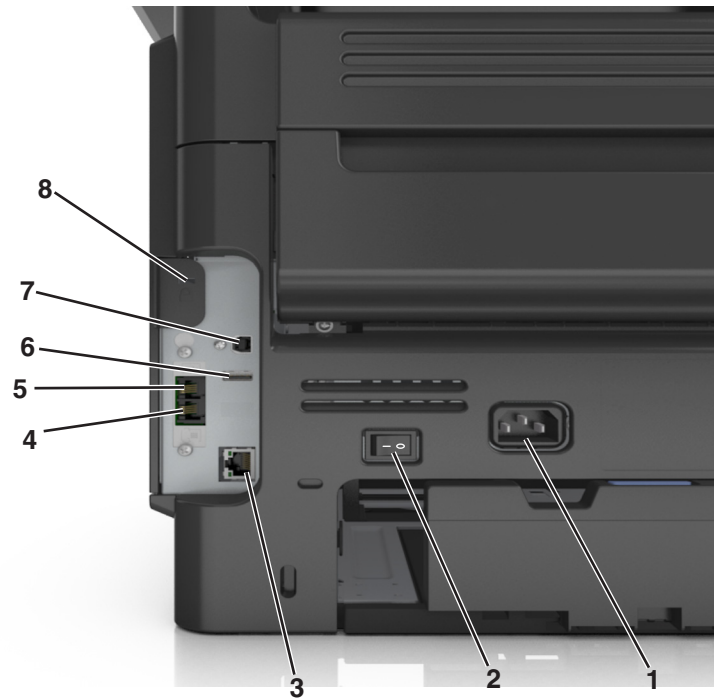

	Element	Beschreibung
1	Anschluss für Netzkabel	Anschließen des Druckers an eine ordnungsgemäß geerdete Netzsteckdose.
2	Netzschalter	Ein- und Ausschalten des Druckers.
3	Ethernet-Anschluss	Anschließen des Druckers an ein Ethernet-Netzwerk.
4	EXT-Anschluss	Anschließen weiterer Geräte (Telefon oder Anrufbeantworter) an den Drucker und die Telefonleitung. Verwenden Sie diesen Anschluss, wenn Sie über keine eigene Faxleitung für den Drucker verfügen und wenn diese Verbindungsmethode in Ihrem Land oder Ihrer Region unterstützt wird. Hinweis: Entfernen Sie den Adapterstecker, um auf den Anschluss zuzugreifen.
5	LINE-Anschluss	Schließen Sie den Drucker über eine Standardtelefonbuchse (RJ-11), einen DSL-Filter oder VoIP-Adapter oder einen anderen Adapter, über den Sie zum Senden und Empfangen von Faxnachrichten auf die Telefonleitung zugreifen können, an eine aktive Telefonleitung an.
6	USB-Anschluss	Anschließen einer unterstützten Druckertastatur.
7	USB-Druckeranschluss	Anschließen des Druckers an einen Computer.
8	Sicherungsrichtung	Anbringen eines Schlosses, um den Drucker an seinem Standort zu sichern.

Arbeiten im Netzwerk

Hinweise:

- Erwerben Sie einen WLAN-Adapter, bevor Sie den Drucker in einem WLAN-Netzwerk einrichten. Wenn Sie weitere Informationen benötigen, wenden Sie sich an den Fachhändler, bei dem Sie den Drucker erworben haben.
- Ein Service Set Identifier (SSID) ist ein Name, der einem Drahtlosnetzwerk zugewiesen wurde. Wireless Encryption Privacy (WEP), Wi-Fi Protected Access (WPA), WPA2 und 802.1X-RADIUS bezeichnen Sicherheitstypen, die in einem Netzwerk verwendet werden.

Vorbereiten der Druckereinrichtung in einem Ethernet-Netzwerk

Zur Konfiguration des Druckers für die Verbindung mit einem Ethernet-Netzwerk sollten Sie vor dem Start folgende Informationen zur Hand haben:

Hinweis: Falls Computern und Druckern vom Netzwerk automatisch IP-Adressen zugewiesen werden, können Sie mit der Druckerinstallation fortfahren.

- Eine gültige, eindeutige IP-Adresse für den Drucker zur Verwendung im Netzwerk
- Das Netzwerkgateway
- Die Netzwerkmaske
- Ein Eigenname für den Drucker (optional)

Hinweis: Der Eigenname eines Druckers erleichtert die Identifizierung des Druckers im Netzwerk. Sie können den standardmäßigen Eigennamen des Druckers verwenden oder einen leichter zu merkenden Namen zuweisen.

Zum Anschluss des Druckers an das Netzwerk sind ein Ethernet-Kabel und ein verfügbarer Anschluss erforderlich, über den der Drucker physisch mit dem Netzwerk verbunden werden kann. Verwenden Sie, wenn möglich, ein neues Netzwerkkabel, um mögliche Probleme durch ein beschädigtes Kabel zu vermeiden.

Vorbereiten der Druckereinrichtung in einem WLAN

Hinweise:

- Vergewissern Sie sich, dass ein WLAN-Adapter in Ihrem Drucker installiert ist und ordnungsgemäß funktioniert. Weitere Informationen finden Sie in der Kurzanleitung, die im Lieferumfang des Teils enthalten ist.
- Stellen Sie sicher, dass der Zugriffspunkt (WLAN-Router) eingeschaltet und funktionsfähig ist.

Bevor Sie den Drucker für ein WLAN einrichten, müssen Ihnen die folgenden Informationen bekannt sein:

- **SSID:** Die SSID wird auch als Netzwerkname bezeichnet.
- **WLAN-Modus (oder Netzwerkmodus):** Der Modus ist entweder "Infrastruktur" oder "Ad-Hoc".
- **Kanal (für Ad Hoc-Netzwerke):** Bei Infrastrukturnetzwerken ist Auto der Standardkanal.

Auch einige Ad Hoc-Netzwerke benötigen die automatische Einstellung. Informieren Sie sich beim zuständigen Systemadministrator, wenn Sie nicht sicher sind, welchen Kanal Sie wählen müssen.

- **Sicherheitsmethode:** Bei der Sicherheitsmethode gibt es vier grundlegende Optionen:
 - WEP-Schlüssel
Wenn Ihr Netzwerk mehr als einen WEP-Schlüssel nutzt, können Sie bis zu vier Schlüssel in die vorgesehenen Felder eingeben. Wählen Sie den Schlüssel aus, der derzeit im Netzwerk genutzt wird, d. h., wählen Sie den standardmäßigen WEP-Sendeschlüssel aus.
 - WPA- oder WPA2-Pre-Shared-Schlüssel/Passphrase
WPA beinhaltet eine Verschlüsselung als zusätzliche Sicherheitsebene. Hier stehen AES oder TKIP zur Auswahl. Die Verschlüsselung muss am Router und am Drucker gleich eingestellt sein. Andernfalls kann der Drucker nicht über das Netzwerk kommunizieren.
 - 802.1X–RADIUS
Wenn Sie den Drucker in einem 802.1X-Netzwerk installieren, benötigen Sie möglicherweise Folgendes:
 - Authentifizierungstyp
 - Innerer Authentifizierungstyp
 - 802.1X-Benutzername und Passwort
 - Zertifikate
 - Keine Sicherheit
Wenn Ihr WLAN-Netzwerk keinen Sicherheitstyp verwendet, haben Sie keinerlei Informationen zur Sicherheit.
Hinweis: Von der Verwendung eines ungesicherten WLANs wird abgeraten.

Hinweise:

- Starten Sie das WLAN-Dienstprogramm des Netzwerkadapters Ihres Computers und suchen Sie nach dem Netzwerknamen, falls Sie die SSID des Netzwerks nicht kennen, mit dem der Computer verbunden ist. Wenn Sie die SSID oder die Sicherheitsinformationen Ihres Netzwerks nicht finden, schlagen Sie in der Dokumentation für den Zugriffspunkt nach oder wenden Sie sich an den Systemadministrator.
- Wie Sie WPA/WPA2-Pre-Shared-Schlüssel/Passphrases für das WLAN ermitteln, können Sie der im Lieferumfang des Zugriffspunkts enthaltenen Dokumentation entnehmen. Sie können sich auch in dem zum Zugriffspunkt gehörigen Embedded Web Server informieren oder sich an den Systemadministrator wenden.

Verbinden des Druckers mithilfe des WLAN-Installationsassistenten

Stellen Sie zu Beginn Folgendes sicher:

- Im Drucker ist ein WLAN-Adapter installiert, der ordnungsgemäß funktioniert. Weitere Informationen finden Sie in der Kurzanleitung, die im Lieferumfang des WLAN-Adapters enthalten ist.
- An den Drucker ist kein Ethernet-Kabel angeschlossen.
- "Aktive Netzwerkkarte" ist auf "Auto" festgelegt. Um die Einstellung auf "Auto" festzulegen, wechseln Sie zu:



>Netzwerk/Anschlüsse >Aktive Netzwerkkarte >Auto >Senden

Hinweis: Schalten Sie den Drucker aus, warten Sie mindestens fünf Sekunden und schalten Sie den Drucker dann wieder ein.

- 1 Wechseln Sie auf dem Druckerbedienfeld zu:



>Netzwerk/Anschlüsse >Netzwerk [x] >Konfiguration Netzwerk [x] >WLAN >WLAN-Verbindung einrichten

- 2 Wählen Sie eine Einrichtungsmethode für eine WLAN-Verbindung aus.

Option	Beschreibung
Nach Netzwerken suchen	Zeigt verfügbare WLAN-Verbindungen an. Hinweis: Dieses Menüelement zeigt alle gesicherten oder ungesicherten SSIDs an, die übertragen wurden.
Netzwerknamen eingeben	Geben Sie die SSID manuell ein. Hinweis: Achten Sie darauf, die korrekte SSID einzugeben.
Wi-Fi Protected Setup	Verbindet den Drucker mithilfe von Wi-Fi Protected Setup mit einem WLAN.

3 Befolgen Sie die Anweisungen auf dem Display des Druckers.

Verbinden des Druckers mit einem WLAN mithilfe von Wi-Fi Protected Setup

Stellen Sie zu Beginn Folgendes sicher:

- Der Zugriffspunkt (WLAN-Router) ist WPS (Wi-Fi Protected Setup)-zertifiziert oder WPS-kompatibel. Weitere Informationen finden Sie in der Dokumentation zum Zugriffspunkt.
- Ein im Drucker installierter WLAN-Adapter ist ordnungsgemäß angeschlossen und funktionsbereit. Weitere Informationen finden Sie in der Kurzanleitung, die im Lieferumfang des WLAN-Adapters enthalten ist.

Verwenden der Konfiguration auf Tastendruck

1 Wechseln Sie auf dem Druckerbedienfeld zu:



>Netzwerk/Anschlüsse >Netzwerk [x] >Konfiguration Netzwerk [x] >WLAN >WLAN-Verbindung einrichten >Wi-Fi Protected Setup >Start durch Tastendruck-Methode

2 Befolgen Sie die Anweisungen auf dem Display des Druckers.

Verwenden der PIN (persönliche Identifikationsnummer)

1 Wechseln Sie auf dem Druckerbedienfeld zu:



>Netzwerk/Anschlüsse >Netzwerk [x] >Konfiguration Netzwerk [x] >WLAN >WLAN-Verbindung einrichten >Wi-Fi Protected Setup >Start durch PIN-Eingabe

2 Kopieren Sie die achtstellige WPS-PIN.

3 Öffnen Sie einen Webbrowser und geben Sie die IP-Adresse Ihres Zugriffspunkts in das Adressfeld ein.

Hinweise:

- Die IP-Adresse wird in vier Zahlengruppen angezeigt, die durch Punkte voneinander abgetrennt sind.
Beispiel: 123.123.123.123.
- Wenn Sie einen Proxyserver verwenden, deaktivieren Sie ihn vorübergehend, um die Webseite ordnungsgemäß zu laden.

4 Rufen Sie die WPS-Einstellungen auf. Weitere Informationen finden Sie in der Dokumentation zum Zugriffspunkt.

5 Geben Sie die achtstellige PIN ein und speichern Sie die Einstellung.

Verbinden des Druckers mit einem WLAN mit dem Embedded Web Server

Stellen Sie zu Beginn Folgendes sicher:

- Der Drucker ist vorübergehend mit einem Ethernet-Netzwerk verbunden.
- Ein WLAN-Adapter ist in Ihrem Drucker installiert und funktioniert ordnungsgemäß. Weitere Informationen finden Sie in der Kurzanleitung, die im Lieferumfang des Teils enthalten ist.

1 Öffnen Sie einen Webbrowser und geben Sie die IP-Adresse des Druckers in das Adressfeld ein.

Hinweise:

- Zeigen Sie die IP-Adresse des Druckers auf dem Druckerbedienfeld an. Die IP-Adresse wird in vier Zahlengruppen angezeigt, die durch Punkte voneinander abgetrennt sind. Beispiel: 123.123.123.123.
- Wenn Sie einen Proxyserver verwenden, deaktivieren Sie ihn vorübergehend, um die Webseite ordnungsgemäß zu laden.

2 Klicken Sie auf **Einstellungen >Netzwerk/Anschlüsse >WLAN**.

3 Ändern Sie die Einstellungen entsprechend den Einstellungen des Zugriffspunkts (WLAN-Router).

Hinweis: Vergewissern Sie sich, dass folgende Eingaben richtig sind: SSID, Sicherheitsmethode, Pre-Shared-Schlüssel/Passphrase, Netzwerkmodus und Kanal.

4 Klicken Sie auf **Senden**.

5 Schalten Sie den Drucker aus und trennen Sie dann das Ethernet-Kabel. Warten Sie mindestens fünf Sekunden und schalten Sie anschließend den Drucker wieder ein.

6 Um zu prüfen, ob Ihr Drucker mit dem Netzwerk verbunden ist, drucken Sie eine Netzwerk-Konfigurationsseite. Überprüfen Sie im Abschnitt "Netzwerkkarte [x]", ob der Status "Verbunden" lautet.

Ändern der Porteeinstellungen nach Installation eines neuen Netzwerk-ISP

Hinweise:

- Wenn der Drucker über eine statische IP-Adresse verfügt, müssen keine Änderungen vorgenommen werden.
- Wenn die Computer so eingerichtet wurden, dass anhand des Netzwerknamens statt anhand der IP-Adresse gedruckt wird, müssen keine Änderungen vorgenommen werden.
- Falls Sie einem Drucker, der bereits für eine Ethernet-Verbindung konfiguriert wurde, einen WLAN-ISP hinzufügen, müssen Sie sicherstellen, dass der Drucker vom Ethernet-Netzwerk getrennt ist.

Für Windows-Benutzer

1 Öffnen Sie den Druckerordner.

2 Öffnen Sie die Druckereigenschaften im Kontextmenü des Druckers mit dem neuen ISP.

3 Konfigurieren Sie den Anschluss über die Liste.

4 Aktualisieren Sie die IP-Adresse.

5 Wenden Sie die Änderungen an.

Für Macintosh-Benutzer

- 1 Navigieren Sie in den Systemeinstellungen im Apple-Menü zur Druckerliste, und wählen Sie dann **+ >IP**.
- 2 Geben Sie die IP-Adresse in das Adressfeld ein.
- 3 Wenden Sie die Änderungen an.

Einrichten des seriellen Drucks

Verwenden Sie den seriellen Druck, wenn der Computer weit entfernt vom Drucker ist. Konfigurieren Sie den Drucker und den Computer nach der Installation des seriellen Anschlusses oder des Kommunikationsanschlusses (COM).

Hinweis: Serieller Druck reduziert die Druckgeschwindigkeit.

- 1 Stellen Sie die Parameter im Drucker ein.
 - a Rufen Sie über das Bedienfeld das Menü für die Anschlusseinstellungen auf.
 - b Öffnen Sie das Menü für die Einstellungen des seriellen Anschlusses und passen Sie die Einstellungen gegebenenfalls an.
 - c Speichern Sie die Einstellungen.
- 2 Öffnen Sie über den Drucker den Druckerordner, und wählen Sie Ihren Drucker.
- 3 Öffnen Sie die Druckereigenschaften, und wählen Sie den Kommunikationsanschluss (COM) aus der Liste.
- 4 Stellen Sie die Parameter für den Kommunikationsanschluss (COM) in Geräte-Manager ein.

Öffnen Sie mithilfe des Dialogfelds "Ausführen" die Eingabeaufforderung, und geben Sie `devmgmt.msc` ein.

Überprüfen der Druckereinrichtung

Nachdem Sie die Hardware- und Softwareoptionen installiert und den Drucker eingeschaltet haben, drucken Sie Folgendes aus und überprüfen, ob der Drucker richtig konfiguriert wurde:

- **Menüeinstellungsseite:** Auf dieser Seite können Sie überprüfen, ob sämtliche Druckeroptionen korrekt installiert wurden. Unten auf der Seite werden alle installierten Optionen aufgelistet. Wenn eine Option nicht angezeigt wird, wurde sie nicht ordnungsgemäß installiert. Entfernen Sie die Option und installieren Sie sie erneut.
- **Netzwerk-Konfigurationsseite:** Wenn der Drucker in ein Ethernet oder WLAN eingebunden ist, drucken Sie eine Netzwerk-Konfigurationsseite, um die Netzwerkverbindung zu überprüfen. Auf dieser Seite finden Sie außerdem wichtige Informationen für die Konfiguration des Netzwerkdrucks.

Drucken einer Seite mit Menüeinstellungen

Wechseln Sie auf dem Startbildschirm zu:



> **Berichte > Menüeinstellungsseite**

Drucken einer Netzwerk-Konfigurationsseite

Wenn der Drucker in ein Netzwerk eingebunden ist, drucken Sie zur Überprüfung der Netzwerkverbindung eine Netzwerk-Konfigurationsseite. Auf dieser Seite finden Sie außerdem wichtige Informationen für die Konfiguration des Netzwerkdrucks.

- 1 Wechseln Sie auf dem Startbildschirm zu:



> **Berichte** > **Netzwerk-Konfigurationsseite**

- 2 Überprüfen Sie im ersten Abschnitt der Netzwerk-Konfigurationsseite, ob als Status **Verbunden** angegeben ist.
Wenn der Status **Nicht verbunden** lautet, ist möglicherweise der LAN-Drop nicht aktiv oder das Netzkabel fehlerhaft. Wenden Sie sich zur Problemlösung an einen Systemsupport-Mitarbeiter, und drucken Sie eine weitere Netzwerk-Konfigurationsseite.

Einlegen von Papier und Spezialdruckmedien

Die Auswahl und die Handhabung von Papier und Spezialdruckmedien können sich auf die Zuverlässigkeit des Drucks auswirken. Weitere Informationen finden Sie unter "[Vermeiden von Papierstaus](#)" auf Seite 234 und "[Aufbewahren von Papier](#)" auf Seite 74.

Einstellen von Papierformat und Papiersorte

Wechseln Sie auf dem Startbildschirm zu:



>Menü "Papier" >Papierformat/Sorte > Fach auswählen > Papierformat oder -sorte auswählen >Übernehmen

Hinweise:

- Die Einstellung für das Papierformat wird durch die Position der Papierführungen in den einzelnen Fächern automatisch festgelegt. Das Standard-550-Blatt-Fach (Fach 1) und die Universalzuführung sind hiervon ausgenommen.
- Das Papierformat für Fach 1 und die Universalzuführung muss manuell über das Menü "Papierformat" eingestellt werden.
- Die Werksvorgabe für die Papiersorteneinstellung ist "Normalpapier".
- Die Einstellung der Papiersorte muss für alle Fächer manuell vorgenommen werden.

Konfigurieren des Papierformats "Universal"

Das Papierformat "Universal" ist eine benutzerdefinierte Einstellung, bei der Sie auf Papierformaten drucken können, die nicht in den Druckermenüs voreingestellt sind.

Hinweise:

- Das kleinste unterstützte Papierformat für "Universal" hat die Maße 76,2 x 76,2 mm (3 x 3 Zoll).
- Das größte unterstützte Papierformat für "Universal" hat die Maße 215,9 x 359,92 mm (8,5 x 14.17 Zoll).

1 Wechseln Sie auf dem Startbildschirm zu:



>Menü "Papier" >Konfiguration Universal >Maßeinheiten > Maßeinheit auswählen > 

2 Drücken Sie **Hochformat Breite** oder **Hochformat Höhe**.

3 Wählen Sie die Breite oder Höhe aus und drücken Sie dann  ^.

Einlegen von Medien in Fächer



VORSICHT - VERLETZUNGSGEFAHR: Um zu vermeiden, dass die Komponenten instabil werden, legen Sie die Medien in jedes Fach einzeln ein. Alle anderen Fächer sollten bis zu ihrem Einsatz geschlossen bleiben.

1 Ziehen Sie das Fach vollständig heraus.

Hinweis: Nehmen Sie keine Fächer heraus, während ein Druckauftrag ausgeführt wird oder wenn die Meldung **Belegt** im Druckerdisplay angezeigt wird. Dies kann zu einem Papierstau führen.



- 2** Drücken Sie den Breitenführungshebel zusammen und schieben Sie ihn an die richtige Position für das einzulegende Papierformat.

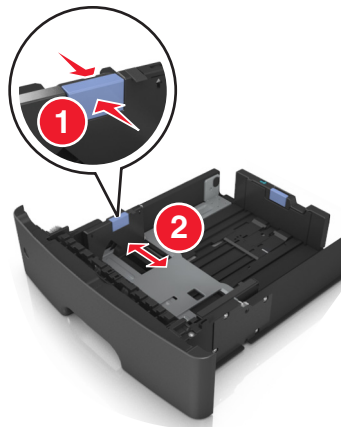

- 3** Drücken Sie den Längenföhrungshebel zusammen und schieben Sie ihn an die richtige Position für das einzulegende Papierformat.

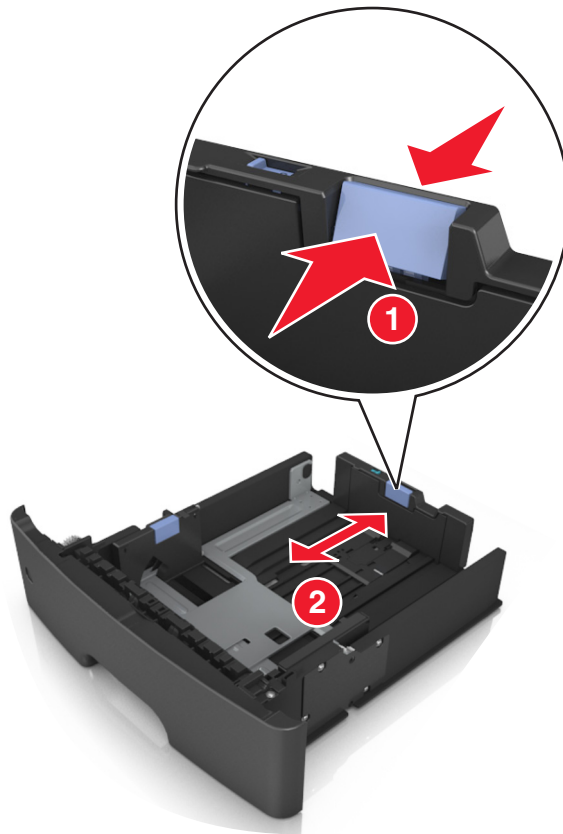

Hinweise:

- Drücken Sie den Längenföhrungshebel zusammen und schieben Sie ihn für einige Papierformate wie Letter, Legal und A4 rückwärts, um ihn an die Länge des einzulegenden Papierformats anzupassen.
- Wenn Sie Papier im A6-Format in das Standardfach einlegen, drücken Sie den Längenföhrungshebel zusammen und schieben ihn zur Mitte des Fachs in die Position für das A6-Format.
- Die Breiten- und Längenföhrungen müssen auf die Papierformatmarkierungen unten im Fach ausgerichtet sein.

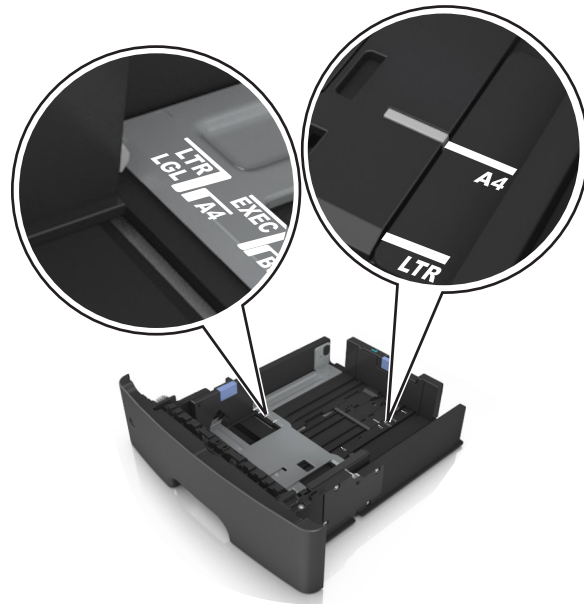



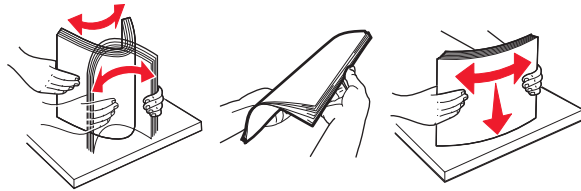

- 4** Biegen Sie den Stapel in beide Richtungen, um die Blätter voneinander zu lösen, und fächern Sie den Stapel auf. Das Papier darf nicht geknickt oder geknittert werden. Gleichen Sie die Kanten auf einer ebenen Fläche an.

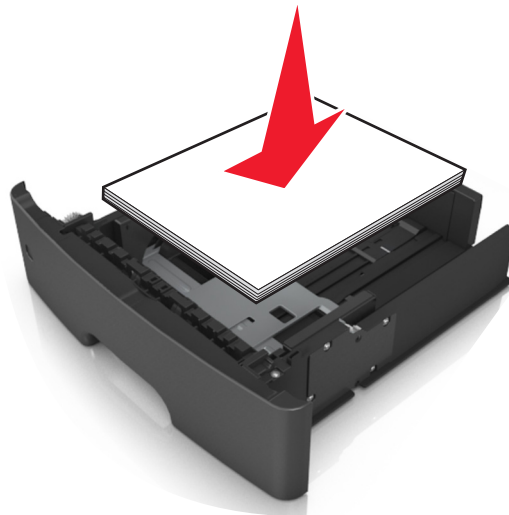

- 5** Legen Sie den Papierstapel mit der zu bedruckenden Seite nach unten ein.

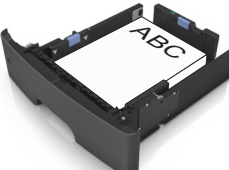

- Briefbögen werden auf unterschiedliche Art eingelegt, je nachdem, ob ein optionaler Heftklammer-Finisher installiert ist und ob beidseitiger Druck benötigt wird.

Ohne optionalen Heftklammer-Finisher	Mit optionalem Heftklammer-Finisher
 <p data-bbox="435 562 609 592">Einseitiger Druck</p>	 <p data-bbox="868 562 1042 592">Einseitiger Druck</p>
 <p data-bbox="435 892 717 921">Beidseitiger Druck (Duplex)</p>	 <p data-bbox="868 892 1151 921">Beidseitiger Druck (Duplex)</p>

- Stellen Sie sicher, dass der Papierstapel nicht über die Markierung für maximale Papierfüllung an der Seite der Breitenführung hinausragt. Durch Überladen der Zuführung können Papierstaus entstehen.

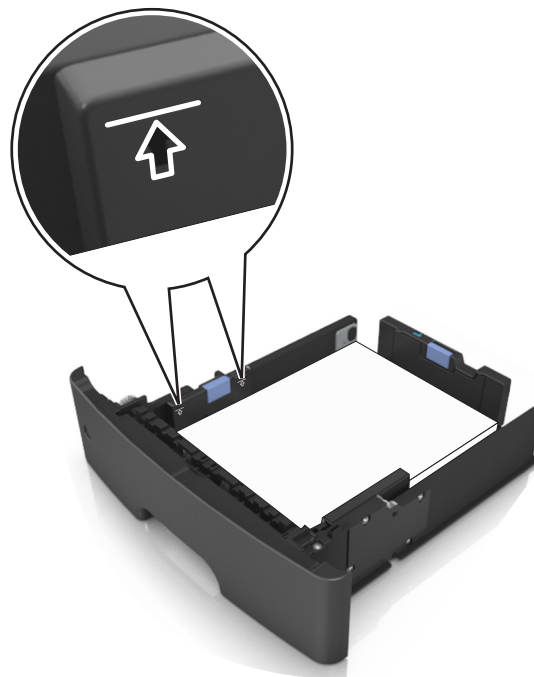

- 6 Schieben Sie das Fach hinein.



- 7 Stellen Sie Papierformat und die Papiersorte auf dem Druckerbedienfeld im Menü "Papier" entsprechend dem in das Fach eingelegten Papier ein.

Hinweis: Stellen Sie das Papierformat und die Papiersorte richtig ein, um Papierstaus und Probleme mit der Druckqualität zu vermeiden.

Einlegen von Druckmedien in die Universalzuführung

Verwenden Sie die Universalzuführung, um verschiedene Papierformate und -sorten bzw. Spezialdruckmedien wie Karten, Folien und Briefumschläge zu bedrucken. Sie können die Universalzuführung auch für einseitige Druckaufträge auf Briefbögen verwenden.

- 1 Öffnen Sie die Universalzuführung.

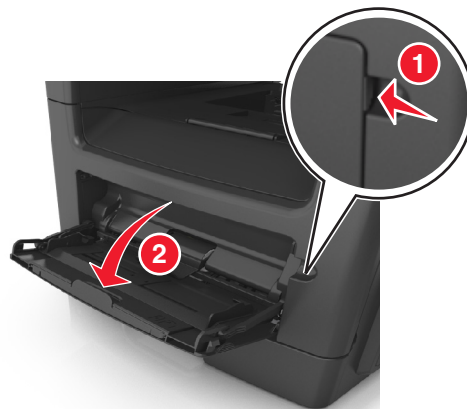

- a** Ziehen Sie die Verlängerung der Universalzuführung aus.



- b** Ziehen Sie die Verlängerung vorsichtig aus, bis die Universalzuführung vollständig herausgezogen und geöffnet ist.



- 2 Drücken Sie den Hebel an der linken Breitenführung zusammen und schieben Sie die Führungen an die für das eingelegte Papier vorgesehene Position.



- 3 Bereiten Sie das einzulegende Papier oder Spezialdruckmedium vor.

- Biegen Sie den Papierstapel in beide Richtungen, um die Blätter voneinander zu lösen, und fächern Sie den Stapel auf. Das Papier darf nicht geknickt oder geknittert werden. Gleichen Sie die Kanten auf einer ebenen Fläche an.

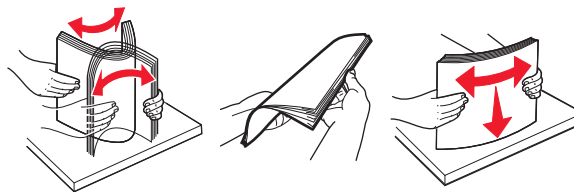

- Halten Sie Folien an den Kanten. Biegen Sie den Stapel Folien in beide Richtungen, um die Folien voneinander zu lösen, und fächern Sie den Stapel auf. Gleichen Sie die Kanten auf einer ebenen Fläche an.

Hinweis: Vermeiden Sie jede Berührung mit der Druckseite von Folien. Achten Sie darauf, dass Sie die Folien nicht zerkratzen.

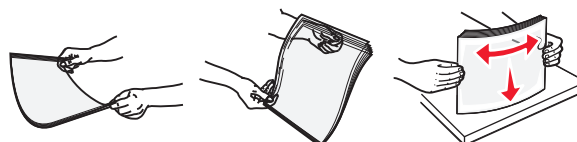

- Biegen Sie den Stapel Umschläge in beide Richtungen, um die Umschläge voneinander zu lösen, und fächern Sie den Stapel auf. Gleichen Sie die Kanten auf einer ebenen Fläche an.



4 Legen Sie das Papier oder die Spezialdruckmedien in das Fach ein.

Hinweise:

- Legen Sie Papier oder Spezialdruckmedien nicht mit Gewalt in die Universalzuführung ein.
- Stellen Sie sicher, dass das Papier bzw. die Spezialdruckmedien die Markierung für die maximale Füllhöhe an den Papierführungen nicht überschreiten. Durch Überladen der Zuführung können Papierstaus entstehen.



- Legen Sie Papier, Folien und Karten so ein, dass die empfohlene Druckseite nach oben weist und die Oberkante zuerst in den Drucker eingezogen wird. Weitere Information zum Einlegen von Folien finden Sie auf der Verpackung der Folie.



Hinweis: Achten Sie beim Einlegen von Papier im A6-Format darauf, dass die Verlängerung der Universalzuführung leicht am Rand des Papiers anliegt, damit die letzten Blätter gehalten werden.



- Legen Sie Briefbögen so ein, dass die Druckseite nach oben weist und die Oberkante zuerst in den Drucker eingezogen wird. Legen Sie Briefbögen beim beidseitigen Druck (Duplex) so ein, dass die Druckseite nach unten weist und die Unterkante zuerst in den Drucker eingezogen wird.



- Legen Sie Briefumschläge mit der Umschlagklappe nach unten so ein, dass die Umschlagklappe zur linken Seite weist.



Warnung - Mögliche Schäden: Es dürfen keine Briefumschläge mit Briefmarken, Metallklammern, Haken, Fenstern, Fütterung oder selbstklebenden Aufklebern verwendet werden. Durch solche Briefumschläge kann der Drucker schwer beschädigt werden.

- 5 Stellen Sie Papierformat und -sorte auf dem Druckerbedienfeld im Menü "Papier" entsprechend dem in die Universalzuführung eingelegten Papier oder Spezialdruckmedium ein.

Verwenden der Standardablage und des Papieranschlags

Die Standardablage kann bis zu 150 Blatt Papier mit einem Gewicht von 75 g/m² aufnehmen. Ausdrücke werden mit der Druckseite nach unten aufgenommen. Die Standardablage verfügt über einen Papieranschlag, durch den verhindert wird, dass das gestapelte Papier nach vorne aus der Ablage gleitet.

Ziehen Sie am Papieranschlag, um diesen zu öffnen.



Hinweis: Achten Sie beim Umsetzen des Druckers darauf, dass der Papieranschlag geschlossen ist.

Verbinden und Trennen von Fächern

Wenn das Papierformat und die Papiersorte in mehreren Fächern identisch sind, werden diese Fächer vom Drucker automatisch verbunden. Wenn ein Fach leer ist, wird Papier aus dem nächsten verbundenen Fach eingezogen. Es wird empfohlen, unterschiedlichen Papiersorten, wie z. B. Briefbögen und Normalpapier in verschiedenen Farben, eindeutige Namen zuzuweisen, damit die Fächer, in denen diese Papiersorten enthalten sind, nicht automatisch verbunden werden.

Verbinden und Trennen von Fächern

1 Öffnen Sie einen Webbrowser, und geben Sie die IP-Adresse des Druckers in das Adressfeld ein.

Hinweise:

- Zeigen Sie die IP-Adresse des Druckers auf dem Startbildschirm des Druckers an. Die IP-Adresse wird in vier Zahlengruppen angezeigt, die durch Punkte voneinander abgetrennt sind. Beispiel: 123.123.123.123.
- Wenn Sie einen Proxyserver verwenden, deaktivieren Sie ihn vorübergehend, um die Webseite ordnungsgemäß zu laden.

2 Klicken Sie auf **Einstellungen >Menü "Papier"**.

3 Ändern Sie die Einstellungen für Papierformat und Papiersorte für die Fächer, die Sie verbinden.

- Um Fächer zu verbinden, vergewissern Sie sich, dass Papierformat und Papiersorte für das Fach mit dem anderen Fach übereinstimmen.
- Um die Verbindung von Fächern zu lösen, vergewissern Sie sich, dass Papierformat oder Papiersorte für das Fach *nicht* mit dem anderen Fach übereinstimmen.

4 Klicken Sie auf **Übernehmen**.

Hinweis: Die Einstellungen für das Papierformat und die Papiersorte können auch am Druckerbedienfeld geändert werden. Weitere Informationen finden Sie unter ["Einstellen von Papierformat und Papiersorte" auf Seite 55](#).

Warnung - Mögliche Schäden: Das in das Fach eingelegte Papier sollte dem benutzerdefinierten Namen für die Papiersorte entsprechen, der auf dem Drucker zugewiesen wurde. Die Temperatur der Fixierstation variiert je nach angegebener Papiersorte. Wenn die Einstellungen nicht ordnungsgemäß konfiguriert sind, können Druckprobleme auftreten.

Erstellen eines benutzerdefinierten Namens für eine Papiersorte

Verwendung des Embedded Web Server

1 Öffnen Sie einen Webbrowser, und geben Sie die IP-Adresse des Druckers in das Adressfeld ein.

Hinweise:

- Zeigen Sie die IP-Adresse des Druckers auf dem Startbildschirm des Druckers an. Die IP-Adresse wird in vier Zahlengruppen angezeigt, die durch Punkte voneinander abgetrennt sind. Beispiel: 123.123.123.123.
- Wenn Sie einen Proxyserver verwenden, deaktivieren Sie ihn vorübergehend, um die Webseite ordnungsgemäß zu laden.

2 Klicken Sie auf **Einstellungen >Menü "Papier" >Benutzerdefinierte Namen**.

3 Wählen Sie einen benutzerdefinierten Namen und geben Sie ihn für die Papiersorte ein.

- 4 Klicken Sie auf **Übernehmen**.
- 5 Klicken Sie auf **Benutzersorten** und überprüfen Sie, ob der benutzerdefinierte Name durch den neuen Namen der Benutzersorte ersetzt wurde.

Verwenden der Druckerbedienerkonsole

- 1 Wechseln Sie auf dem Startbildschirm zu:



>Menü "Papier" >Benutzerdefinierte Namen

- 2 Wählen Sie einen benutzerdefinierten Namen und geben Sie ihn für die Papiersorte ein.
- 3 Berühren Sie .
- 4 Berühren Sie **Benutzersorten** und überprüfen Sie, ob der benutzerdefinierte Name durch den neuen Namen der Benutzersorte ersetzt wurde.

Zuweisen einer benutzerdefinierten Papiersorte

Verwendung des Embedded Web Server

Beim Verbinden bzw. Trennen von Fächern kann ein benutzerdefinierter Name für die Papiersorte zugewiesen werden.

- 1 Öffnen Sie einen Webbrowser, und geben Sie die IP-Adresse des Druckers in das Adressfeld ein.

Hinweise:

- Zeigen Sie die IP-Adresse des Druckers auf dem Startbildschirm des Druckers an. Die IP-Adresse wird in vier Zahlengruppen angezeigt, die durch Punkte voneinander abgetrennt sind. Beispiel: 123.123.123.123.
- Wenn Sie einen Proxyserver verwenden, deaktivieren Sie ihn vorübergehend, um die Webseite ordnungsgemäß zu laden.

- 2 Klicken Sie auf **Einstellungen** >Menü "Papier" >Benutzersorten.
- 3 Wählen Sie einen benutzerdefinierten Namen für die Papiersorte und danach eine Papiersorte aus.
Hinweis: Die Werksvorgabe für alle definierten Benutzersorten lautet "Papier".
- 4 Klicken Sie auf **Übernehmen**.

Verwenden der Druckerbedienerkonsole

- 1 Wechseln Sie auf dem Startbildschirm zu:



>Menü "Papier" >Benutzersorten

- 2 Wählen Sie einen benutzerdefinierten Namen für die Papiersorte und danach eine Papiersorte aus.
Hinweis: Die Werksvorgabe für alle definierten Benutzersorten lautet "Papier".
- 3 Berühren Sie .

Konfigurieren eines benutzerdefinierten Namens

Über Embedded Web Server

1 Öffnen Sie einen Webbrowser, und geben Sie die IP-Adresse des Druckers in das Adressfeld ein.

Hinweise:

- Zeigen Sie die IP-Adresse des Druckers auf dem Startbildschirm des Druckers an. Die IP-Adresse wird in vier Zahlengruppen angezeigt, die durch Punkte voneinander abgetrennt sind. Beispiel: 123.123.123.123.
- Wenn Sie einen Proxyserver verwenden, deaktivieren Sie ihn vorübergehend, um die Webseite ordnungsgemäß zu laden.

2 Klicken Sie auf **Einstellungen** > **Menü "Papier"** > **Benutzerdefinierte Sorten**.

3 Wählen Sie einen zu konfigurierenden benutzerdefinierten Namen aus, wählen Sie eine Papier- oder Spezialdruckmediensorte aus und klicken Sie auf **Übernehmen**.

Über das Druckerbedienfeld

1 Wechseln Sie auf dem Startbildschirm zu:



> **Menü "Papier"** > **Benutzersorten**

2 Wählen Sie einen zu konfigurierenden benutzerdefinierten Namen aus und drücken Sie .

Anleitung für Papier und Spezialdruckmedien

Verwenden von Spezialdruckmedien

Tipps für das Verwenden von Briefbögen

- Verwenden Sie speziell für Laserdrucker entwickelte Briefbögen.
- Führen Sie stets Testdrucke mit den Briefbögen durch, die Sie verwenden möchten, bevor Sie große Mengen kaufen.
- Vor dem Einlegen von Briefbögen sollten Sie den Stapel biegen, fächern und die Kanten angleichen, um zu verhindern, dass diese aneinander haften.
- Beim Bedrucken von Briefbögen ist die Ausrichtung zu beachten. Weitere Informationen zum Einlegen von Briefbögen finden Sie unter:
 - ["Einlegen von Medien in Fächer" auf Seite 55](#)
 - ["Einlegen von Druckmedien in die Universalzuführung" auf Seite 60](#)

Tipps für das Verwenden von Folien

- Drucken Sie eine Testseite auf den Folien, die Sie verwenden möchten, bevor Sie große Mengen kaufen.
- Folien können aus dem Standardfach oder der Universalzuführung eingezogen werden.
- Verwenden Sie speziell für Laserdrucker entwickelte Folien. Folien müssen einer Temperatur bis zu 185 °C standhalten, ohne zu schmelzen, zu verblassen, zu verrutschen oder schädliche Emissionen freizusetzen.
Hinweis: Wenn Sie im Menü "Papier" das Foliengewicht auf "Schwer" und die Folienstruktur auf "Rau" festlegen, können Folien bei einer Temperatur von bis zu 195 °C bedruckt werden.
- Vermeiden Sie Fingerabdrücke auf den Folien, damit keine Probleme mit der Druckqualität auftreten.
- Vor dem Einlegen von Folien sollten Sie den Stapel biegen, fächern und die Kanten angleichen, um zu verhindern, dass diese aneinander haften.

Tipps zur Verwendung von Briefumschlägen

Führen Sie stets Testdrucke mit den Briefumschlägen durch, die Sie verwenden möchten, bevor Sie große Mengen kaufen.

- Verwenden Sie speziell für Laserdrucker entwickelte Briefumschläge. Informieren Sie sich beim Hersteller oder Händler, ob die Briefumschläge Temperaturen bis zu 230 °C standhalten können, ohne zuzukleben, sich übermäßig zu wellen, zu knittern oder schädliche Dämpfe freizusetzen.
- Verwenden Sie Briefumschläge aus Papier mit einem Baumwollgehalt von 25 % und einem Gewicht von 90-g/m², um optimale Ergebnisse zu erzielen. Bei Briefumschlägen mit einem Baumwollgehalt von 100 % darf das Gewicht maximal 75g/m² betragen.
- Verwenden Sie nur neue, unbeschädigte Umschläge.
- Um optimale Ergebnisse zu erzielen und Papierstaus auf ein Minimum zu reduzieren, verwenden Sie keine Briefumschläge, die:
 - übermäßig gewellt oder aufgerollt sind
 - zusammenkleben oder in irgendeiner Form beschädigt sind

- Fenster, Löcher, Perforationen, Ausschnitte oder Prägungen aufweisen
- mit Metallklammern, Verschlussstreifen oder Metallfaltleisten versehen sind
- mit einem Sicherheitsverschluss versehen sind
- mit Briefmarken versehen sind
- frei liegende Klebeflächen aufweisen, wenn die Umschlagklappe zugeklebt oder geschlossen ist
- umgeknickte Ecken aufweisen
- mit einer rauen, gekräuselten oder gerippten Oberfläche versehen sind
- Passen Sie die Seitenführungen an die Breite der Briefumschläge an.

Hinweis: Bei einer sehr hohen Luftfeuchtigkeit (über 60 %) kann es angesichts der hohen Temperaturen beim Drucken zum Zerknittern oder Verkleben der Briefumschläge kommen.

Tipps für das Drucken von Etiketten

Führen Sie stets Testdrucke mit den Etiketten durch, die Sie verwenden möchten, bevor Sie große Mengen kaufen.

Hinweis: Verwenden Sie ausschließlich Papieretikettenbögen. Vinyl-, Apotheken- und beidseitige Etiketten werden nicht unterstützt.

Beachten Sie Folgendes beim Bedrucken von Etiketten:

- Verwenden Sie speziell für Laserdrucker entwickelte Etiketten. Informieren Sie sich beim Hersteller oder Händler über Folgendes:
 - Verwenden Sie Etiketten, die Temperaturen von bis zu 230 °C standhalten, ohne zu verkleben, sich übermäßig zu wellen, zu knittern oder gefährliche Dämpfe freizusetzen.
 - Etikettenkleber, Etikettenbogen (Druckkarton) und die Beschichtung können einem Druck von 25 psi standhalten, ohne die Beschichtung zu verlieren, an den Kanten zu verlaufen oder gefährliche Dämpfe freizusetzen.
- Verwenden Sie keine Etiketten mit Hochglanzmaterial als Träger.
- Verwenden Sie nur vollständige Etikettenbögen. Bei nicht vollständigen Etikettenbögen können sich Etiketten während des Druckvorgangs lösen und so einen Papierstau verursachen. Unvollständige Etikettenbögen können darüber hinaus den Drucker und die Kassette mit Kleber verunreinigen und zu einem Verlust der Garantie für den Drucker und die Tonerkassette führen.
- Verwenden Sie keine Etiketten mit freiliegendem Klebstoff.
- Drucken Sie nicht innerhalb eines Bereichs von 1 mm von der Etikettkante bzw. der Perforation oder zwischen den Prägeschnitten des Etiketts.
- Stellen Sie sicher, dass der klebende Träger nicht an die Bogenkanten reicht. Die Zonenbeschichtung des Klebstoffs sollte einen Rand von mindestens 1 mm von den Kanten einhalten. Klebstoff kann den Drucker verunreinigen und zum Verlust der Garantie führen.
- Wenn eine Zonenbeschichtung des Klebstoffs nicht möglich ist, entfernen Sie einen 2 mm breiten Streifen an der Führungskante und der Mitnehmerkante und verwenden Sie einen nicht verlaufenden Kleber.
- Das Hochformat ist zu bevorzugen, insbesondere beim Drucken von Barcodes.

Tipps für das Verwenden von Karten

Karten sind schwere und einschichtige Druckmedien. Sie verfügen über veränderliche Eigenschaften, wie den Feuchtigkeitsgehalt, die Stärke und die Struktur, die die Druckqualität wesentlich beeinflussen können. Führen Sie stets Testdrucke mit den Karten durch, die Sie verwenden möchten, bevor Sie große Mengen kaufen.

- Wählen Sie im "Menü Papier" für "Papiersorte" die Einstellung "Karten" aus.
- Wählen Sie die richtige Papierstruktur aus.
- Vordruckte Elemente, Perforationen und Falzstellen können die Druckqualität erheblich beeinträchtigen und Papierstaus sowie Probleme bei der Handhabung der Druckmedien verursachen.
- Informieren Sie sich beim Hersteller oder Händler, ob die Karten Temperaturen bis zu 220 °C ausgesetzt werden können, ohne schädliche Dämpfe freizusetzen.
- Verwenden Sie keine vorgedruckten Karten, die mit Chemikalien hergestellt wurden, die den Drucker verunreinigen können. Durch die vorgedruckten Elemente können halbflüssige und flüchtige Komponenten in den Drucker gelangen.
- Die Verwendung von Karten mit horizontaler Faserrichtung wird empfohlen.

Richtlinien für Papier

Durch die Auswahl des richtigen Papiers oder Spezialdruckmedien lassen sich Druckprobleme vermeiden. Um eine optimale Druckqualität zu erzielen, fertigen Sie Probedrucke auf dem jeweiligen Papier oder Spezialdruckmedium an, bevor Sie größere Mengen davon kaufen.

Papiereigenschaften

Die folgenden Papiereigenschaften beeinflussen die Druckqualität und die Zuverlässigkeit des Druckers. Es wird empfohlen, diese Eigenschaften bei der Beurteilung neuen Papiers zu beachten.

Gewicht

Aus den Standarddruckerfächern kann Papier mit einem Gewicht bis zu 90 g/m² und vertikaler Faserrichtung automatisch eingezogen werden. Aus den optionalen Fächern kann Papier mit einem Gewicht bis zu 120 g/m² und vertikaler Faserrichtung automatisch eingezogen werden. Aus der Universalzuführung kann Papier mit einem Gewicht bis zu 163 g/m² und vertikaler Faserrichtung automatisch eingezogen werden. Papier unter 60 g/m² ist u. U. nicht fest genug, um richtig eingezogen zu werden, sodass Papierstaus verursacht werden können. Verwenden Sie für optimale Druckergebnisse Papier mit einem Gewicht von 75 g/m² und vertikaler Faserrichtung. Bei Verwendung von Papier mit einem Format unter 182 x 257 mm (7,2 x 10,1 Zoll) sollte das Gewicht des Papiers mindestens 90 g/m² betragen.

Hinweis: Der beidseitige Druck wird nur für Feinpostpapier mit einem Gewicht von 60–90-g/m² unterstützt.

Wellen

Unter "gewellt" versteht man die Neigung von Papier, sich an den Kanten zu wellen. Übermäßig gewelltes Papier kann Probleme bei der Papierzufuhr verursachen. Da das Papier im Drucker hohen Temperaturen ausgesetzt ist, kann es sich auch nach dem Druckvorgang wellen. Wenn Sie Papier unverpackt in einer heißen, feuchten, kalten oder trockenen Umgebung aufbewahren, kann sich das Papier sogar in den Fächern vor dem Druckvorgang wellen, wodurch Einzugsprobleme verursacht werden können.

Glättegrad

Der Glättegrad von Papier beeinflusst unmittelbar die Druckqualität. Wenn Papier zu rau ist, kann der Toner nicht richtig auf dem Papier fixiert werden. Wenn das Papier zu glatt ist, können Einzugsprobleme oder Probleme hinsichtlich der Druckqualität verursacht werden. Verwenden Sie Papier mit einem Glättestwert zwischen 100 und 300 Sheffield-Punkten, wobei die beste Druckqualität bei einer Glätte zwischen 150 und 250 Sheffield-Punkten erzielt wird.

Feuchtigkeitsgehalt

Der Feuchtigkeitsgehalt des Papiers beeinflusst die Druckqualität und die Fähigkeit des Druckers, das Papier ordnungsgemäß einzuziehen. Bewahren Sie Papier in der Originalverpackung auf, bis Sie es verwenden. Damit wird das Papier weniger Feuchtigkeitsschwankungen ausgesetzt, die sich negativ auf die Qualität des Papiers auswirken können.

Lagern Sie das Papier in der Originalverpackung 24 bis 48 Stunden in der gleichen Umgebung, in der sich auch der Drucker befindet, sodass sich das Papier unter den neuen Bedingungen stabilisieren kann. Dehnen Sie die Zeit auf mehrere Tage aus, wenn die Lager- oder Transportumgebung stark von der Druckerumgebung abweicht. Bei dickem Papier ist möglicherweise ebenfalls ein längerer Aufbereitungszeitraum erforderlich.

Faserrichtung

Die Faserrichtung bezeichnet die Ausrichtung der Papierfasern in einem Blatt Papier. Die Faserrichtung ist entweder *vertikal*, d. h. die Fasern verlaufen in Längsrichtung des Papiers, oder *horizontal*, d. h. die Fasern verlaufen in Querrichtung des Papiers.

Für Feinspostpapier mit einem Gewicht von 60 bis 90 g/m² wird die Verwendung von Papier mit vertikaler Faserrichtung empfohlen.

Fasergehalt

Die meisten hochwertigen xerografischen Papiere bestehen aus 100 % chemisch zerfasertem Holz. Dieser Gehalt gibt dem Papier eine hohe Stabilität, sodass weniger Probleme bei der Papierzufuhr auftreten und eine höhere Druckqualität erzielt wird. Papier, das Fasern wie z. B. Baumwolle enthält, kann sich negativ auf die Papierhandhabung auswirken.

Unzulässige Papiersorten

Die folgenden Papiersorten sollten nicht für den Drucker verwendet werden:

- chemisch behandeltes Papier, das zum Erstellen von Kopien ohne Kohlepapier gedacht ist (auch als selbstdurchschreibendes Papier, kohlefreies Durchschlagpapier oder kohlepapierfreies Papier bezeichnet)
- vorgedrucktes Papier, das mit Chemikalien hergestellt wurde, die den Drucker verunreinigen können
- vorgedrucktes Papier, das durch die Temperatur in der Druckerfixierstation beeinträchtigt werden kann
- vorgedrucktes Papier, bei dem eine Registereinstellung (genaue Druckposition auf der Seite) erforderlich ist, die größer oder kleiner als $\pm 2,5$ mm ($\pm 0,10$ Zoll) ist, wie z. B. bei OCR-Formularen (Optical Character Recognition = optische Zeichenerkennung)

In einigen Fällen kann die Registereinstellung mit der Softwareanwendung geändert werden, um folgende Formulare zu bedrucken:

- beschichtetes Papier (korrekturgeeignetes Feinspostpapier), synthetisches Papier, Thermopapier
- Papier mit rauen Kanten, Papier mit einer rauen oder stark strukturierten Oberfläche sowie gewelltes Papier
- Recycling-Papier, das nicht EN12281:2002 (europäisch) entspricht
- Papier mit einem Gewicht unter 60 g/m²
- mehrteilige Formulare oder Dokumente

Auswählen des Papiers

Durch die Verwendung des geeigneten Papiers können Papierstaus vermieden und ein störungsfreier Druck gewährleistet werden.

So vermeiden Sie Papierstaus und schlechte Druckqualität:

- Verwenden Sie *stets* neues, unbeschädigtes Papier.
- Achten Sie vor dem Einlegen auf die empfohlene Druckseite des Papiers. Ein entsprechender Hinweis befindet sich normalerweise auf der Verpackung des Papiers.
- Verwenden Sie *kein* Papier, das manuell zugeschnitten wurde.
- Legen Sie *keine* unterschiedlichen Papierformate, -sorten und -gewichte in ein Fach ein. Dadurch werden Papierstaus verursacht.
- Verwenden Sie *kein* beschichtetes Papier, es sei denn, es ist speziell für den elektrofotografischen Druck vorgesehen.

Auswählen vorgedruckter Formulare und Briefbögen

Beachten Sie beim Auswählen von vorgedruckten Formularen und Briefbögen die folgenden Richtlinien:

- Verwenden Sie bei Papiergewichten von 60 bis 90 g/m² Papier mit vertikaler Faserrichtung.
- Verwenden Sie nur Formulare und Briefbögen, die im Offset-Lithographie-Verfahren oder im Gravurdruckverfahren bedruckt wurden.
- Vermeiden Sie Papier mit einer rauen oder stark strukturierten Oberfläche.

Verwenden Sie Papier, das mit hitzebeständigen und für die Verwendung in Xerokopierern vorgesehenen Farben bedruckt wurde. Die Farbe muss Temperaturen von bis zu 230 °C standhalten können, ohne dass ein Schmelzprozess eintritt oder gefährliche Dämpfe freigesetzt werden. Verwenden Sie Farben, die nicht durch das Harz im Toner beeinträchtigt werden. Farben auf Oxidations- oder Ölbasis erfüllen diese Anforderungen in der Regel; für Latexfarben gilt das möglicherweise nicht. Wenden Sie sich im Zweifelsfall an den Papierlieferanten.

Vorgedrucktes Papier (beispielsweise Briefbögen) muss Temperaturen von bis zu 230 °C standhalten können, ohne dass ein Schmelzprozess eintritt oder gefährliche Dämpfe freigesetzt werden.

Verwenden von Recycling-Papier und anderen Papieren

- Niedriger Flüssigkeitsgehalt (4 – 5 %)
- Geeignete Glätte (100 – 200 Sheffield-Einheiten oder 140 – 350 Bendtsen-Einheiten, europäisch)

Hinweis: Einige viel glattere Papiere (z. B. erstklassige Laserpapiere, 50 – 90 Sheffield-Einheiten) und viel rauere Papiere (z. B. erstklassige Baumwollpapiere, 200 – 300 Sheffield-Einheiten) wurden so bearbeitet, dass sie trotz ihrer Oberflächenstruktur in Laserdruckern sehr gut eingesetzt werden können. Bevor Sie diese Papiersorten verwenden, fragen Sie Ihren Papierlieferanten.

- Geeigneter Reibungsfaktor zwischen den Blättern (0,4 – 0,6)
- Ausreichende Biegeresistenz in Einzugsrichtung

Recycling-Papier, Papier mit geringem Gewicht (< 60 g/m² [16 lb bond]) und/oder geringer Stärke (< 3,8 mils [0.1 mm]) sowie Papier, das in horizontaler Faserrichtung für Hochformatdrucker (kurze Kante) geschnitten ist, kann eine zu geringe Biegeresistenz für einen zuverlässigen Papiereinzug haben. Bevor Sie diese Papiersorten für (elektrofotografische) Laserdrucker verwenden, fragen Sie Ihren Papierlieferanten. Dies sind nur allgemeine Richtlinien. Auch Papier, das diesen Richtlinien entspricht, kann in jedem Laserdrucker zu Problemen beim Einzug führen (z. B. wenn sich das Papier unter normalen Druckerbedingungen stark wellt).

Aufbewahren von Papier

Befolgen Sie die folgenden Richtlinien zum Aufbewahren von Papier, um Papierstaus zu vermeiden und eine gleichbleibende Druckqualität sicherzustellen:

- Die besten Ergebnisse erzielen Sie, wenn Sie Papier bei einer Temperatur von 21 °C und einer relativen Luftfeuchtigkeit von 40 % aufbewahren. Die meisten Hersteller empfehlen, bei Temperaturen zwischen 18 und 24 °C und einer relativen Luftfeuchtigkeit von 40 bis 60 % zu drucken.
- Lagern Sie Kartons mit Papier nicht direkt auf dem Boden, sondern auf einer Palette oder in einem Regal.
- Lagern Sie Einzelpakete auf einer ebenen Fläche.
- Legen Sie keine Gegenstände auf Papierpaketen ab.
- Nehmen Sie das Papier erst aus dem Karton oder der Verpackung, wenn Sie es in den Drucker einlegen möchten. Das Papier bleibt sauber, trocken und plan, wenn Sie es im Karton oder in der Verpackung aufbewahren.

Unterstützte Papierformate, -sorten und -gewichte

Unterstützte Papierformate

Papierformat und Maße	Standard-550-Blatt-Fach	Optionales 550-Blatt-Fach	Universalzuführung	ADZ	Scannerglas	Beidseitiger Druck
Visitenkarte	X	X	X	X	✓	X
3 x 5	X	X	✓ ¹	X	✓	X
4 x 6	X	X	✓ ¹	X	✓	X
A4 210 x 297 mm (8,27 x 11,7 Zoll)	✓	✓	✓	✓	✓	✓
A5 148 x 210 mm (5,83 x 8,27 Zoll)	✓	✓	✓	✓	✓	X
A6 105 x 148 mm (4,13 x 5,83 Zoll)	✓	X	✓	✓	✓	X
JIS B5 182 x 257 mm (7,17 x 10,1 Zoll)	✓	✓	✓	✓	✓	X
Letter 215,9 x 279,4 mm (8,5 x 11 Zoll)	✓	✓	✓	✓	✓	✓

¹ Papier wird nur unterstützt, wenn die Einstellung für das Papierformat auf "Universal" eingestellt ist.

² Papier wird beim beidseitigen Drucken (Duplex) nur unterstützt, wenn die Breite mindestens 210 mm (8,27 Zoll) und die Länge mindestens 279,4 mm (11 Zoll) beträgt. Das kleinste unterstützte Papierformat "Universal" wird nur in der Universalzuführung unterstützt.

Papierformat und Maße	Standard-550-Blatt-Fach	Optionales 550-Blatt-Fach	Universalzuführung	ADZ	Scannerglas	Beidseitiger Druck
Legal 215,9 x 355,6 mm (8,5 x 14 Zoll)	✓	✓	✓	✓	✓	✓
Executive 184,2 x 266,7 mm (7,25 x 10,5 Zoll)	✓	✓	✓	✓	✓	X
Oficio (Mexiko) 215,9 x 340,4 mm (8,5 x 13,4 Zoll)	✓	✓	✓	✓	✓	✓
Folio 215,9 x 330,2 mm (8,5 x 13 Zoll)	✓	✓	✓	✓	✓	✓
Statement 139,7 x 215,9 mm (5,5 x 8,5 Zoll)	✓	✓	✓	✓	✓	X
Universal² 76,2 x 127 mm (3 x 5 Zoll) bis 215,9 x 359,92 mm (8,5 x 14,17 Zoll)	✓	✓	✓	✓	✓	✓ ²
7 3/4 Briefumschlag (Monarch) 98,4 x 190,5 mm (3,875 x 7,5 Zoll)	X	X	✓	X	✓	X
9 Briefumschlag 98,4 x 226,1 mm (3,875 x 8,9 Zoll)	X	X	✓	X	✓	X
10 Briefumschlag 104,8 x 241,3 mm (4,12 x 9,5 Zoll)	X	X	✓	X	✓	X
DL Briefumschlag 110 x 220 mm (4,33 x 8,66 Zoll)	X	X	✓	X	✓	X
C5 Briefumschlag 162 x 229 mm (6,38 x 9,01 Zoll)	X	X	✓	X	✓	X
B5 Briefumschlag 176 x 250 mm (6,93 x 9,84 Zoll)	X	X	✓	X	✓	X

¹ Papier wird nur unterstützt, wenn die Einstellung für das Papierformat auf "Universal" eingestellt ist.

² Papier wird beim beidseitigen Drucken (Duplex) nur unterstützt, wenn die Breite mindestens 210 mm (8,27 Zoll) und die Länge mindestens 279,4 mm (11 Zoll) beträgt. Das kleinste unterstützte Papierformat "Universal" wird nur in der Universalzuführung unterstützt.

Papierformat und Maße	Standard-550-Blatt-Fach	Optionales 550-Blatt-Fach	Universalzuführung	ADZ	Scannerglas	Beidseitiger Druck
Anderer Briefumschlag 85,7 x 165 mm bis 215,9 x 355,6 mm (3,375 x 6,50 Zoll) bis 8,5 x 14 Zoll)	X	X	✓	X	✓	X
<p>¹ Papier wird nur unterstützt, wenn die Einstellung für das Papierformat auf "Universal" eingestellt ist.</p> <p>² Papier wird beim beidseitigen Drucken (Duplex) nur unterstützt, wenn die Breite mindestens 210 mm (8,27 Zoll) und die Länge mindestens 279,4 mm (11 Zoll) beträgt. Das kleinste unterstützte Papierformat "Universal" wird nur in der Universalzuführung unterstützt.</p>						

Unterstützte Papiersorten und -gewichte

Hinweis: Etiketten, Folien, Briefumschläge und Karten werden immer mit einer niedrigeren Geschwindigkeit gedruckt.

Papiersorte	Standard-550-Blatt-Fach	550-Blatt-Fach	Universalzuführung	Duplex-Modus	ADZ	Scannerglas
Normalpapier	✓	✓	✓	✓	✓	✓
Karten	X	X	✓	X	✓	✓
Folien	X	X	✓	X	✓	✓
Recyclingpapier	✓	✓	✓	✓	✓	✓
Papieretiketten	✓	✓	✓	X	✓	✓
Feinpostpapier	X	X	✓	X	✓	✓
Briefumschlag*	✓	✓	✓	✓	✓	✓
Rauer Umschlag	X	X	✓	X	✓	✓
Briefbogen	✓	✓	✓	✓	✓	✓
Vordrucke	✓	✓	✓	✓	✓	✓
Farbpapier	✓	✓	✓	✓	✓	✓
Leichtes Papier	✓	✓	✓	✓	✓	✓
Schweres Papier	✓	✓	✓	✓	✓	✓
Rau/Baumwolle	✓	✓	✓	X	✓	✓
Benutzersorte [x]	✓	✓	✓	✓	✓	✓

* Verwenden Sie Umschläge, die sich nicht wellen, wenn sie mit der zu bedruckenden Seite nach unten auf einem Tisch liegen.

Vom optionalen Finisher unterstützte Papierformate, -sorten und -gewichte

Unterstützte Papierformate

Papierformat	Abmessungen	Finisher (Hefter)
A4	210 x 297 mm (8,3 x 11,7 Zoll)	X
A5	148 x 210 mm (5,8 x 8,3 Zoll)	X
A6	105 x 148 mm (4,1 x 5,8 Zoll)	X
JIS B5	182 x 257 mm (7,2 x 10,1 Zoll)	X
Letter	216 x 279 mm (8,5 x 11 Zoll)	✓
Legal	216 x 356 mm (8,5 x 14 Zoll)	✓
Executive	184 x 267 mm (7,3 x 10,5 Zoll)	X
Oficio (Mexiko)	216 x 340 mm (8,5 x 13,4 Zoll)	✓
Folio	216 x 330 mm (8,5 x 13 Zoll)	✓
Statement	140 x 216 mm (5,5 x 8,5 Zoll)	X
Universal	105 x 216 mm bis 216 x 356 mm (4,13 x 8,5 Zoll bis 8,5 x 14 Zoll)	X
7 3/4 Umschlag (Monarch)	98 x 191 mm (3,9 x 7,5 Zoll)	X
9 Briefumschlag	98 x 225 mm (3,9 x 8,9 Zoll)	X
10-Briefums.	105 x 241 mm (4,1 x 9,5 Zoll)	X
DL Briefumschlag	110 x 220 mm (4,3 x 8,7 Zoll)	X
C5 Briefumschlag	162 x 229 mm (6,38 x 9,01 Zoll)	X
B5 Briefumschlag	176 x 250 mm (6,93 x 9,84 Zoll)	X
Anderer Briefumschlag	98 x 162 mm (3,9 x 6,4 Zoll) bis 176 x 250 mm (6,9 x 9,8 Zoll)	X

Unterstützte Papiersorten und -gewichte

Papiersorte	Finisher (Hefter)
Normalpapier	✓
Karten	X
Folien	X
Recyclingpapier	✓
Papieretiketten	✓
Feinpostpapier	✓
Briefumschlag	X
Rauer Umschlag	X
Briefbogen	✓
Vordrucke	✓

Papiersorte	Finisher (Hefter)
Farbpapier	✓
Leichtes Papier	✓
Schweres Papier	✓
Rau/Baumwolle	✓
Benutzersorte [x]	✓

Drucken

Drucken von Formularen und Dokumenten

Drucken von Formularen

Verwenden Sie die Anwendung "Formulare und Favoriten", um schnell und einfach auf häufig verwendete Formulare oder andere regelmäßig gedruckte Inhalte zuzugreifen. Bevor Sie die Anwendung verwenden können, muss sie auf dem Drucker eingerichtet werden. Weitere Informationen finden Sie unter ["Einrichten von Forms and Favorites" auf Seite 23](#).

- 1 Navigieren Sie auf dem Startbildschirm des Druckers zu:

Formulare und Favoriten > Formular aus der Liste auswählen > Anzahl der Kopien eingeben > weitere Einstellungen anpassen

- 2 Drücken Sie abhängig von Ihrem Druckermodell   oder **Übernehmen**.

Drucken eines Dokuments

- 1 Stellen Sie im Menü "Papier" des Druckerbedienfelds Papiersorte und -format entsprechend dem eingelegten Papier ein.
- 2 Senden Sie den Druckauftrag:

Windows-Benutzer

- a Klicken Sie bei geöffnetem Dokument auf **Datei** > **Drucken**.
- b Klicken Sie auf **Eigenschaften**, **Einstellungen**, **Optionen** oder **Einrichtung**.
- c Passen Sie die Einstellungen nach Bedarf an.
- d Klicken Sie auf **OK** > **Drucken**.

Macintosh-Benutzer

- a Passen Sie die Einstellungen im Dialogfeld "Seite einrichten" an:
 - 1 Klicken Sie bei geöffnetem Dokument auf **Ablage** > **Seite einrichten**.
 - 2 Wählen Sie ein Papierformat aus oder erstellen Sie ein benutzerdefiniertes Papierformat, das dem eingelegten Papier entspricht.
 - 3 Klicken Sie auf **OK**.
- b Passen Sie die Einstellungen im Dialogfeld "Drucken" an:
 - 1 Wählen Sie bei geöffnetem Dokument **Ablage** > **Drucken**.
Klicken Sie bei Bedarf auf das Dreieck, um weitere Optionen einzublenden.
 - 2 Passen Sie die Einstellungen im Dialogfeld "Drucken" und den Einblendmenüs nach Bedarf an.
Hinweis: Um mit einer spezifischen Papiersorte zu drucken, passen Sie die Einstellungen für die Papiersorte an das eingelegte Papier an oder wählen Sie das geeignete Fach bzw. die geeignete Zuführung aus.
 - 3 Klicken Sie auf **Drucken**.

Anpassen des Tonerauftrags

- 1 Öffnen Sie einen Webbrowser, und geben Sie die IP-Adresse des Druckers in das Adressfeld ein.

Hinweise:

- Zeigen Sie die IP-Adresse des Druckers auf dem Startbildschirm des Druckers an. Die IP-Adresse wird in vier Zahlengruppen angezeigt, die durch Punkte voneinander abgetrennt sind. Beispiel: 123.123.123.123.
- Wenn Sie einen Proxyserver verwenden, deaktivieren Sie ihn vorübergehend, um die Webseite ordnungsgemäß zu laden.

- 2 Klicken Sie auf **Einstellungen > Druckeinstellungen > Menü "Qualität" > Tonerauftrag**.

- 3 Passen Sie den Tonerauftrag an, und klicken Sie dann auf **Übernehmen**.

Verwenden des Druckerbedienfelds

- 1 Wechseln Sie auf dem Startbildschirm zu:



>Einstellungen > Druckeinstellungen > Menü "Qualität" > Tonerauftrag

- 2 Passen Sie die Einstellung an, und berühren Sie anschließend **Übernehmen**.

Drucken von einem Flash-Laufwerk oder mobilen Gerät

Drucken von einem Flash-Laufwerk

Hinweise:

- Vor dem Ausdrucken einer verschlüsselten PDF-Datei werden Sie aufgefordert, das Dateikennwort auf dem Druckerbedienfeld einzugeben.
- Sie können nur Dateien drucken, für die Sie die entsprechenden Rechte besitzen.

- 1 Schließen Sie ein Flash-Laufwerk an den USB-Anschluss an.





Hinweise:

- Wenn ein Flash-Laufwerk installiert ist, wird auf dem Startbildschirm des Druckers ein Flash-Laufwerkssymbol angezeigt.

- Wenn Sie das Flash-Laufwerk in einer Situation anschließen, in der ein Benutzereingriff erforderlich ist (beispielsweise bei Papierstaus), ignoriert der Drucker das Flash-Laufwerk.
- Wenn Sie das Flash-Laufwerk anschließen, während der Drucker gerade andere Aufträge verarbeitet, wird die Meldung **Belegt** auf dem Druckerdisplay angezeigt. Nachdem die anderen Druckaufträge verarbeitet wurden, müssen Sie ggf. die Liste der angehaltenen Aufträge aufrufen, um die auf dem Flash-Laufwerk gespeicherten Dokumente zu drucken.

Warnung - Mögliche Schäden: USB-Kabel, WLAN-Adapter, Anschlüsse, Speichermedium oder Drucker sollten im angezeigten Bereich während eines Druck-, Lese- oder Schreibvorgangs mittels Speichermedium nicht berührt werden. Es kann ein Datenverlust auftreten.



- 2 Drücken Sie auf dem Druckerbedienfeld auf das Dokument, das Sie drucken möchten.
- 3 Berühren Sie die Pfeile, um eine Vorschau des Dokuments aufzurufen.
- 4 Verwenden Sie  oder , um die Anzahl der zu druckenden Kopien anzugeben, und berühren Sie anschließend **Drucken**.

Hinweise:

- Belassen Sie das Flash-Laufwerk so lange am USB-Anschluss, bis der Druck des Dokuments abgeschlossen ist.
- Wenn Sie das Flash-Laufwerk nicht aus dem Drucker entfernen, nachdem Sie den ersten USB-Menübildschirm beendet haben, berühren Sie **Angehaltene Jobs** auf dem Startbildschirm, um Dateien vom Flash-Laufwerk zu drucken.

Drucken über ein Mobilgerät mithilfe von AirPrint

AirPrint™ ist eine Anwendung für mobiles Drucken, die den direkten Druck von einem iPad® (alle Modelle), iPhone® (3GS oder höher) oder iPod touch® (3. Generation oder höher) auf einem AirPrint-fähigen Drucker ermöglicht. AirPrint-fähige Drucker unterstützen diese unter den neuesten iOS-Versionen ausgeführten Mobilgeräte.

Hinweis: Stellen Sie sicher, dass sich der Drucker und das Mobilgerät im selben WLAN befinden. Informationen zum Konfigurieren der WLAN-Einstellungen des mobilen Endgeräts finden Sie in der Gerätedokumentation.

1 Starten Sie über den Startbildschirm Ihres Mobilgeräts die Anwendung.

Hinweis: Die folgenden Apple-Anwendungen unterstützen den Ausdruck beliebiger Inhalte: iBook, Mail, Photos, Safari sowie bestimmte Anwendungen aus dem App Store.

2 Wählen Sie das zu druckende Element aus und tippen Sie dann auf .

3 Tippen Sie auf **Drucken** und wählen Sie dann den Drucker aus.

4 Legen Sie die gewünschten Druckoptionen fest und tippen Sie dann auf **Drucken**.

Drucken über ein Mobilgerät mithilfe von Dell Mobile Print

Mit Dell Mobile Print können Sie Druckaufträge von einem mobilen Android-Endgerät (OS 2.1 oder höher) direkt auf Ihrem Drucker ausgeben.

Hinweise:

- Stellen Sie sicher, dass sich der Drucker und das Mobilgerät im selben WLAN befinden.
- Informationen zum Konfigurieren der WLAN-Einstellungen finden Sie in der Dokumentation Ihres Mobilgeräts.

1 Laden Sie die Anwendung "Dell Mobile Print" von Google Play herunter.



2 Tippen Sie auf dem Startbildschirm des Mobilgeräts auf .

3 Wählen Sie das zu druckende Element aus.

Sie können aus der Liste unterstützter Anwendungen auswählen (z. B. Kalender, Kontakte, Galerie, Google Docs, GMail, Internet, Messaging, Word-Dokumente, Excel-Dokumente, PowerPoint-Dokumente und PDF-Dokumente).

4 Legen Sie im Dialogfeld "Vorschau anzeigen" ggf. die Druck- und Druckeroptionen fest.

Hinweis: Wenn der Drucker nicht in der Liste angezeigt wird, überprüfen Sie die Netzwerkeinstellungen des Druckers und des Mobilgeräts, um sicherzustellen, dass beide an dasselbe WLAN angebunden sind.

5 Tippen Sie auf **Drucken**.

Unterstützte Flash-Laufwerke und Dateitypen

Hinweise:

- High-Speed-USB-Flash-Geräte müssen den Full-Speed-Standard unterstützen. Low-Speed-USB-Geräte werden nicht unterstützt.
- USB-Flash-Laufwerke müssen das FAT-Dateisystem (File Allocation Tables) unterstützen. Geräte, die mit dem NTFS-System (New Technology File System) oder anderen Dateisystemen formatiert sind, werden nicht unterstützt.

Empfohlene Flash-Laufwerke	Dateityp
<p>Es sind zahlreiche getestete Flash-Laufwerke für die Verwendung mit diesem Drucker zugelassen. Weitere Informationen finden Sie unter www.dell.com/support/printers.</p>	<p>Dokumente:</p> <ul style="list-style-type: none"> • .pdf • .xps <p>Bilder:</p> <ul style="list-style-type: none"> • .dcm • .gif • .jpeg oder .jpg • .bmp • .pcx • .tiff oder .tif • .png • .fls

Drucken von vertraulichen und anderen angehaltenen Druckaufträgen

Speichern von Druckaufträgen im Drucker

1 Wechseln Sie auf dem Druckerbedienfeld zu:



>Sicherheit >Vertraulicher Druck > Druckauftragsart auswählen

Funktion	Funktion
Max. ungültige PINs	<p>Beschränkt die Anzahl ungültiger PIN-Eingaben.</p> <p>Hinweis: Ist der Grenzwert erreicht, werden die Druckaufträge für diesen Benutzernamen und diese PIN gelöscht.</p>
Ablaufzeit für vertrauliche Aufträge	<p>Hält Druckaufträge auf dem Computer zurück, bis Sie am Druckerbedienfeld die PIN eingeben.</p> <p>Hinweis: Die PIN wird vom Computer aus festgelegt. Sie muss vierstellig sein und kann die Ziffern 1 bis 9 enthalten.</p>
Ablaufzeit für Druckwiederholung	Druckt und speichert Druckaufträge im Druckerspeicher.
Ablaufzeit für zu überprüfende Aufträge	<p>Druckt eine Kopie eines Druckauftrags und hält die restlichen Exemplare auf dem Drucker zurück. So können Sie feststellen, ob die erste Kopie zufriedenstellend ist. Nachdem alle Kopien gedruckt sind, wird der Auftrag automatisch aus dem Druckerspeicher gelöscht.</p>
Ablaufzeit für reservierten Druck	<p>Speichert Druckaufträge, um sie zu einem späteren Zeitpunkt zu drucken.</p> <p>Hinweis: Die Druckaufträge werden so lange gespeichert, bis sie im Menü "Angehaltene Aufträge" gelöscht werden.</p>

Funktion	Funktion
<p>Hinweise:</p> <ul style="list-style-type: none"> • Druckaufträge mit der Kennzeichnung "Vertraulicher Druck", "Druck bestätigen", "Reservierter Druck" und "Druck wiederholen" werden u. U. gelöscht, wenn der Drucker zusätzlichen Speicherplatz zur Verarbeitung weiterer zurückgehaltener Druckaufträge benötigt. • Sie können den Drucker anweisen, Druckaufträge im Druckerspeicher vorzuhalten, bis Sie den Druckauftrag über das Druckerbedienfeld starten. • Alle Druckaufträge, die vom Benutzer am Drucker gestartet werden können, werden als <i>angehaltene Jobs</i> bezeichnet. 	

2 Berühren Sie **Übernehmen**.

Drucken von vertraulichen und anderen angehaltenen Druckaufträgen

Hinweis: Vertrauliche Druckaufträge und Aufträge des Typs "Druck bestätigen" werden nach dem Druck automatisch aus dem Speicher gelöscht. Druckaufträge des Typs "Druck wiederholen" und "Reservierter Druck" werden im Drucker *beibehalten*, bis Sie sie löschen.

Windows-Benutzer

- 1 Klicken Sie bei geöffnetem Dokument auf **Datei > Drucken**.
- 2 Klicken Sie auf **Eigenschaften, Einstellungen, Optionen** oder **Einrichtung**.
- 3 Klicken Sie auf **Drucken und Zurückhalten**.
- 4 Wählen Sie die Druckauftragsart (vertraulich, wiederholt, reserviert oder bestätigt) aus und weisen Sie dann einen Benutzernamen zu. Geben Sie für einen vertraulichen Druckauftrag zudem eine vierstellige PIN ein.
- 5 Klicken Sie auf **OK** oder **Drucken**.
- 6 Geben Sie den Druckauftrag vom Startbildschirm des Druckers frei.
 - Wechseln Sie bei vertraulichen Druckaufträgen zu:
Angehaltene Aufträge > Benutzernamen auswählen > **Vertrauliche Aufträge** > PIN eingeben > **Drucken**
 - Wechseln Sie bei anderen Druckaufträgen zu:
Angehaltene Aufträge > Benutzernamen auswählen > Druckauftrag auswählen > Anzahl der Exemplare angeben > **Drucken**

Macintosh-Benutzer

- 1 Wählen Sie bei geöffnetem Dokument **Ablage > Drucken**.
Klicken Sie bei Bedarf auf das Dreieck, um weitere Optionen einzublenden.
- 2 Wählen Sie im Dialogfeld mit den Druckoptionen oder im Einblendmenü "Kopien & Seiten" die Option **Auftrags-Routing**.
- 3 Wählen Sie die Druckauftragsart (vertraulich, wiederholt, reserviert oder bestätigt) aus und weisen Sie dann einen Benutzernamen zu. Geben Sie für einen vertraulichen Druckauftrag zudem eine vierstellige PIN ein.
- 4 Klicken Sie auf **OK** oder **Drucken**.

5 Geben Sie den Druckauftrag vom Startbildschirm des Druckers frei.

- Wechseln Sie bei vertraulichen Druckaufträgen zu:
Angehaltene Aufträge > Benutzernamen auswählen > **Vertrauliche Aufträge** > PIN eingeben > **Drucken**
- Wechseln Sie bei anderen Druckaufträgen zu:
Angehaltene Aufträge > Benutzernamen auswählen > Druckauftrag auswählen > Anzahl der Exemplare angeben > **Drucken**

Ändern von vertraulichen Druckeinstellungen

1 Öffnen Sie einen Webbrowser und geben Sie die IP-Adresse des Druckers in das Adressfeld ein.

Hinweise:

- Zeigen Sie die IP-Adresse des Druckers auf dem Startbildschirm des Druckers an. Die IP-Adresse wird in vier Zahlengruppen angezeigt, die durch Punkte voneinander abgetrennt sind. Beispiel: 123.123.123.123.
- Wenn Sie einen Proxyserver verwenden, deaktivieren Sie ihn vorübergehend, um die Webseite ordnungsgemäß zu laden.

2 Klicken Sie auf **Einstellungen** > **Sicherheit** > **Einstellungen für den vertraulichen Druck**.

3 Ändern der Einstellungen:

- Legen Sie eine maximal zulässige Anzahl an PIN-Zugriffsversuchen fest. Wenn ein Benutzer die festgelegte Anzahl übersteigt, werden alle Druckaufträge dieses Benutzers gelöscht.
- Legen Sie einen Ablaufszeitraum für vertrauliche Druckaufträge fest. Wenn ein Benutzer die Aufträge nicht innerhalb dieses Zeitraums gedruckt hat, werden alle Druckaufträge für diesen Benutzer gelöscht.

4 Klicken Sie auf **Senden**, um die Einstellungen zu speichern.

Drucken von Informationsseiten

Drucken von Schriftartmusterlisten

1 Wechseln Sie auf dem Startbildschirm zu:



> **Berichte** > **Schriftarten drucken**

2 Drücken Sie **PCL-Schriften** oder **PostScript-Schriften**.

Drucken von Verzeichnislisten

In einer Verzeichnisliste werden die im Flash-Speicher oder auf der Druckerfestplatte gespeicherten Ressourcen aufgeführt.



Wechseln Sie auf dem Startbildschirm zu:



> **Berichte** > **Verzeichnis drucken**

Abbrechen eines Druckauftrags

Abbrechen von Druckaufträgen am Druckerbedienfeld

- 1 Drücken Sie auf dem Druckerbedienfeld **Auftrag abbrechen** oder drücken Sie auf der Tastatur .
- 2 Drücken Sie den abzubrechenden Druckauftrag und dann **Ausgewählte Aufträge löschen**.
Hinweis: Wenn Sie  auf der Zifferntastatur drücken, berühren Sie **Fortsetzen**, um zum Startbildschirm zurückzukehren.

Abbrechen von Druckaufträgen über den Computer



Für Windows-Benutzer

- 1 Öffnen Sie den Ordner "Drucker", und wählen Sie dann Ihren Drucker aus.
- 2 Wählen Sie in der Druckwarteschlange den Auftrag aus, den Sie abbrechen möchten, und löschen Sie ihn.

Für Macintosh-Benutzer

- 1 Navigieren Sie über die Systemeinstellungen im Apple-Menü zu Ihrem Drucker.
- 2 Wählen Sie in der Druckwarteschlange den Auftrag aus, den Sie abbrechen möchten, und löschen Sie ihn.

Kopieren

Automatische Dokumentenzuführung (ADZ)	Scannerglas
 <p>Verwenden Sie die ADZ für mehrseitige Dokumente.</p>	 <p>Verwenden Sie das Scannerglas für einzelne Seiten, kleine Dokumente (wie Postkarten oder Fotos), Folien, Fotopapier oder dünne Medien (wie Zeitungsausschnitte).</p>

Erstellen von Kopien

Erstellen einer Schnellkopie

- 1 Legen Sie das Originaldokument mit der bedruckten Seite nach oben und der kurzen Kante zuerst in die automatische Dokumentenzuführung (ADZ) oder mit der bedruckten Seite nach unten auf das Scannerglas.

Hinweise:

- Legen Sie keine Postkarten, Fotos, kleinen Zettel, Folien, Fotopapier oder dünnen Medien (wie z. B. Zeitungsausschnitte) in die ADZ ein. Legen Sie diese Medien auf das Scannerglas.
- Die ADZ-Kontrollleuchte leuchtet, wenn das Papier korrekt eingelegt wurde.

- 2 Wenn Sie ein Dokument in die ADZ einlegen, müssen Sie die Papierführung anpassen.

Hinweis: Um zu vermeiden, dass ein Bild beschnitten wird, müssen das Format des Originaldokuments und die Größe des Kopierpapiers identisch sein.

- 3 Drücken Sie an der Bedienerkonsole des Druckers auf .

Kopieren über die Automatische Dokumentenzuführung (ADZ)

- 1 Legen Sie das Originaldokument mit der bedruckten Seite nach oben und der kurzen Kante zuerst in die ADZ ein.

Hinweise:

- Legen Sie keine Postkarten, Fotos, kleinen Zettel, Folien, Fotopapier oder dünnen Medien (wie z. B. Zeitungsausschnitte) in die ADZ ein. Legen Sie diese Medien auf das Scannerglas.



- Die ADZ-Kontrollleuchte leuchtet, wenn das Papier korrekt eingelegt wurde.

- 2 Passen Sie die Papierführungen an.
- 3 Wechseln Sie auf dem Startbildschirm zu:
Kopie > Kopiereinstellungen festlegen > **Kopieren**

Kopieren über das Scannerglas

- 1 Legen Sie das Originaldokument mit der bedruckten Seite nach unten in die obere linke Ecke des Scannerglases.
- 2 Wechseln Sie auf dem Startbildschirm zu:
Kopie > Kopiereinstellungen festlegen > **Kopieren**
Wenn Sie mehrere Seiten scannen möchten, legen Sie das nächste Dokument auf das Scannerglas, und berühren Sie dann **Nächste Seite scannen**.
- 3 Berühren Sie **Auftrag fertig stellen**.

Kopieren von Fotos

- 1 Legen Sie ein Foto mit der bedruckten Seite nach unten in der oberen linken Ecke auf das Scannerglas.
- 2 Wechseln Sie auf dem Startbildschirm zu:
Kopieren > **Inhalt** > **Foto** > 
- 3 Wechseln Sie im Menü "Inhaltsquelle" zu:
Foto/Film >  > **Kopieren**
Hinweis: Wenn Sie mehrere Fotos kopieren möchten, legen Sie das nächste Foto auf das Scannerglas, und berühren Sie dann **Nächste Seite scannen**.
- 4 Berühren Sie **Auftrag fertig stellen**.

Kopieren auf Spezialdruckmedien



Kopieren auf Folien

- 1 Legen Sie das Originaldokument mit der bedruckten Seite nach oben und der kurzen Kante zuerst in die automatische Dokumentzuführung (ADZ) oder mit der bedruckten Seite nach unten auf das Scannerglas.
Hinweise:
 - Legen Sie keine Postkarten, Fotos, kleinen Zettel, Folien, Fotopapier oder dünnen Medien (wie z. B. Zeitungsausschnitte) in die ADZ ein. Legen Sie diese Medien auf das Scannerglas.
 - Die ADZ-Kontrollleuchte leuchtet, wenn das Papier korrekt eingelegt wurde.
- 2 Wechseln Sie auf dem Startbildschirm zu:
Kopieren > **Kopieren von** > Format des Originaldokuments auswählen > 

3 Wechseln Sie zu:

Kopieren auf > wählen Sie das Fach mit Folien aus >**Kopieren**

Wenn es keine Fächer mit Folien gibt, gehen Sie zu:

Manuelle Zuführung >  > wählen Sie das Format der Folien aus >  >**Folie** > 

4 Legen Sie Folien in die Universalzuführung ein und berühren Sie **Kopieren**.

Kopieren auf Briefbögen

1 Legen Sie das Originaldokument mit der bedruckten Seite nach oben und der kurzen Kante zuerst in die automatische Dokumentzuführung (ADZ) oder mit der bedruckten Seite nach unten auf das Scannerglas.

Hinweise:

- Legen Sie keine Postkarten, Fotos, kleinen Zettel, Folien, Fotopapier oder dünnen Medien (wie z. B. Zeitungsausschnitte) in die ADZ ein. Legen Sie diese Medien auf das Scannerglas.
- Die ADZ-Kontrollleuchte leuchtet, wenn das Papier korrekt eingelegt wurde.

2 Wenn Sie ein Dokument in die ADZ einlegen, müssen Sie die Papierführung anpassen.

3 Wechseln Sie auf dem Startbildschirm zu:

Kopieren >**Kopieren von** > Format des Originaldokuments auswählen > 

4 Wechseln Sie zu:

Kopieren auf > das Fach mit dem Briefbogen auswählen >**Kopieren**

5 Wenn es keine Fächer gibt, die Briefbögen unterstützen, gehen Sie zu:

Manuelle Zuführung > wählen Sie das Format des Briefbogens aus >**Briefbogen**

6 Legen Sie den Briefbogen mit der bedruckten Seite nach oben und dem oberen Rand zuerst in die Universalzuführung ein und berühren Sie **Kopieren**.

Anpassen von Kopiereinstellungen

Kopieren auf ein unterschiedliches Format

1 Legen Sie das Originaldokument mit der bedruckten Seite nach oben und der kurzen Kante zuerst in die automatische Dokumentzuführung (ADZ) oder mit der bedruckten Seite nach unten auf das Scannerglas.

Hinweise:

- Legen Sie keine Postkarten, Fotos, kleinen Zettel, Folien, Fotopapier oder dünnen Medien (wie z. B. Zeitungsausschnitte) in die ADZ ein. Legen Sie diese Medien auf das Scannerglas.
- Die ADZ-Kontrollleuchte leuchtet, wenn das Papier korrekt eingelegt wurde.

2 Wenn Sie ein Dokument in die ADZ einlegen, müssen Sie die Papierführung anpassen.

3 Wechseln Sie auf dem Startbildschirm zu:

Kopieren > **Kopieren von** > Format des Originaldokuments auswählen > 

4 Wechseln Sie zu:

Kopieren auf > ein neues Format für die Kopie auswählen >  > **Kopieren**

Erstellen von Kopien auf Papier aus einem ausgewählten Fach

1 Legen Sie das Originaldokument mit der bedruckten Seite nach oben und der kurzen Kante zuerst in die automatische Dokumentzuführung (ADZ) oder mit der bedruckten Seite nach unten auf das Scannerglas.

Hinweise:

- Legen Sie keine Postkarten, Fotos, kleinen Zettel, Folien, Fotopapier oder dünnen Medien (wie z. B. Zeitungsausschnitte) in die ADZ ein. Legen Sie diese Medien auf das Scannerglas.
- Die ADZ-Kontrollleuchte leuchtet, wenn das Papier korrekt eingelegt wurde.

2 Wenn Sie ein Dokument in die ADZ einlegen, müssen Sie die Papierführung anpassen.

3 Wechseln Sie auf dem Startbildschirm zu:

Kopieren > **Kopieren von** > Format des Originaldokuments auswählen > 

4 Wechseln Sie zu:

Kopieren auf > wählen Sie das Fach mit der gewünschten Papiersorte aus > 

5 Berühren Sie die **Kopieren**.

Kopieren verschiedener Papierformate

Verwenden Sie zum Kopieren von Originaldokumenten mit verschiedenen Papierformaten die ADZ. Je nach den geladenen Papierformaten und den Einstellungen für "Kopieren auf" und "Kopieren von" werden alle Kopien entweder auf verschiedenen Papierformaten gedruckt (Beispiel 1) oder an ein Papierformat angepasst (Beispiel 2).

Beispiel 1: Kopieren auf verschiedene Papierformate

1 Legen Sie das Originaldokument mit der bedruckten Seite nach oben und der kurzen Kante zuerst in die automatische Dokumentzuführung (ADZ) oder mit der bedruckten Seite nach unten auf das Scannerglas.

Hinweise:

- Legen Sie keine Postkarten, Fotos, kleinen Zettel, Folien, Fotopapier oder dünnen Medien (wie z. B. Zeitungsausschnitte) in die ADZ ein. Legen Sie diese Medien auf das Scannerglas.
- Die ADZ-Kontrollleuchte leuchtet, wenn das Papier korrekt eingelegt wurde.

2 Wenn Sie ein Dokument in die ADZ einlegen, müssen Sie die Papierführung anpassen.

3 Wechseln Sie auf dem Startbildschirm zu:

Kopieren >Kopieren von >Gemischte Formate > 

4 Wechseln Sie zu:

Kopieren auf >Autoformat Übereinstimmung >  **>Kopieren**

Der Scanner ermittelt während des Scannens die verschiedenen Papierformate. Die Kopien werden entsprechend den Papierformaten des Originaldokuments auf verschiedenen Papierformaten gedruckt.

Beispiel 2: Kopieren auf ein Papierformat

1 Legen Sie das Originaldokument mit der bedruckten Seite nach oben und der kurzen Kante zuerst in die automatische Dokumentzuführung (ADZ) oder mit der bedruckten Seite nach unten auf das Scannerglas.

Hinweise:

- Legen Sie keine Postkarten, Fotos, kleinen Zettel, Folien, Fotopapier oder dünnen Medien (wie z. B. Zeitungsausschnitte) in die ADZ ein. Legen Sie diese Medien auf das Scannerglas.
- Die ADZ-Kontrollleuchte leuchtet, wenn das Papier korrekt eingelegt wurde.

2 Wenn Sie ein Dokument in die ADZ einlegen, müssen Sie die Papierführung anpassen.

3 Wechseln Sie auf dem Startbildschirm zu:

Kopieren >Kopieren von >Gemischte Formate > 

4 Wechseln Sie zu:

Kopieren auf >Letter >  **>Kopieren**

Während des Scannens ermittelt der Scanner die verschiedenen Papierformate und passt beim Drucken die Papierformate an das ausgewählte Papierformat an.

Beidseitiges Kopieren (Duplex)

1 Legen Sie das Originaldokument mit der bedruckten Seite nach oben und der kurzen Kante zuerst in die automatische Dokumentzuführung (ADZ) oder mit der bedruckten Seite nach unten auf das Scannerglas.

Hinweise:

- Legen Sie keine Postkarten, Fotos, kleinen Zettel, Folien, Fotopapier oder dünnen Medien (wie z. B. Zeitungsausschnitte) in die ADZ ein. Legen Sie diese Medien auf das Scannerglas.
- Die ADZ-Kontrollleuchte leuchtet, wenn das Papier korrekt eingelegt wurde.

2 Wenn Sie ein Dokument in die ADZ einlegen, müssen Sie die Papierführung anpassen.

3 Wechseln Sie auf dem Startbildschirm zu:

Kopie >Seiten (Duplex) > wählen Sie die gewünschte Duplexmethode aus

Hinweis: Bei der gewünschten Duplexmethode entspricht die erste Zahl der Anzahl der bedruckten Seiten des Originaldokuments, die zweite Zahl entspricht der Anzahl der bedruckten Seiten der Kopie. Zum Beispiel ist "Beidseitig - Beidseitig" auszuwählen, wenn das Originaldokument zweiseitig bedruckt ist und die Kopien zweiseitig bedruckt werden sollen.

4 Drücken Sie  **>Kopieren.**

Verkleinern bzw. Vergrößern von Kopien

Kopien können auf Werte zwischen 25 % und 400 % der Originalgröße des Dokuments skaliert werden.

- 1 Legen Sie das Originaldokument mit der bedruckten Seite nach oben und der kurzen Kante zuerst in die automatische Dokumentzuführung (ADZ) oder mit der bedruckten Seite nach unten auf das Scannerglas.

Hinweise:

- Legen Sie keine Postkarten, Fotos, kleinen Zettel, Folien, Fotopapier oder dünnen Medien (wie z. B. Zeitungsausschnitte) in die ADZ ein. Legen Sie diese Medien auf das Scannerglas.
- Die ADZ-Kontrollleuchte leuchtet, wenn das Papier korrekt eingelegt wurde.

- 2 Wenn Sie ein Dokument in die ADZ einlegen, müssen Sie die Papierführung anpassen.

- 3 Drücken Sie auf dem Startbildschirm **Kopieren**.

- 4 Berühren Sie im Bereich "Skalieren"  oder , um den Wert um 1 % zu verringern oder zu erhöhen.

Wenn Sie eine manuelle Skalierung verwenden, wird die Skalierung durch Berühren von "Kopieren auf" bzw. "Kopieren von" wieder auf "Automatisch" zurückgesetzt.

Hinweis: Die Werksvorgabe lautet "Auto". Damit wird das Scanbild des Originaldokuments automatisch auf das Format des Papiers angepasst, auf das Sie kopieren.

- 5 Berühren Sie die **Kopieren**.

Anpassen der Kopierqualität

- 1 Legen Sie das Originaldokument mit der bedruckten Seite nach oben und der kurzen Kante zuerst in die automatische Dokumentzuführung (ADZ) oder mit der bedruckten Seite nach unten auf das Scannerglas.

Hinweise:

- Legen Sie keine Postkarten, Fotos, kleinen Zettel, Folien, Fotopapier oder dünnen Medien (wie z. B. Zeitungsausschnitte) in die ADZ ein. Legen Sie diese Medien auf das Scannerglas.
- Die ADZ-Kontrollleuchte leuchtet, wenn das Papier korrekt eingelegt wurde.

- 2 Wenn Sie ein Dokument in die ADZ einlegen, müssen Sie die Papierführung anpassen.

- 3 Wechseln Sie auf dem Startbildschirm zu:

Kopieren >Inhalt

- 4 Drücken Sie die Schaltfläche, die dem Inhaltstyp des kopierten Dokuments am ehesten entspricht.

- **Text:** Das Originaldokument enthält hauptsächlich Text oder Strichgrafiken.
- **Text/Foto:** Das Originaldokument enthält eine Mischung aus Text, Grafiken und Fotos.
- **Foto:** Das Originaldokument stellt hauptsächlich ein Foto oder Bild dar.
- **Grafik:** Das Originaldokument enthält hauptsächlich Unternehmensgrafiken wie Kreis- oder Balkendiagramme und Animationen.

- 5 Berühren Sie .

- 6 Drücken Sie die Schaltfläche, die der Inhaltsquelle des kopierten Dokuments am ehesten entspricht.

- **Farblaser:** Das Originaldokument wurde mit einem Farblaserdrucker gedruckt.
- **Tintenstrahl:** Das Originaldokument wurde mit einem Tintenstrahl drucker gedruckt.

- **Zeitschrift:** Das Originaldokument stammt aus einer Zeitschrift.
- **Druckerzeugnisse:** Das Originaldokument wurde mit einer Druckerpresse erzeugt.
- **Schwarzweiß-Laser:** Das Originaldokument wurde mit einem Schwarzweiß-Laserdrucker gedruckt.
- **Foto/Film:** Das Originaldokument ist ein Foto von einem Film.
- **Zeitung:** Das Originaldokument stammt aus einer Zeitung.
- **Anderer:** Das Originaldokument wurde mit einem anderen oder unbekanntem Drucker gedruckt.

7 Drücken Sie  >Kopieren.

Sortieren von Kopien

Beim Drucken mehrerer Exemplare eines mehrseitigen Dokuments können Sie den Drucker so einstellen, dass das Dokument sortiert oder nicht sortiert ausgedruckt wird.



1 Legen Sie das Originaldokument mit der bedruckten Seite nach oben und der kurzen Kante zuerst in die automatische Dokumentzuführung (ADZ) oder mit der bedruckten Seite nach unten auf das Scannerglas.

Hinweise:

- Legen Sie keine Postkarten, Fotos, kleinen Zettel, Folien, Fotopapier oder dünnen Medien (wie z. B. Zeitungsausschnitte) in die ADZ ein. Legen Sie diese Medien auf das Scannerglas.
- Die ADZ-Kontrollleuchte leuchtet, wenn das Papier korrekt eingelegt wurde.

2 Wenn Sie ein Dokument in die ADZ einlegen, müssen Sie die Papierführung anpassen.

3 Wechseln Sie auf dem Startbildschirm zu:

Kopie > Anzahl der Kopien eingeben >**Sortieren** > gewünschte Reihenfolge der Seiten eingeben >  >**Kopieren**

Einfügen von Trennseiten zwischen Kopien

1 Legen Sie das Originaldokument mit der bedruckten Seite nach oben und der kurzen Kante zuerst in die automatische Dokumentzuführung (ADZ) oder mit der bedruckten Seite nach unten auf das Scannerglas.

Hinweise:

- Legen Sie keine Postkarten, Fotos, kleinen Zettel, Folien, Fotopapier oder dünnen Medien (wie z. B. Zeitungsausschnitte) in die ADZ ein. Legen Sie diese Medien auf das Scannerglas.
- Die ADZ-Kontrollleuchte leuchtet, wenn das Papier korrekt eingelegt wurde.

2 Wenn Sie ein Dokument in die ADZ einlegen, müssen Sie die Papierführung anpassen.

3 Wechseln Sie auf dem Startbildschirm zu:

Kopieren >Erweiterte Optionen >Trennseiten

Hinweis: Damit Trennseiten zwischen den Kopien eingefügt werden, muss "Sortieren" auf "1,2,3 - 1,2,3" eingestellt sein. Wenn "Sortieren" auf "1,1,1 - 2,2,2" eingestellt ist, werden die Trennseiten am Ende des Kopierauftrags hinzugefügt. Weitere Informationen finden Sie unter ["Sortieren von Kopien" auf Seite 93](#).

4 Wählen Sie eine der folgenden Optionen aus:

- **Zwischen Kopien**
- **Zwischen Aufträgen**
- **Zwischen Seiten**
- **Aus**

5 Drücken Sie  >Kopieren.

Kopieren von mehreren Seiten auf ein einzelnes Blatt

Um Papier zu sparen, können Sie entweder zwei oder vier aufeinanderfolgende Seiten eines mehrseitigen Dokuments auf ein einzelnes Blatt kopieren.

Hinweise:

- Das Papierformat muss auf "Letter", "Legal", A4 oder "JIS B5" festgelegt sein.
- Die Kopiegröße muss auf 100 % eingestellt sein.

1 Legen Sie das Originaldokument mit der bedruckten Seite nach oben und der kurzen Kante zuerst in die automatische Dokumentzuführung (ADZ) oder mit der bedruckten Seite nach unten auf das Scannerglas.

Hinweise:

- Legen Sie keine Postkarten, Fotos, kleinen Zettel, Folien, Fotopapier oder dünnen Medien (wie z. B. Zeitungsausschnitte) in die ADZ ein. Legen Sie diese Medien auf das Scannerglas.
- Die ADZ-Kontrollleuchte leuchtet, wenn das Papier korrekt eingelegt wurde.

2 Wenn Sie ein Dokument in die ADZ einlegen, müssen Sie die Papierführung anpassen.

3 Wechseln Sie auf dem Startbildschirm zu:

Kopie >Erweiterte Optionen >Papier sparen > gewünschte Ausgabe auswählen >  >Kopieren

Hinweis: Wenn "Papiersparmodus" auf "Aus" gesetzt ist, ist die Option "Seitenränder drucken" nicht verfügbar.

Erstellen eines benutzerdefinierten Kopierauftrags

Der benutzerdefinierte Kopierauftrag bzw. die Auftragserstellung wird dazu verwendet, einen oder mehrere Sätze von Originaldokumenten zu einem einzigen Kopierauftrag zu bündeln. Dabei kann jeder Satz mit individuellen Auftragsparametern gescannt werden. Wenn ein Kopierauftrag eingegeben wird und "Benutzerauftrag" aktiviert ist, verarbeitet der Scanner den ersten Satz Originaldokumente mit den angegebenen Einstellungen und scannt dann den nächsten Satz mit den gleichen oder anderen Einstellungen.

Die Definition eines Satzes hängt von der Scanquelle ab:

- Wird ein Dokument auf dem Scannerglas gescannt, besteht ein Satz aus einer Seite.
- Wenn Sie mehrere Seiten mithilfe der ADZ scannen, besteht ein Satz aus allen gescannten Seiten, bis das ADZ-Fach leer ist.
- Wenn Sie nur eine Seite mithilfe der ADZ scannen, besteht ein Satz wiederum aus einer Seite.

Beispiel:

- 1 Legen Sie das Originaldokument mit der bedruckten Seite nach oben und der kurzen Kante zuerst in die automatische Dokumentzuführung (ADZ) oder mit der bedruckten Seite nach unten auf das Scannerglas.

Hinweise:

- Legen Sie keine Postkarten, Fotos, kleinen Zettel, Folien, Fotopapier oder dünnen Medien (wie z. B. Zeitungsausschnitte) in die ADZ ein. Legen Sie diese Medien auf das Scannerglas.
- Die ADZ-Kontrollleuchte leuchtet, wenn das Papier korrekt eingelegt wurde.

- 2 Wenn Sie ein Dokument in die ADZ einlegen, müssen Sie die Papierführung anpassen.

- 3 Wechseln Sie auf dem Startbildschirm zu:

Kopieren >Erweiterte Optionen >Benutzerauftrag >Ein >  **>Kopieren**

Hinweis: Ist das Ende eines Satzes erreicht, wird der Scanbildschirm angezeigt.

- 4 Legen Sie das nächste Dokument mit der bedruckten Seite nach oben und der kurzen Kante zuerst in das ADZ-Fach bzw. mit der bedruckten Seite nach unten auf das Scannerglas und berühren Sie dann **Über automatische Dokumentzuführung scannen** bzw. **Über Flachbett scannen**.

Hinweis: Ändern Sie ggf. die Scanauftragseinstellungen.

- 5 Wiederholen Sie den vorherigen Schritt, falls ein weiteres Dokument gescannt werden soll. Andernfalls berühren Sie **Auftrag abschließen**.

Platzieren von Informationen auf Kopien

Einfügen einer Kopfzeile oder Fußzeile auf Seiten

- 1 Legen Sie das Originaldokument mit der bedruckten Seite nach oben und der kurzen Kante zuerst in die automatische Dokumentzuführung (ADZ) oder mit der bedruckten Seite nach unten auf das Scannerglas.



Hinweise:

- Legen Sie keine Postkarten, Fotos, kleinen Zettel, Folien, Fotopapier oder dünnen Medien (wie z. B. Zeitungsausschnitte) in die ADZ ein. Legen Sie diese Medien auf das Scannerglas.
- Die ADZ-Kontrollleuchte leuchtet, wenn das Papier korrekt eingelegt wurde.

- 2 Wenn Sie ein Dokument in die ADZ einlegen, müssen Sie die Papierführung anpassen.

- 3 Wechseln Sie auf dem Startbildschirm zu:

Kopieren >Erweiterte Optionen >Kopf-/Fußzeile > Position für die Kopf- oder Fußzeile auswählen **>** gewünschte Art der Kopf- oder Fußzeile auswählen

- 4 Geben Sie die erforderlichen Informationen je nach der ausgewählten Kopf- oder Fußzeile ein und berühren Sie anschließend **Fertig**.
- 5 Berühren Sie , und drücken Sie anschließend .

Hinzufügen einer Schablonenmitteilung zu jeder Seite

Zu allen Seiten kann eine Schablonenmitteilung hinzugefügt werden. Dabei stehen die Mitteilungsoptionen "Dringend", "Vertraulich", "Kopie", "Benutzerdefiniert" und "Entwurf" zur Verfügung.

- 1 Legen Sie das Originaldokument mit der bedruckten Seite nach oben und der kurzen Kante zuerst in die automatische Dokumentzuführung (ADZ) oder mit der bedruckten Seite nach unten auf das Scannerglas.

Hinweise:

- Legen Sie keine Postkarten, Fotos, kleinen Zettel, Folien, Fotopapier oder dünnen Medien (wie z. B. Zeitungsausschnitte) in die ADZ ein. Legen Sie diese Medien auf das Scannerglas.
 - Die ADZ-Kontrollleuchte leuchtet, wenn das Papier korrekt eingelegt wurde.
- 2 Wenn Sie ein Dokument in die ADZ einlegen, müssen Sie die Papierführung anpassen.
 - 3 Wechseln Sie auf dem Startbildschirm zu:
Kopieren > Erweiterte Optionen > Schablonen > Schablonenmitteilung auswählen > Fertig > Kopieren

Abbrechen eines Kopiervorgangs

Abbrechen eines Kopiervorgangs, wenn sich das Originaldokument in der ADZ befindet

Wenn die automatische Dokumentzuführung (ADZ) mit der Verarbeitung eines Dokuments beginnt, berühren Sie auf dem Bedienfeld des Druckers die Option **Auftrag abbrechen**.

Abbrechen eines Kopiervorgangs bei Verwendung des Scannerglases

Berühren Sie im Startbildschirm die Option **Auftrag abbrechen**.

Auf der Anzeige wird die Meldung **Abbrechen** angezeigt. Nachdem der Auftrag abgebrochen wurde, wird der Bildschirm "Kopieren" angezeigt.

Abbrechen eines Kopiervorgangs während des Seitendruckes

- 1 Drücken Sie auf dem Druckerbedienfeld **Auftrag abbrechen** oder drücken Sie auf der Tastatur .
- 2 Drücken Sie den abzubrechenden Auftrag und dann **Ausgewählte Aufträge löschen**.

Hinweis: Wenn Sie  auf der Zifferntastatur drücken, berühren Sie **Fortsetzen**, um zum Startbildschirm zurückzukehren.

Informationen zu Kopieroptionen

Kopieren von

Diese Option öffnet einen Bildschirm, in dem Sie das Papierformat des Originaldokuments eingeben können.

- Berühren Sie das Papierformat, das dem Originaldokument entspricht.
- Berühren Sie **Gemischte Formate**, um ein Originaldokument zu kopieren, in dem gemischte Papierformate der gleichen Breite enthalten sind.
- Um den Drucker für die automatische Erkennung der Größe des Originaldokuments einzustellen, berühren Sie **Auto-Formaterkennung**.



Kopieren auf

Mit dieser Option wird ein Bildschirm geöffnet, auf dem Sie das Papierformat und die Sorte festlegen, auf denen die Kopien gedruckt werden.

- Drücken Sie das Papierformat und die Papiersorte, die dem eingelegten Papier entsprechen.
- Falls die Einstellungen für "Kopieren von" und "Kopieren auf" voneinander abweichen, gleicht der Drucker die Differenz automatisch mit der Einstellung "Skalieren" aus.
- Enthält keines der Fächer Papier von der Sorte oder dem Format, das Sie zum Kopieren verwenden möchten, drücken Sie **Manuelle Zuführung** und legen manuell Papier in die Universalzuführung ein.
- Wenn für "Kopieren auf" die Option "Autoformat Übereinstimmung" aktiviert ist, entspricht jede Kopie dem Papierformat des Originaldokuments. Enthält keines der Fächer ein übereinstimmendes Papierformat, wird die Meldung **Papierformat nicht gefunden** mit der Aufforderung angezeigt, Papier in ein Fach oder die Universalzuführung einzulegen.

Skalieren

Mit dieser Option können Sie das Dokument von 25 % bis 400 % der Größe des Originaldokuments skalieren. Sie können auch die automatische Skalierung festlegen.

- Beim Kopieren auf ein anderes Papierformat, z. B. von "Legal" auf "Letter", legen Sie für die Papierformate unter "Kopieren von" und "Kopieren auf" fest, dass das Scanbild automatisch an das zum Kopieren verwendete Papierformat angepasst werden soll.
- Um den Wert um 1 % zu erhöhen oder zu verkleinern, berühren Sie  oder  auf dem Druckerbedienfeld. Zum kontinuierlichen Erhöhen oder Verringern des Werts halten Sie die Taste mindestens zwei Sekunden lang gedrückt.

Deckung

Mit dieser Option legen Sie fest, wie hell oder dunkel die Kopien im Vergleich zum Originaldokument sein sollen.

Seiten (Duplex)

Mit dieser Option können Sie von einseitig oder beidseitig bedruckten Originaldokumenten einseitige oder beidseitige Kopien erstellen.

Sortieren

Diese Option sorgt dafür, dass die Seiten eines Druckauftrags in der richtigen Reihenfolge ausgegeben werden, wenn mehrere Exemplare eines Dokuments gedruckt werden.

Kopien

Mit dieser Option können Sie die Anzahl der zu druckenden Kopien festlegen.

Inhalt

Mit dieser Option können Sie den Typ und die Quelle des Originaldokuments einstellen.

Wählen Sie aus den folgenden Inhaltstypen:

- **Text:** Das Originaldokument enthält hauptsächlich Text oder Strichgrafiken.
- **Text/Foto:** Das Originaldokument enthält eine Mischung aus Text, Grafiken und Fotos.
- **Foto:** Das Originaldokument stellt hauptsächlich ein Foto oder Bild dar.
- **Grafik:** Das Originaldokument enthält hauptsächlich Unternehmensgrafiken wie Kreis- oder Balkendiagramme und Animationen.

Wählen Sie aus den folgenden Inhaltstypen:

- **Farblaser:** Das Originaldokument wurde mit einem Farblaserdrucker gedruckt.
- **Tintenstrahl:** Das Originaldokument wurde mit einem Tintenstrahldrucker gedruckt.
- **Zeitschrift:** Das Originaldokument stammt aus einer Zeitschrift.
- **Broschüre:** Das Originaldokument stammt aus einer Broschüre.
- **Schwarzweiß-Laser:** Das Originaldokument wurde mit einem Schwarzweiß-Laserdrucker gedruckt.
- **Foto/Film:** Das Originaldokument ist ein Foto von einem Film.
- **Zeitung:** Das Originaldokument stammt aus einer Zeitung.
- **Andere:** Das Originaldokument wurde mit einem anderen oder unbekanntem Drucker gedruckt.

Als Verknüpfung speichern

Diese Option ermöglicht das Speichern der aktuellen Einstellungen durch Zuweisen einer Verknüpfungszahl.

Verwenden der erweiterten Optionen



Wählen Sie eine der folgenden Optionen aus:

- **Erweiterte Bildfunktionen:** Mit dieser Option können die Einstellungen "Hintergrundentfernung", "Farbausgleich", "Blindfarbenunterdrückung", "Kontrast", "JPEG-Qualität", "Spiegelverkehrtes Dokument", "Negativbild", "Kante zu Kante scannen", "Schattendetails" und "Schärfe" vor dem Scannen des Dokuments angepasst werden.
- **Benutzerauftrag:** Mit dieser Option können mehrere Scanaufträge in einem Auftrag zusammengefasst werden.
- **Rand löschen:** Entfernt verlaufene Stellen oder Flecken an den Rändern eines Dokuments. Sie können an allen vier Papierkanten einen gleich großen Bereich entfernen oder einen bestimmten Rand auswählen. Mit "Rand löschen" wird der gesamte Inhalt des ausgewählten Bereichs gelöscht, d. h., dieser Ausschnitt wird nicht gescannt.

- **Übertragungsprotokoll:** Druckt das Übertragungsprotokoll oder das Übertragungsfehlerprotokoll.
- **Schrägen Einzug anpassen:** Glättet (entzerrt) gescannte Bilder, die leicht verzerrt aus dem ADZ-Fach zugeführt wurden.

Hinweis: Diese Option wird nur auf bestimmten Druckermodellen unterstützt.

E-Mails

Automatische Dokumentenzuführung (ADZ)	Scannerglas
 <p>Verwenden Sie die ADZ für mehrseitige Dokumente.</p>	 <p>Verwenden Sie das Scannerglas für einzelne Seiten, kleine Dokumente (wie Postkarten oder Fotos), Folien, Fotopapier oder dünne Medien (wie Zeitungsausschnitte).</p>

Es gibt verschiedene Möglichkeiten, mit dem Drucker gescannte Dokumente an einen oder mehrere Empfänger per E-Mail zu versenden. Sie können die E-Mail-Adresse eingeben, eine Kurzwahlnummer verwenden oder die Adresse aus einem Adressbuch auswählen.

Einrichten des Druckers für den E-Mail-Versand

Einrichten der E-Mail-Funktion

- 1 Öffnen Sie einen Webbrowser, und geben Sie die IP-Adresse des Druckers in das Adressfeld ein.

Hinweise:

- Zeigen Sie die IP-Adresse des Druckers auf dem Startbildschirm des Druckers an. Die IP-Adresse wird in vier Zahlengruppen angezeigt, die durch Punkte voneinander abgetrennt sind. Beispiel: 123.123.123.123.
- Wenn Sie einen Proxyserver verwenden, deaktivieren Sie ihn vorübergehend, um die Webseite ordnungsgemäß zu laden.

- 2 Klicken Sie auf **Einstellungen >E-Mail-/FTP-Einstellungen >E-Mail-Einstellungen**.

- 3 Geben Sie die entsprechenden Informationen ein, und klicken Sie dann auf **Übernehmen**.

Konfigurieren der E-Mail-Einstellungen

- 1 Öffnen Sie einen Webbrowser, und geben Sie die IP-Adresse des Druckers in das Adressfeld ein.

Hinweise:

- Zeigen Sie die IP-Adresse des Druckers auf dem Startbildschirm des Druckers an. Die IP-Adresse wird in vier Zahlengruppen angezeigt, die durch Punkte voneinander abgetrennt sind. Beispiel: 123.123.123.123.

- Wenn Sie einen Proxyserver verwenden, deaktivieren Sie ihn vorübergehend, um die Webseite ordnungsgemäß zu laden.

2 Klicken Sie auf **Einstellungen >E-Mail-/FTP-Einstellungen >E-Mail-Einstellungen**.

3 Geben Sie die entsprechenden Informationen ein und klicken Sie dann auf **Übernehmen**.

Erstellen einer E-Mail-Verknüpfung

Erstellen einer E-Mail-Verknüpfung über den Embedded Web Server

1 Öffnen Sie einen Webbrowser, und geben Sie die IP-Adresse des Druckers in das Adressfeld ein.

Hinweise:

- Zeigen Sie die IP-Adresse des Druckers auf dem Startbildschirm des Druckers an. Die IP-Adresse wird in vier Zahlengruppen angezeigt, die durch Punkte voneinander abgetrennt sind. Beispiel: 123.123.123.123.
- Wenn Sie einen Proxyserver verwenden, deaktivieren Sie ihn vorübergehend, um die Webseite ordnungsgemäß zu laden.

2 Klicken Sie auf **Einstellungen**.

3 Klicken Sie in der Spalte "Andere Einstellungen" auf **Kurzwahlen verwalten >E-Mail-Kurzwahlen - Einrichtung**.

4 Geben Sie einen eindeutigen Namen für den Empfänger der E-Mail und anschließend die E-Mail-Adresse ein. Bei der Eingabe von mehreren Adressen sind die einzelnen Adressen durch ein Komma (,) zu trennen.

5 Klicken Sie auf **Hinzufügen**.

Erstellen eines E-Mail-Kurzbefehls mithilfe des Druckerbedienfelds

1 Wechseln Sie auf dem Startbildschirm zu:

E-Mail >Empfänger > E-Mail-Adresse eingeben

Um eine Empfängergruppe zu erstellen, berühren Sie **Nächste Adresse** und geben anschließend die E-Mail-Adresse des nächsten Empfängers ein.

2 Berühren Sie **Betreff**, geben Sie den E-Mail-Betreff ein und berühren Sie anschließend **Fertig**.

3 Berühren Sie **Nachricht**, geben Sie die Nachricht ein und berühren Sie anschließend **Fertig**.

4 Ändern Sie die E-Mail-Einstellungen.

Hinweis: Wenn Sie die Einstellungen ändern, nachdem die E-Mail-Verknüpfung erstellt worden ist, werden die Einstellungen nicht gespeichert.

5 Berühren Sie .

6 Geben Sie einen eindeutigen Namen für die Kurzwahl ein und drücken Sie dann **Fertig**.

7 Überprüfen Sie, ob der Name für die Kurzwahl korrekt ist, und berühren Sie dann **OK**.

Falls der Name falsch ist, berühren Sie **Abbrechen** und geben anschließend die Informationen erneut ein.

Hinweise:

- Der Kurzwahlname wird im Symbol für E-Mail-Verknüpfungen auf dem Startbildschirm des Druckers angezeigt.
- Sie können den Kurzbefehl beim Versenden einer E-Mail mit einem anderen Dokument mit denselben Einstellungen verwenden.

Versenden eines Dokuments per E-Mail

Es gibt verschiedene Möglichkeiten, mit dem Drucker gescannte Dokumente an einen oder mehrere Empfänger per E-Mail zu versenden. Sie können die E-Mail-Adresse eingeben, eine Kurzwahlnummer verwenden oder die Adresse aus einem Adressbuch auswählen. Sie können den Mehrfachversand oder die Anwendung "Meine Verknüpfung" auf dem Startbildschirm des Druckers verwenden. Weitere Informationen finden Sie unter "[Aktivieren der Startbildschirmfunktionen](#)" auf Seite 23.

Senden einer E-Mail über das Druckerbedienfeld

- 1 Legen Sie das Originaldokument mit der bedruckten Seite nach oben und der kurzen Kante zuerst in die automatische Dokumentzuführung (ADZ) oder mit der bedruckten Seite nach unten auf das Scannerglas.

Hinweise:

- Legen Sie keine Postkarten, Fotos, kleinen Zettel, Folien, Fotopapier oder dünnen Medien (wie z. B. Zeitungsausschnitte) in die ADZ ein. Legen Sie diese Medien auf das Scannerglas.
- Die ADZ-Kontrollleuchte leuchtet, wenn das Papier korrekt eingelegt wurde.

- 2 Wenn Sie ein Dokument in die ADZ einlegen, müssen Sie die Papierführung anpassen.

Hinweis: Um zu vermeiden, dass ein Bild beschnitten wird, müssen das Format des Originaldokuments und die Größe des Kopierpapiers identisch sein.

- 3 Wechseln Sie auf dem Startbildschirm zu:

E-Mail >Empfänger

- 4 Geben Sie die E-Mail-Adresse ein, oder drücken Sie # auf der Tastatur, und geben Sie dann die Kurzwahlnummer ein.

Hinweise:

- Um weitere Empfänger einzugeben, drücken Sie **Nächste Adresse** und geben dann die hinzuzufügende Adresse oder Kurzwahlnummer ein.
- Sie können auch eine E-Mail-Adresse aus dem Adressbuch einfügen.

- 5 Drücken Sie **Fertig >Senden**.

Versenden von E-Mails mit Hilfe einer Kurzwahlnummer

- 1 Legen Sie das Originaldokument mit der bedruckten Seite nach oben und der kurzen Kante zuerst in die automatische Dokumentzuführung (ADZ) oder mit der bedruckten Seite nach unten auf das Scannerglas.

Hinweise:

- Legen Sie keine Postkarten, Fotos, kleinen Zettel, Folien, Fotopapier oder dünnen Medien (wie z. B. Zeitungsausschnitte) in die ADZ ein. Legen Sie diese Medien auf das Scannerglas.

- Die ADZ-Kontrollleuchte leuchtet, wenn das Papier korrekt eingelegt wurde.
- 2 Wenn Sie ein Dokument in die ADZ einlegen, müssen Sie die Papierführung anpassen.
 - 3 Drücken Sie #, geben Sie die Kurzwahlnummer über das numerische Tastenfeld ein und berühren Sie dann .
Hinweis: Um weitere Empfänger einzugeben, berühren Sie **Nächste Adresse**, und geben dann die hinzuzufügende Adresse oder Kurzwahlnummer ein.
 - 4 Berühren Sie **Senden**.

Versenden von E-Mails mit dem Adressbuch

- 1 Legen Sie das Originaldokument mit der bedruckten Seite nach oben und der kurzen Kante zuerst in die automatische Dokumentzuführung (ADZ) oder mit der bedruckten Seite nach unten auf das Scannerglas.

Hinweise:

- Legen Sie keine Postkarten, Fotos, kleinen Zettel, Folien, Fotopapier oder dünnen Medien (wie z. B. Zeitungsausschnitte) in die ADZ ein. Legen Sie diese Medien auf das Scannerglas.
 - Die ADZ-Kontrollleuchte leuchtet, wenn das Papier korrekt eingelegt wurde.
- 2 Wenn Sie ein Dokument in die ADZ einlegen, müssen Sie die Papierführung anpassen.
 - 3 Wechseln Sie auf dem Startbildschirm zu:

E-Mail- >Empfänger >  > Geben Sie den Namen des Empfängers ein >**Suchen**

- 4 Berühren Sie den Namen des Empfängers.

Hinweis: Um weitere Empfänger hinzuzufügen, berühren Sie **Nächste Adresse**, und geben Sie dann die hinzuzufügende Adresse bzw. Kurzwahlnummer ein. Alternativ dazu können Sie auch das Adressbuch durchsuchen.

- 5 Berühren Sie **Fertig**.

Vornehmen der E-Mail-Einstellungen

Hinzufügen eines E-Mail-Betreffs und einer E-Mail-Nachricht

- 1 Legen Sie das Originaldokument mit der bedruckten Seite nach oben und der kurzen Kante zuerst in die automatische Dokumentzuführung (ADZ) oder mit der bedruckten Seite nach unten auf das Scannerglas.

Hinweise:

- Legen Sie keine Postkarten, Fotos, kleinen Zettel, Folien, Fotopapier oder dünnen Medien (wie z. B. Zeitungsausschnitte) in die ADZ ein. Legen Sie diese Medien auf das Scannerglas.
 - Die ADZ-Kontrollleuchte leuchtet, wenn das Papier korrekt eingelegt wurde.
- 2 Wenn Sie ein Dokument in die ADZ einlegen, müssen Sie die Papierführung anpassen.
 - 3 Wechseln Sie auf dem Startbildschirm zu:

E-Mail >Empfänger > E-Mail-Adresse eingeben >**Fertig**

- 4 Berühren Sie **Betreff**, geben Sie den E-Mail-Betreff ein und berühren Sie anschließend **Fertig**.
- 5 Berühren Sie **Nachricht**, geben Sie die Nachricht ein und berühren Sie anschließend **Fertig**.

Ändern des Ausgabedateityps

- 1 Legen Sie das Originaldokument mit der bedruckten Seite nach oben und der kurzen Kante zuerst in die automatische Dokumentzuführung (ADZ) oder mit der bedruckten Seite nach unten auf das Scannerglas.

Hinweise:

- Legen Sie keine Postkarten, Fotos, kleinen Zettel, Folien, Fotopapier oder dünnen Medien (wie z. B. Zeitungsausschnitte) in die ADZ ein. Legen Sie diese Medien auf das Scannerglas.
- Die ADZ-Kontrollleuchte leuchtet, wenn das Papier korrekt eingelegt wurde.

- 2 Wenn Sie ein Dokument in die ADZ einlegen, müssen Sie die Papierführung anpassen.

- 3 Wechseln Sie auf dem Startbildschirm zu:

E-Mail >Empfänger > E-Mail-Adresse eingeben >Fertig >Senden als

- 4 Berühren Sie die Schaltfläche für den zu sendenden Dateityp.

- **PDF:** Erstellen Sie eine einzelne Datei mit mehreren Seiten.
- **Sichere PDF-Datei:** Erstellen Sie eine verschlüsselte PDF-Datei, deren Inhalt vor unberechtigtem Zugriff geschützt ist.
- **TIFF:** Erstellen Sie mehrere Dateien oder eine einzelne Datei. Wenn im Konfigurationsmenü des Embedded Web Server die Option "Mehrseitige TIFF" deaktiviert ist, werden mit dieser Option ausschließlich einseitige Dateien erstellt. Diese Dateien sind in der Regel größer als entsprechende JPEG-Dateien.
- **JPEG:** Verwenden Sie diese Option, um jede Seite des Originaldokuments einzeln als Datei zu speichern und anzuhängen. JPEG-Dateien können mit den meisten Webbrowsern und Grafikprogrammen angezeigt werden.
- **XPS:** Erstellen Sie eine XPS-Datei (XML Paper Specification) mit mehreren Seiten, die in einem auf Internet Explorer basierenden Viewer und in .NET Framework sowie in einem eigenständigen Viewer eines anderen Anbieters angezeigt werden kann.

- 5 Berühren Sie  **>Senden**.

Hinweis: Wenn Sie "Sichere PDF-Datei" ausgewählt haben, werden Sie aufgefordert, Ihr Kennwort zweimal einzugeben.

Abbrechen einer E-Mail

- Berühren Sie bei Verwendung der ADZ die Option **Auftrag abbrechen**, während **Scannen** angezeigt wird.
- Berühren Sie bei Verwendung des Scannerglases **Auftrag abbrechen**, während **Scannen** bzw. **Nächste Seite scannen/Auftrag abschließen** angezeigt wird.

Informationen zu E-Mail-Optionen

Empfänger

Über diese Option können Sie den Empfänger für Ihre E-Mail eingeben. Sie können mehrere E-Mail-Adressen eingeben.

Betreff

Über diese Option können Sie eine Betreffzeile für Ihre E-Mail eingeben.

Nachricht

Über diese Option können Sie eine Nachricht eingeben, die mit dem gescannten Anhang gesendet wird.

Dateiname

Mit dieser Option können Sie den Dateinamen des Anhangs ändern.

Originalgröße

Mit dieser Option können Sie die Größe der Dokumente angeben, die Sie per E-Mail versenden möchten. Wenn "Originalformat" auf "Mischgrößen" eingestellt ist, können Sie ein Originaldokument scannen, das aus verschiedenen Papierformaten ("Letter" und "Legal") besteht.

Deckung

Mit dieser Option legen Sie fest, wie hell oder dunkel Ihre gescannten Dokumente im Vergleich zum Originaldokument ausfallen sollen.

Auflösung

Mit dieser Option können Sie die Ausgabequalität Ihrer E-Mail anpassen. Durch die Erhöhung der Bildauflösung nimmt die Größe der E-Mail-Datei zu und die zum Scannen Ihres Originaldokuments benötigte Zeit wird verlängert. Durch Verringerung der Bildauflösung wird die Dateigröße reduziert.

Versenden als

Mit dieser Option können Sie den Ausgabebetyp des gescannten Bildes festlegen.

Wählen Sie eine der folgenden Optionen aus:

- **PDF:** Es wird eine Datei mit mehreren Seiten erstellt.
Hinweis: Die Werksvorgabe lautet "PDF".
- **Sichere PDF-Datei:** Mit dieser Option wird eine verschlüsselte PDF-Datei erstellt, die den Dateiinhalte vor unbefugtem Zugriff schützt.
- **TIFF:** Mit dieser Option werden eine oder mehrere Dateien erstellt. Wenn im Konfigurationsmenü des Embedded Web Server die Option "Mehrseitige TIFF" deaktiviert ist, werden mit dieser Option ausschließlich einseitige Dateien erstellt. Diese Dateien sind in der Regel größer als entsprechende JPEG-Dateien.
- **JPEG:** Mit dieser Option erstellen Sie für jede Seite des Originaldokuments eine einzelne Datei und hängen sie an.
- **XPS:** Es wird eine XPS-Datei mit mehreren Seiten erstellt.

Inhalt

Mit dieser Option können Sie den Typ und die Quelle des Originaldokuments einstellen.

Wählen Sie aus den folgenden Inhaltstypen:

- **Text:** Das Originaldokument enthält hauptsächlich Text oder Strichgrafiken.
- **Text/Foto:** Das Originaldokument enthält eine Mischung aus Text, Grafiken und Fotos.
- **Foto:** Das Originaldokument stellt hauptsächlich ein Foto oder Bild dar.
- **Grafik:** Das Originaldokument enthält hauptsächlich Unternehmensgrafiken wie Kreis- oder Balkendiagramme und Animationen.

Wählen Sie aus den folgenden Inhaltstypen:

- **Farblaser:** Das Originaldokument wurde mit einem Farblaserdrucker gedruckt.
- **Tintenstrahl:** Das Originaldokument wurde mit einem Tintenstrahldrucker gedruckt.
- **Zeitschrift:** Das Originaldokument stammt aus einer Zeitschrift.
- **Broschüre:** Das Originaldokument stammt aus einer Broschüre.
- **Schwarzweiß-Laser:** Das Originaldokument wurde mit einem Schwarzweiß-Laserdrucker gedruckt.
- **Foto/Film:** Das Originaldokument ist ein Foto von einem Film.
- **Zeitung:** Das Originaldokument stammt aus einer Zeitung.
- **Anderere:** Das Originaldokument wurde mit einem anderen oder unbekanntem Drucker gedruckt.

Einrichtungsseite

Mit dieser Option können Sie folgende Einstellungen ändern:

- **Seiten (Duplex):** Gibt an, ob das Originaldokument ein- oder beidseitig bedruckt ist. Außerdem wird angegeben, welche Seiten gescannt und in die E-Mail aufgenommen werden sollen.
- **Ausrichtung:** Gibt die Ausrichtung des Originaldokuments an und ändert die Seiten (Duplex) und die Bindung entsprechend der Ausrichtung des Originaldokuments.
- **Bindung:** Gibt an, ob das Originaldokument entlang der langen oder kurzen Kante gebunden ist.

Scanvorschau

Mit dieser Option wird die erste Seite des Bildes angezeigt, bevor es in die E-Mail eingefügt wird. Nachdem die erste Seite gescannt ist, wird der Scanvorgang unterbrochen und eine Vorschau angezeigt.

Hinweis: Diese Option wird nur angezeigt, wenn eine ordnungsgemäß funktionierende Druckerfestplatte installiert ist.

Verwenden der erweiterten Optionen

Wählen Sie eine der folgenden Optionen aus:



- **Erweiterte Bildfunktionen:** Mit dieser Option können die Einstellungen "Hintergrundentfernung", "Farbausgleich", "Blindfarbenunterdrückung", "Kontrast", "JPEG-Qualität", "Spiegelverkehrtes Dokument", "Negativbild", "Kante zu Kante scannen", "Schattendetails" und "Schärfe" vor dem Versenden des Dokuments per E-Mail angepasst werden.
- **Benutzerauftrag:** Mit dieser Option können mehrere Scanaufträge in einem Auftrag zusammengefasst werden.

- **Rand löschen:** Entfernt verlaufene Stellen oder Flecken an den Rändern eines Dokuments. Sie können an allen vier Papierkanten einen gleich großen Bereich entfernen oder einen bestimmten Rand auswählen. Mit dieser Option wird der gesamte Inhalt des ausgewählten Bereichs gelöscht, d. h. dieser Ausschnitt wird nicht gescannt.
- **Übertragungsprotokoll:** Druckt das Übertragungsprotokoll oder das Übertragungsfehlerprotokoll.
- **Schrägen Einzug anpassen:** Glättet (entzerrt) gescannte Bilder, die leicht verzerrt aus dem ADZ-Fach zugeführt wurden.

Hinweis: Diese Option wird nur auf bestimmten Druckermodellen unterstützt.

Faxen

Hinweis: Die Faxfunktion ist möglicherweise nicht auf allen Druckern verfügbar.

Automatische Dokumentenzuführung (ADZ)	Scannerglas
 <p>Verwenden Sie die ADZ für mehrseitige Dokumente.</p>	 <p>Verwenden Sie das Scannerglas für einzelne Seiten, kleine Dokumente (wie Postkarten oder Fotos), Folien, Fotopapier oder dünne Medien (wie Zeitungsausschnitte).</p>

Einrichten der Faxfunktion des Druckers

⚠ VORSICHT - STROMSCHLAGGEFAHR: Verwenden Sie die Faxfunktion nicht während eines Gewitters. Während eines Gewitters sollten Sie dieses Produkt nicht konfigurieren (z. B. die Faxfunktion), es nicht an elektronische Geräte anschließen und nicht mit Kabeln verbinden (z. B. mit einem Netzkabel oder Telefon).

Hinweise:

- Die folgenden Verbindungsmethoden treffen nur für ausgewählte Länder oder Regionen zu.
- Deaktivieren Sie bei der Ersteinrichtung des Druckers die Faxfunktion und alle Funktionen, die Sie erst später einrichten möchten. Drücken Sie dann **Fortfahren**.
- Die Kontrollleuchte blinkt unter Umständen rot, wenn die Faxfunktion aktiviert ist, aber nicht vollständig eingerichtet wurde.

Warnung - Mögliche Schäden: Berühren Sie weder die Kabel noch den Drucker im abgebildeten Bereich, während ein Fax gesendet oder empfangen wird.



Faxkonfiguration

In vielen Ländern und Regionen müssen ausgehende Faxnachrichten in einem Bereich oben oder unten auf jeder übertragenen Seite oder auf der ersten übertragenen Seite folgende Informationen enthalten: Faxname (Kennung des Unternehmens, einer anderen juristischen Person oder der Privatperson, das/die die Nachricht sendet) und Faxnummer (Telefonnummer des sendenden Faxgeräts, Unternehmens, einer anderen juristischen Person oder der Privatperson).

Die Faxkonfiguration können Sie über die Bedienerkonsole des Druckers vornehmen oder Ihren Web-Browser öffnen, um auf den Embedded Web Server zuzugreifen und das Menü "Einstellungen" zu öffnen.

Hinweis: Wenn Sie nicht über eine TCP/IP-Umgebung verfügen, verwenden Sie die Bedienerkonsole des Druckers, um die Informationen für die Faxkonfiguration einzugeben.

Verwenden der Druckerbedienerkonsole für die Faxkonfiguration

Wenn der Drucker zum ersten Mal eingeschaltet wird, wird eine Reihe von Startbildschirmen eingeblendet. Wenn der Drucker über Faxfunktionen verfügt, werden die Bildschirme für den Faxnamen und die Faxnummer angezeigt.

- 1 Wenn der Bildschirm für den Faxnamen angezeigt wird, gehen Sie folgendermaßen vor:
 - a Geben Sie den Namen ein, der auf alle ausgehenden Faxnachrichten gedruckt werden soll.
 - b Geben Sie den Faxnamen ein und berühren Sie anschließend **Übernehmen**.
- 2 Wenn der Bildschirm für die Faxnummer angezeigt wird, geben Sie die Faxnummer ein und berühren Sie anschließend **Übernehmen**.

Verwenden des Embedded Web Server für die Faxkonfiguration

- 1 Öffnen Sie einen Webbrowser, und geben Sie die IP-Adresse des Druckers in das Adressfeld ein.

Hinweise:

- Zeigen Sie die IP-Adresse des Druckers auf dem Startbildschirm des Druckers an. Die IP-Adresse wird in vier Zahlengruppen angezeigt, die durch Punkte voneinander abgetrennt sind. Beispiel: 123.123.123.123.
 - Wenn Sie einen Proxyserver verwenden, deaktivieren Sie ihn vorübergehend, um die Webseite ordnungsgemäß zu laden.
- 2 Klicken Sie auf **Einstellungen >Fax Einstellungen >Analoge Faxeinrichtung**.
 - 3 Geben Sie im Feld "Faxname" den Namen ein, der auf allen ausgehenden Faxnachrichten gedruckt werden soll.
 - 4 Geben Sie im Feld "Faxnummer" die Faxnummer des Druckers ein.
 - 5 Klicken Sie auf **Übernehmen**.

Auswählen einer Faxverbindung

Szenario 1: Standardtelefonleitung

Einrichtung 1: Der Drucker ist an eine eigene Faxleitung angeschlossen

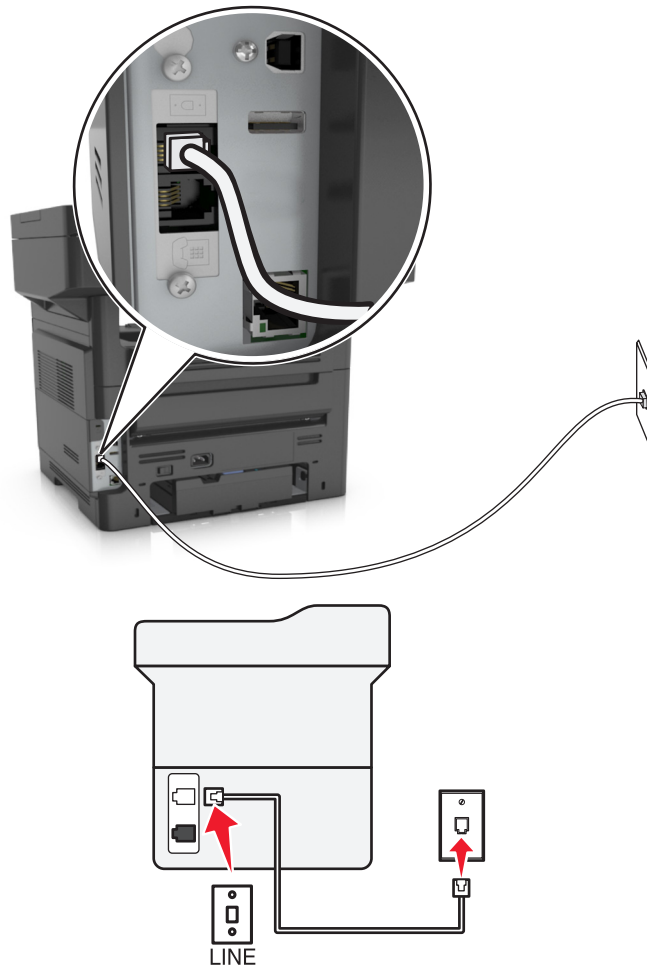

Anschließen:

- 1 Schließen Sie ein Ende des Telefonkabels, das im Lieferumfang des Druckers enthalten ist, an den Anschluss  des Druckers an.
- 2 Schließen Sie das andere Ende des Telefonkabels an einer aktiven analogen Telefonanschlusssdose an.



Tipps für diese Einrichtung:

- Sie können Drucker für den automatischen (automatische Antwort ein) oder manuellen (automatische Antwort aus) Faxempfang einrichten.
- Wenn Sie Faxnachrichten automatisch (automatische Antwort ein) empfangen möchten, richten Sie den Drucker so ein, dass er Anrufe nach einer beliebigen Anzahl von Rufzeichen entgegennimmt.

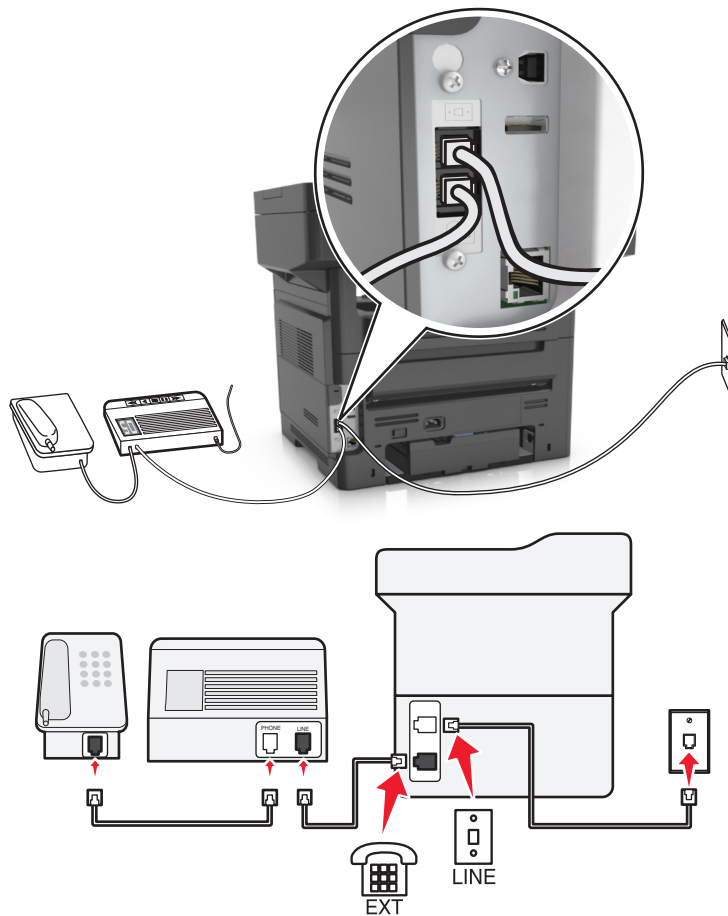
Einrichtung 2: Der Drucker verwendet die Leitung zusammen mit dem Anrufbeantworter An dieselbe Telefonbuchse angeschlossen



Anschließen:

- 1 Schließen Sie ein Ende des Telefonkabels, das im Lieferumfang des Druckers enthalten ist, an den Anschluss  des Druckers an.
- 2 Schließen Sie das andere Ende des Telefonkabels an einer aktiven analogen Telefonanschlussdose an.
- 3 Schließen Sie den Anrufbeantworter an den Anschluss  des Druckers an.

An unterschiedliche Telefonbuchsen angeschlossen

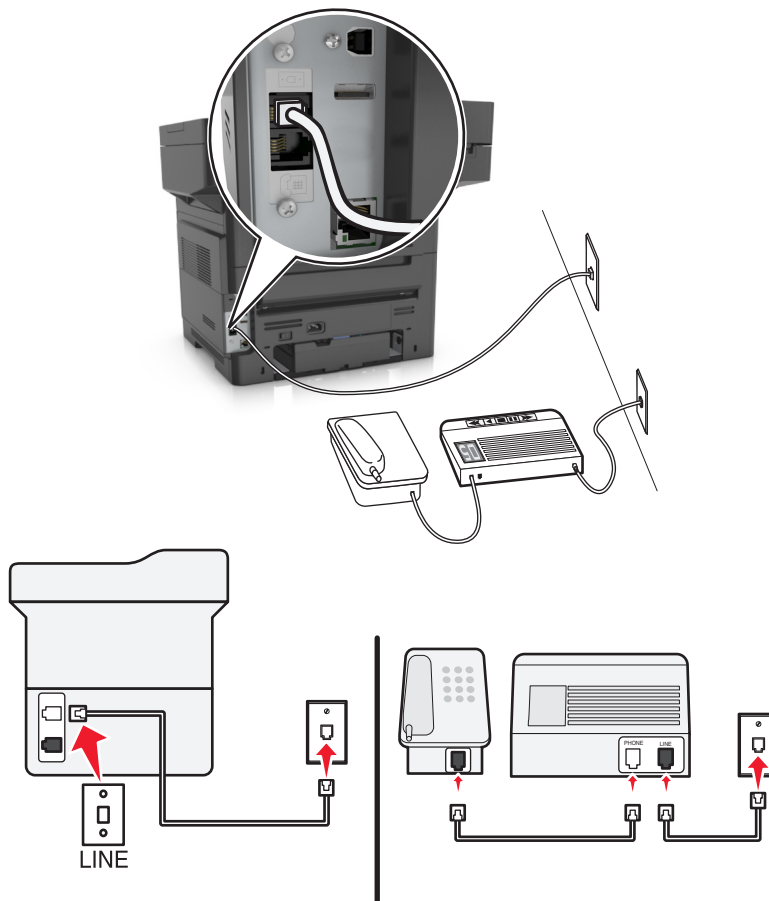

Anschließen:

- 1 Schließen Sie ein Ende des Telefonkabels, das im Lieferumfang des Druckers enthalten ist, an den Anschluss  des Druckers an.
- 2 Schließen Sie das andere Ende des Telefonkabels an einer aktiven analogen Telefonanschlusdose an.



Tipps für diese Einrichtung:

- Wenn Ihrer Leitung nur eine Telefonnummer zugewiesen ist, müssen Sie den Drucker für den automatischen Faxempfang (automatische Antwort ein) einrichten.
- Stellen Sie den Drucker so ein, dass er Anrufe zwei Rufzeichen nach dem Anrufbeantworter entgegennimmt. Wenn der Anrufbeantworter Anrufe nach vier Rufzeichen entgegennimmt, stellen Sie für den Drucker beispielsweise sechs Rufzeichen ein. Auf diese Weise nimmt der Anrufbeantworter Anrufe zuerst entgegen und Sprachanrufe werden nicht verpasst. Wenn es sich beim Anruf um ein Fax handelt, erkennt der Drucker das Faxsignal in der Leitung und nimmt den Anruf entgegen.
- Wenn Sie bei Ihrer Telefongesellschaft einen Dienst für eindeutige Rufzeichen abonniert haben, muss das richtige Rufzeichenmuster für den Drucker eingestellt werden. Andernfalls nimmt der Drucker keine Faxnachrichten entgegen, auch nicht, wenn Sie ihn für den automatischen Faxempfang eingerichtet haben.

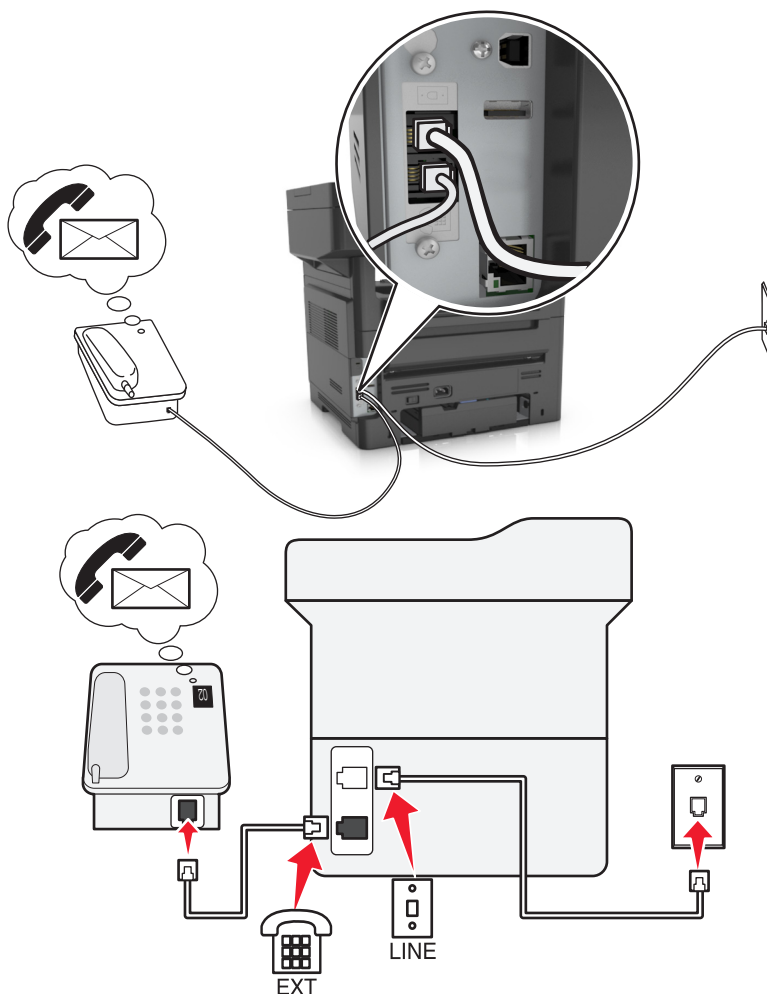
Einrichtung 3: Der Drucker und ein Voice Mail-Telefon verwenden eine gemeinsame Telefonleitung



Anschließen:

- 1 Schließen Sie ein Ende des Telefonkabels, das im Lieferumfang des Druckers enthalten ist, an den Anschluss  des Druckers an.
- 2 Schließen Sie das andere Ende des Telefonkabels an einer aktiven analogen Telefonanschlusdose an.
- 3 Schließen Sie das Telefon an den Anschluss  des Druckers an.

Tipps für diese Einrichtung:

- Diese Einrichtung funktioniert am besten, wenn Sie einen Dienst für eindeutige Rufzeichen abonnieren. Stellen Sie in diesem Fall sicher, dass Sie das richtige Rufzeichenmuster für den Drucker einstellen. Andernfalls nimmt der Drucker keine Faxnachrichten entgegen, auch nicht, wenn Sie ihn für den automatischen Faxempfang eingerichtet haben.
- Wenn Ihrer Leitung nur eine Telefonnummer zugewiesen ist, müssen Sie den Drucker für den manuellen Faxempfang (automatische Antwort aus) einrichten.

Wenn Sie den Telefonhörer abnehmen und Faxtöne hören, drücken Sie ***9*** oder den Code zum manuellen Empfang, um das Fax zu empfangen.

- Sie können den Drucker auch für den automatischen Faxempfang (automatische Antwort ein) einstellen, müssen den Voice Mail-Dienst jedoch deaktivieren, wenn Sie ein Fax erwarten. Diese Einstellung eignet sich am besten, wenn Sie Voice Mail häufiger als den Faxempfang nutzen.

Szenario 2: DSL (Digital Subscriber Line)

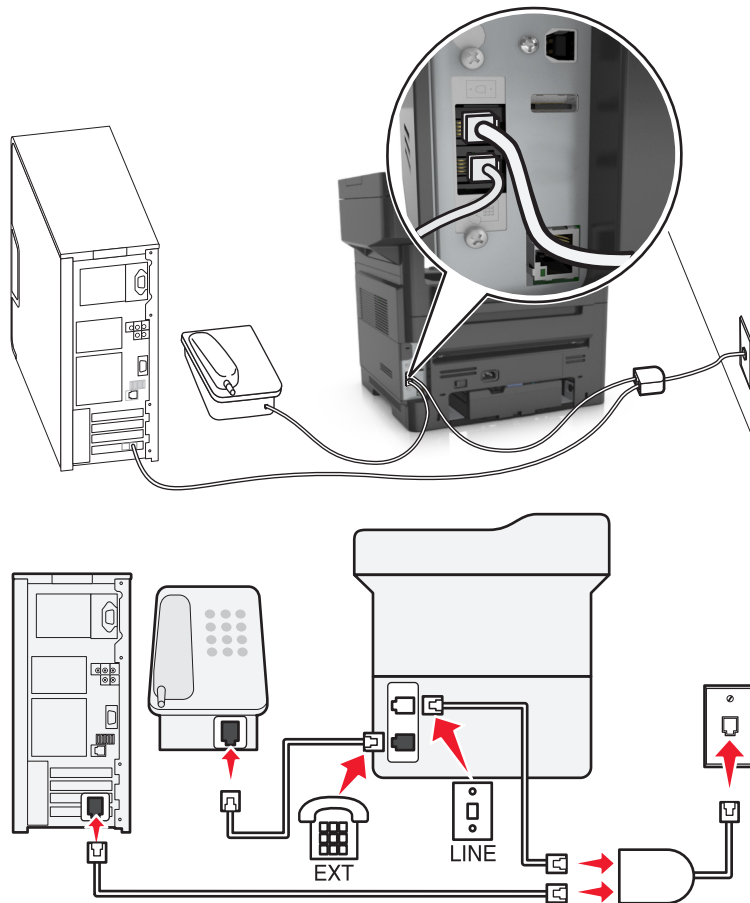

Durch DSL wird Ihre normale Telefonleitung in zwei Kanäle unterteilt: Sprache und Internet. Telefon- und Faxsignale nutzen den Sprachkanal, während Internet-Signale den anderen Kanal verwenden. Auf diese Weise können Sie dieselbe Leitung für analoge Sprachanrufe (einschließlich Faxnachrichten) und digitalen Internet-Zugriff verwenden.

Um Störungen zwischen den beiden Kanälen zu minimieren und hohe Leitungsqualität zu gewährleisten, müssen Sie für die analogen Geräte (Faxgerät, Telefon, Anrufbeantworter) einen DSL-Filter in Ihrem Netzwerk installieren. Störungen verursachen statisches Rauschen im Telefon, fehlerhafte und qualitativ minderwertige Faxnachrichten auf dem Drucker sowie eine langsame Internet-Verbindung auf dem Computer.

So installieren Sie einen Filter für den Drucker:

- 1 Schließen Sie den LINE-Anschluss des DSL-Filters an die Telefonbuchse an.
- 2 Schließen Sie ein Ende des Telefonkabels, das im Lieferumfang des Druckers enthalten ist, an den Anschluss  des Druckers an. Schließen Sie das andere Ende an den Telefonanschluss des DSL-Filters an.

- 3 Um einen Computer weiter für den Internet-Zugriff zu nutzen, schließen Sie ihn an den DSL HPN-Anschluss des DSL-Filters an.
- 4 Um ein Telefon an den Drucker anzuschließen, entfernen Sie einen möglicherweise installierten Adapterstecker vom ☎-Anschluss des Druckers und schließen Sie das Telefon an den Anschluss an.

Szenario 3: VoIP-Telefondienst

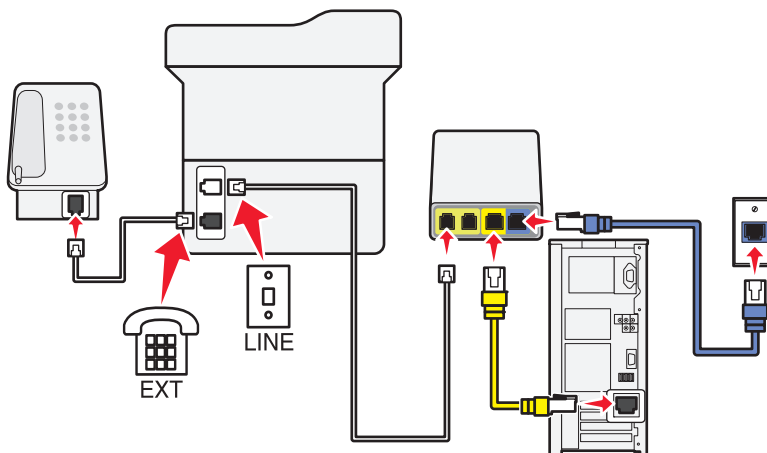

Anschließen:

- 1 Schließen Sie ein Ende des Telefonkabels an den ☎-Anschluss des Druckers an.
- 2 Schließen Sie das andere Ende des Kabels an den Anschluss an, der am VoIP-Adapter mit **Telefonleitung 1** oder **Telefonanschluss** beschriftet ist.
Der Anschluss **Telefonleitung 2** oder **Fax** ist nicht immer aktiv. Wenn Sie den zweiten Telefonanschluss aktivieren möchten, muss möglicherweise eine zusätzliche Gebühr an Ihren VoIP-Anbieter entrichtet werden.
- 3 Entfernen Sie den Schutzstecker vom ☎-Anschluss des Druckers und schließen Sie das Telefon an den Anschluss an.

Tipps für diese Einrichtung:

- Um sicherzustellen, dass der Telefonanschluss am VoIP-Adapter aktiv ist, schließen Sie ein analoges Telefon an den Telefonanschluss an und überprüfen Sie, ob der Wählton zu hören ist. Falls Sie einen Wählton hören, ist der Anschluss aktiv.
- Wenn Sie zwei Telefonanschlüsse für Ihre Geräte benötigen, aber keine zusätzliche Gebühr entrichten möchten, sollten Sie den Drucker nicht an den zweiten Telefonanschluss anschließen. Sie können einen Telefonsplitter verwenden. Schließen Sie den Telefonsplitter an **Telefonleitung 1** oder **Telefonanschluss** und den Drucker und das Telefon an den Splitter an.

Verwenden Sie einen Telefonsplitter und *keinen* Leitungssplitter. Um sicherzustellen, dass Sie den richtigen Splitter verwenden, schließen Sie ein analoges Telefon an den Splitter an und überprüfen, ob der Wählton zu hören ist.

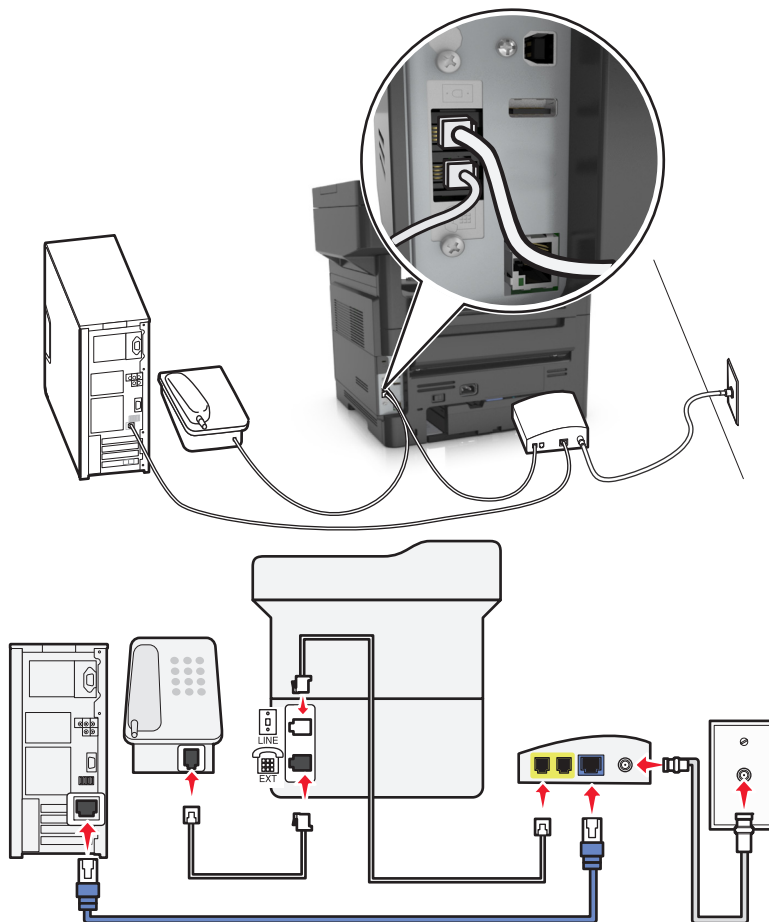
Szenario 4: Digitaler Telefondienst über einen Kabelanbieter**Einrichtung 1: Der Drucker ist direkt an ein Kabelmodem angeschlossen**

- 1 Schließen Sie ein Ende des Telefonkabels, das im Lieferumfang des Druckers enthalten ist, an den Anschluss  des Druckers an.
- 2 Schließen Sie das andere Ende des Kabels an den Anschluss an, der am Kabelmodem mit **Telefonleitung 1** oder **Telefonanschluss** beschriftet ist.

Hinweis: Die Anschlüsse **Telefonleitung 2** oder **Fax-Anschluss** sind nicht immer aktiv. VoIP-Anbieter berechnen möglicherweise eine zusätzliche Gebühr für die Aktivieren des zweiten Telefonanschlusses.



3 Schließen Sie das analoge Telefon an den Anschluss  des Druckers an.

Hinweise:

- Um sicherzustellen, dass der Telefonanschluss am Kabelmodem aktiv ist, schließen Sie ein analoges Telefon an den Telefonanschluss an, und überprüfen Sie, ob ein Wählton zu hören ist. Falls Sie einen Wählton hören, ist der Anschluss aktiv.
- Wenn Sie zwei Telefonanschlüsse für Ihre Geräte benötigen, aber keine zusätzliche Gebühr entrichten möchten, sollten Sie den Drucker nicht an den zweiten Telefonanschluss anschließen. Sie können einen Telefonsplitter verwenden. Schließen Sie den Telefonsplitter an **Telefonleitung 1** oder **Telefonanschluss** und den Drucker und das Telefon an den Splitter an.
- Verwenden Sie einen Telefonsplitter und *keinen* Leitungssplitter. Um sicherzustellen, dass Sie den richtigen Splitter verwenden, schließen Sie ein analoges Telefon an den Splitter an und überprüfen Sie, ob ein Wählton zu hören ist.

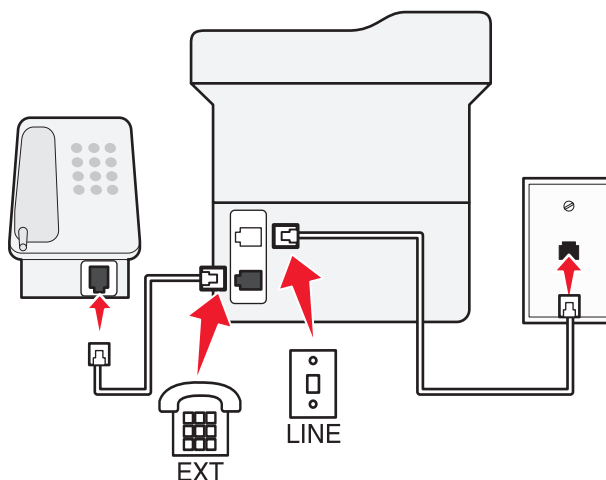
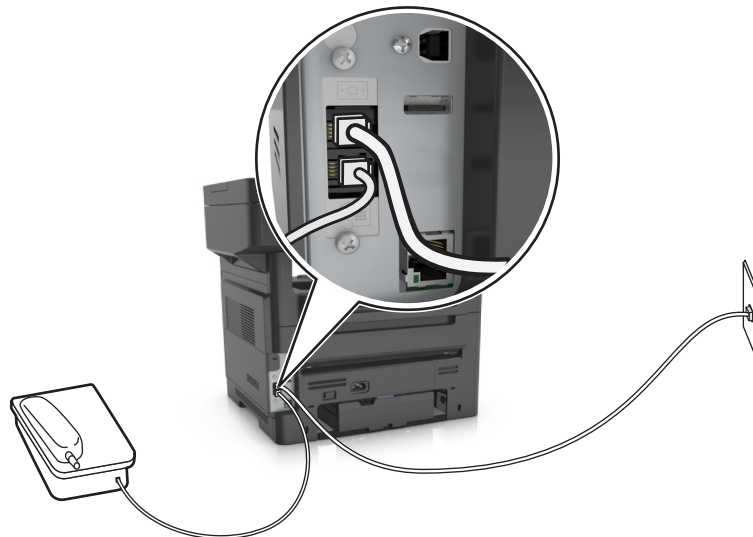
Einrichtung 2: Der Drucker ist an eine Telefonbuchse angeschlossen, und das Kabelmodem ist an anderer Stelle im Telefonsystem installiert





- 1 Schließen Sie ein Ende des Telefonkabels, das im Lieferumfang des Druckers enthalten ist, an den Anschluss  des Druckers an.
- 2 Schließen Sie das andere Ende des Telefonkabels an einer analogen Telefonanschlusdose an.
- 3 Schließen Sie das analoge Telefon an den Anschluss  des Druckers an.

Szenario 5: Länder oder Regionen mit anderen Telefonbuchsen und Steckern

In einigen Ländern oder Regionen werden u. U. Anschlüsse für Telefonbuchsen verwendet, die nicht im Lieferumfang des Druckers enthalten sind. Standardmäßig wird in den meisten Ländern oder Regionen die Telefonbuchse RJ-11 verwendet. Im Lieferumfang des Druckers sind eine RJ-11-Buchse und ein Telefonkabel mit einem RJ-11-Stecker enthalten.

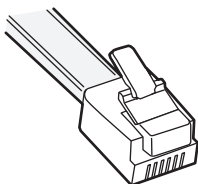
Wenn die Telefonbuchsen oder die Geräte in Ihrem Telefonsystem mit dieser Verbindungsart nicht kompatibel sind, müssen Sie einen Telefonadapter verwenden. Ein Adapter für Ihr Land oder Ihre Region ist möglicherweise nicht im Lieferumfang Druckers enthalten und muss separat erworben werden.



Möglicherweise ist ein Adapterstecker an den Anschluss  des Druckers angeschlossen. Wenn Sie einen Telefonadapter verwenden oder ein Telefonsystem mit kaskadiertem oder seriellem Leitungsnetz, entfernen Sie den Adapterstecker nicht vom Anschluss  des Druckers.

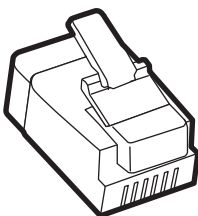

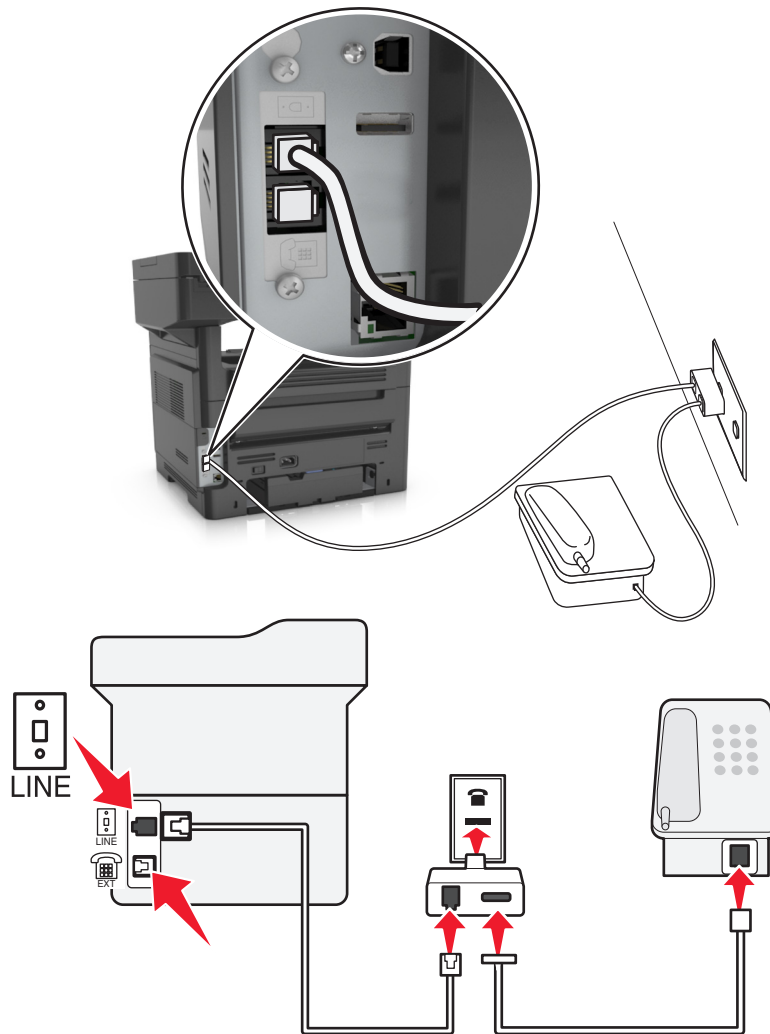

Anschließen des Druckers an eine Telefonbuchse, die nicht dem RJ-11-Standard entspricht



- 1 Schließen Sie ein Ende des Telefonkabels, das im Lieferumfang des Druckers enthalten ist, an den Anschluss  des Druckers an.
- 2 Schließen Sie das andere Ende des Kabels an den RJ-11-Adapter und den Adapter an die Telefonbuchse an.
- 3 Wenn Sie ein anderes Gerät (Telefon oder Anrufbeantworter) an dieselbe Telefonbuchse anschließen möchten und das Gerät nicht über einen RJ-11-Anschluss verfügt, schließen Sie es direkt an den Telefonadapter an.

Hinweise:

- Möglicherweise verfügt der Anschluss  des Druckers über einen Adapterstecker für den Adapter. Entfernen Sie *nicht* den Stecker vom Anschluss  des Druckers.
- In einigen Ländern oder Regionen ist im Lieferumfang des Druckers möglicherweise kein Telefonadapter oder Adapterstecker enthalten.

Anschließen des Druckers an eine Telefonbuchse in Deutschland

Deutsche Telefonbuchsen verfügen über zwei Anschlussstypen. N-Anschlüsse eignen sich für Faxgeräte, Modems und Anrufbeantworter. Der F-Anschluss ist für Telefone ausgelegt.

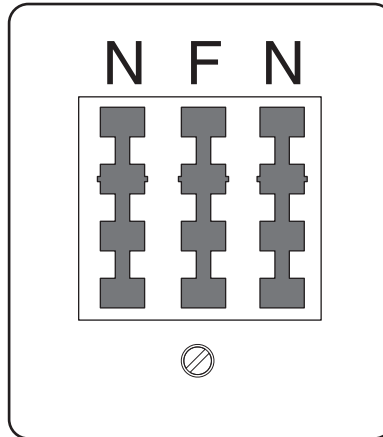

Schließen Sie den Drucker an einen beliebigen N-Anschluss an.

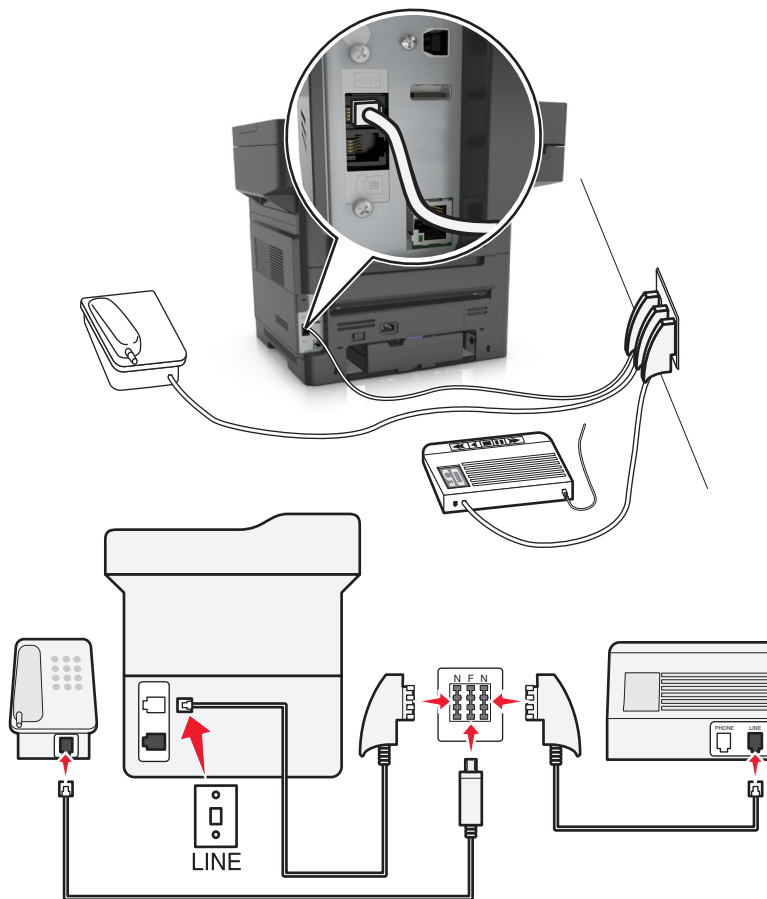

- 1 Schließen Sie ein Ende des Telefonkabels, das im Lieferumfang des Druckers enthalten ist, an den Anschluss  des Druckers an.
- 2 Schließen Sie das andere Ende des Telefonkabels an den RJ-11-Adapter und den Adapter an den N-Anschluss an.

- 3** Wenn Sie ein Telefon und einen Anrufbeantworter an dieselbe Telefonbuchse anschließen möchten, schließen Sie die Geräte wie dargestellt an.

Hinweis: Entfernen Sie *nicht* den Adapterstecker vom Anschluss  des Druckers, wenn Sie ein kaskadiertes oder serielles Telefonsystem verwenden.

Nutzen unterschiedlicher Rufsignale

Ihr Telefonanbieter unterstützt unter Umständen unterschiedliche Rufsignale. Damit können mehrere Telefonnummern auf eine Leitung geschaltet werden, wobei jeder Rufnummer ein anderes Rufsignal zugeordnet ist. Dies kann hilfreich für die Unterscheidung zwischen Fax- und Telefonanrufen sein. Wenn Sie dieses Leistungsmerkmal nutzen, befolgen Sie die Schritte unten zum Anschließen der Geräte:

- 1** Schließen Sie das Ende des Telefonkabels, das im Lieferumfang des Druckers enthalten war, an den LINE-Anschluss  des Druckers an.
- 2** Schließen Sie das andere Ende des Telefonkabels an einer analogen Telefonanschlussdose an.

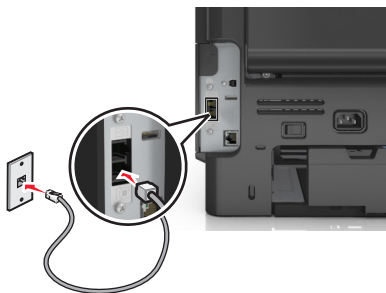

- 3** Stellen Sie das Rufsignal ein, auf das der Drucker reagieren soll.

Hinweis: Die Werksvorgabe für Rufsignale lautet "Ein". So kann der Drucker auf einfache, zweifache und dreifache Rufzeichen antworten.

- a** Wechseln Sie auf dem Startbildschirm zu:



>Einstellungen >Faxeneinstellungen >Analoge Fax-Konfiguration >Automatische Antwort

- b** Wählen Sie die Einstellung des zu ändernden Rufsignals und drücken Sie dann .

Einstellen von Faxname und Faxnummer für abgehende Faxe

- 1** Öffnen Sie einen Webbrowser, und geben Sie die IP-Adresse des Druckers in das Adressfeld ein.

Hinweise:

- Zeigen Sie die IP-Adresse des Druckers auf dem Startbildschirm des Druckers an. Die IP-Adresse wird in vier Zahlengruppen angezeigt, die durch Punkte voneinander abgetrennt sind. Beispiel: 123.123.123.123.
- Wenn Sie einen Proxyserver verwenden, deaktivieren Sie ihn vorübergehend, um die Webseite ordnungsgemäß zu laden.

- 2** Klicken Sie auf **Einstellungen >Faxeneinstellungen >Analoge Faxeinrichtung**.

- 3** Geben Sie im Feld "Faxname" den Namen ein, der auf allen ausgehenden Faxnachrichten gedruckt werden soll.

4 Geben Sie im Feld "Faxnummer" die Faxnummer des Druckers ein.

5 Klicken Sie auf **Übernehmen**.

Einstellen von Datum und Uhrzeit

Sie können Datum und Uhrzeit einstellen, so dass diese Parameter auf jedem von Ihnen versendeten Fax gedruckt werden.

1 Öffnen Sie einen Webbrowser, und geben Sie die IP-Adresse des Druckers in das Adressfeld ein.

Hinweise:

- Zeigen Sie die IP-Adresse des Druckers auf dem Startbildschirm des Druckers an. Die IP-Adresse wird in vier Zahlengruppen angezeigt, die durch Punkte voneinander abgetrennt sind. Beispiel: 123.123.123.123.
- Wenn Sie einen Proxyserver verwenden, deaktivieren Sie ihn vorübergehend, um die Webseite ordnungsgemäß zu laden.

2 Klicken Sie auf **Sicherheit >Datum und Uhrzeit einstellen**.

3 Geben Sie im Feld "Datum und Uhrzeit manuell einstellen" das aktuelle Datum und die aktuelle Uhrzeit ein.

4 Klicken Sie auf **Übernehmen**.

Hinweis: Es wird empfohlen, die Netzwerkuhrzeit zu verwenden.

Einrichten des Druckers für die automatische Umstellung auf Sommerzeit

Der Drucker kann so eingestellt werden, dass er automatisch auf Sommerzeit umstellt:

1 Öffnen Sie einen Webbrowser, und geben Sie die IP-Adresse des Druckers in das Adressfeld ein.

Hinweise:

- Zeigen Sie die IP-Adresse des Druckers auf dem Startbildschirm des Druckers an. Die IP-Adresse wird in vier Zahlengruppen angezeigt, die durch Punkte voneinander abgetrennt sind. Beispiel: 123.123.123.123.
- Wenn Sie einen Proxyserver verwenden, deaktivieren Sie ihn vorübergehend, um die Webseite ordnungsgemäß zu laden.

2 Klicken Sie auf **Sicherheit >Datum und Uhrzeit einstellen**.

3 Aktivieren Sie das Kontrollkästchen **Automatisch auf Sommerzeit umstellen**, und geben Sie das Start- und Enddatum der Sommerzeit im Bereich "Benutzerdefinierte Zeitzoneneinrichtung" ein.

4 Klicken Sie auf **Übernehmen**.

Versenden eines Faxes

Es gibt verschiedene Möglichkeiten, mit dem Drucker ein Fax an einen oder mehrere Empfänger zu versenden. Sie können die E-Mail-Adresse eingeben, eine Kurzwahlnummer verwenden oder die Adresse aus einem Adressbuch auswählen. Sie können den Mehrfachversand oder die Anwendung "Meine Verknüpfung" auf dem Startbildschirm des Druckers verwenden. Weitere Informationen finden Sie unter ["Aktivieren der Startbildschirmfunktionen" auf Seite 23](#).

Senden eines Fax über die Bedienerkonsole des Druckers

- 1 Legen Sie das Originaldokument mit der bedruckten Seite nach oben und der kurzen Kante zuerst in die automatische Dokumentzuführung (ADZ) oder mit der bedruckten Seite nach unten auf das Scannerglas.

Hinweise:

- Legen Sie keine Postkarten, Fotos, kleinen Zettel, Folien, Fotopapier oder dünnen Medien (wie z. B. Zeitungsausschnitte) in die ADZ ein. Legen Sie diese Medien auf das Scannerglas.
- Die ADZ-Kontrollleuchte leuchtet, wenn das Papier korrekt eingelegt wurde.

- 2 Wenn Sie ein Dokument in die ADZ einlegen, müssen Sie die Papierführung anpassen.

- 3 Berühren Sie auf dem Startbildschirm **Fax**.

- 4 Geben Sie die Faxnummer oder die Kurzwahlnummer des Empfängers ein.

Hinweis: Um Empfänger hinzuzufügen, berühren Sie **Nächste Nr.**, und geben Sie dann die Telefonnummer bzw. Kurzwahlnummer ein. Alternativ können Sie das Adressbuch durchsuchen.

- 5 Berühren Sie **Faxen**.

Versenden eines Faxes über den Computer

Mithilfe der Faxoption im Druckertreiber kann ein Druckauftrag an den Drucker gesendet werden, der vom Drucker als Fax gesendet wird. Die Faxoption funktioniert wie ein normales Faxgerät, wird jedoch über den Druckertreiber und nicht über das Druckerbedienfeld gesteuert.

- 1 Klicken Sie in einem geöffnetem Dokument auf **Datei > Drucken**.

- 2 Wählen Sie den Drucker, und klicken Sie dann auf **Eigenschaften, Voreinstellungen, Optionen** oder **Einrichtung**.

- 3 Wechseln Sie zu:

Registerkarte **Fax > Fax aktivieren**

- 4 Geben Sie die Faxnummer(n) des Empfängers in das Feld "Faxnummer(n)" ein.

Hinweis: Faxnummern können manuell eingegeben oder über das Telefonbuch ausgewählt werden.

- 5 Geben Sie bei Bedarf in das Feld "Vorwahl" eine Vorwahl ein.

- 6 Wählen Sie das richtige Papierformat und die richtige Seitenausrichtung aus.

- 7 Wenn Sie das Fax mit einem Deckblatt senden möchten, wählen Sie **Mit Deckblatt faxen** aus und geben dann die entsprechenden Informationen ein.

- 8 Klicken Sie auf **OK**.

Hinweise:

- Die Faxoption ist nur zur Verwendung mit dem PostScript-Treiber oder dem Universalfaxtreiber verfügbar. Informationen zur Installation dieser Treiber finden Sie auf der CD *Software und Dokumentation*.
- Die Faxoption muss im PostScript-Treiber auf der Registerkarte "Konfiguration" konfiguriert und aktiviert werden, bevor sie verwendet werden kann.
- Wenn das Kontrollkästchen **Einstellungen vor dem Faxen immer anzeigen** aktiviert ist, werden Sie vor dem Senden des Faxes aufgefordert, die Daten des Empfängers zu überprüfen. Wenn das Kontrollkästchen deaktiviert ist, wird das Dokument aus der Warteschlange automatisch als Fax gesendet, wenn Sie auf der Registerkarte "Fax" auf **OK** klicken.

Versenden von Faxen mithilfe einer Kurzwahlnummer

Fax-Kurzbeefehle entsprechen den Schnellwahlnummern auf einem Telefon oder Faxgerät. Kurzwahlnummern (1 – 999) können einen oder mehrere Empfänger enthalten.

- 1 Legen Sie ein Originaldokument mit der bedruckten Seite nach oben und der kurzen Kante zuerst in das ADZ-Fach ein oder mit der bedruckten Seite nach unten auf das Scannerglas.

Hinweise:

- Postkarten, Fotos, kleine Vorlagen, Folien, Fotopapier oder dünne Medien (wie z. B. Zeitschriftenausschnitte) dürfen nicht in das ADZ-Fach eingelegt werden. Legen Sie diese Medien auf das Scannerglas.
 - Die ADZ-Kontrollleuchte leuchtet, sobald das Papier ordnungsgemäß eingelegt ist.
- 2 Wenn Sie ein Dokument in die ADZ einlegen, müssen Sie die Papierführung anpassen.
 - 3 Drücken Sie auf dem Druckerbedienfeld # und geben Sie dann die Kurzwahlnummer über die Tastatur ein.
 - 4 Drücken Sie **Faxen**.

Versenden eines Faxes über das Adressbuch

Mithilfe des Adressbuchs können Sie Lesezeichen und Netzwerkverzeichnisserver suchen. Weitere Informationen zum Aktivieren der Adressbuchfunktion erhalten Sie von dem zuständigen Systemsupport-Mitarbeiter.

- 1 Legen Sie das Originaldokument mit der bedruckten Seite nach oben und der kurzen Kante zuerst in die automatische Dokumentzuführung (ADZ) oder mit der bedruckten Seite nach unten auf das Scannerglas.

Hinweise:

- Legen Sie keine Postkarten, Fotos, kleinen Zettel, Folien, Fotopapier oder dünnen Medien (wie z. B. Zeitungsausschnitte) in die ADZ ein. Legen Sie diese Medien auf das Scannerglas.
 - Die ADZ-Kontrollleuchte leuchtet, wenn das Papier korrekt eingelegt wurde.
- 2 Wenn Sie ein Dokument in die ADZ einlegen, müssen Sie die Papierführung anpassen.
 - 3 Wechseln Sie auf dem Startbildschirm zu:

Fax >  > Geben Sie den Namen des Empfängers ein > **Suchen**

Hinweis: Es kann jeweils nur ein Name gesucht werden.

- 4 Berühren Sie den Namen des Empfängers, und berühren Sie dann **Faxen**.

Senden eines Fax zu einem bestimmten Zeitpunkt

- 1 Legen Sie das Originaldokument mit der bedruckten Seite nach oben und der kurzen Kante zuerst in die automatische Dokumentzuführung (ADZ) oder mit der bedruckten Seite nach unten auf das Scannerglas.

Hinweise:

- Postkarten, Fotos, kleine Vorlagen, Folien, Fotopapier oder dünne Medien (wie z. B. Zeitschriftenausschnitte) dürfen nicht in das ADZ-Fach eingelegt werden. Legen Sie diese Medien auf das Scannerglas.
- Die ADZ-Kontrollleuchte leuchtet, sobald das Papier ordnungsgemäß eingelegt ist.

- 2 Wenn Sie ein Dokument in die ADZ einlegen, müssen Sie die Papierführung anpassen.

- 3 Wechseln Sie auf dem Startbildschirm zu:

Fax > Faxnummer eingeben > **Verzögertes Senden**

Hinweis: Wenn der Fax-Modus auf "Faxserver" eingestellt ist, wird die Schaltfläche "Verzögertes Senden" nicht angezeigt. Faxe, die auf die Übertragung warten, befinden sich in der Faxwarteschlange.

- 4 Geben Sie die Uhrzeit für die Faxübertragung ein und drücken Sie .

Die Uhrzeit wird dabei jeweils in Schritten von 30 Minuten weiter- bzw. zurückgestellt.

- 5 Drücken Sie **Faxen**.

Hinweis: Das Dokument wird gescannt und dann zur festgelegten Uhrzeit per Fax übertragen.

Erstellen von Verknüpfungen

Erstellen einer Faxadressen-Kurzwahlnummer über den Embedded Web Server

Weisen Sie eine Kurzwahlnummer einzelnen Faxnummern oder einer Gruppe von Faxnummern zu.

- 1 Öffnen Sie einen Webbrowser, und geben Sie die IP-Adresse des Druckers in das Adressfeld ein.

Hinweise:

- Zeigen Sie die IP-Adresse des Druckers auf dem Startbildschirm des Druckers an. Die IP-Adresse wird in vier Zahlengruppen angezeigt, die durch Punkte voneinander abgetrennt sind. Beispiel: 123.123.123.123.
- Wenn Sie einen Proxyserver verwenden, deaktivieren Sie ihn vorübergehend, um die Webseite ordnungsgemäß zu laden.

- 2 Klicken Sie auf **Einstellungen** > **Kurzwahlen verwalten** > **Fax-Kurzwahlnummern - Einrichtung**.

Hinweis: Möglicherweise werden Sie zur Eingabe eines Passworts aufgefordert. Falls Sie keine ID und kein Passwort haben, wenden Sie sich an den zuständigen Systemsupport-Mitarbeiter.

- 3 Geben Sie einen Kurzwahlnamen und anschließend die Faxnummer ein.

Hinweise:

- Geben Sie zur Erstellung einer Kurzwahl für mehrere Nummern die Faxnummern für die Gruppe ein.
- Die einzelnen Faxnummern der Gruppe sind durch einen Semikolon (;) zu trennen.

4 Weisen Sie eine Kurzwahlnummer zu.

Hinweis: Wenn Sie eine Nummer eingegeben haben, die bereits verwendet wird, werden Sie aufgefordert, eine andere Nummer zu wählen.

5 Klicken Sie auf **Hinzufügen**.

Erstellen einer Fax-Kurzwahl über die Bedienkonsole des Druckers

1 Drücken Sie auf dem Startbildschirm **Fax** und geben Sie die Faxnummer ein.

Hinweis: Wenn Sie eine Gruppe von Faxnummern erstellen möchten, berühren Sie **Nächste Nr.** und geben Sie dann die Faxnummer ein.

2 Berühren Sie .

3 Geben Sie einen eindeutigen Namen für die Kurzwahl ein und drücken Sie dann **Fertig**.

4 Überprüfen Sie, ob Name und Nummer für die Kurzwahl richtig sind, und drücken Sie dann **OK**.

Hinweis: Falls der Name der Kurzwahl falsch ist, drücken Sie **Abbrechen** und geben anschließend die Informationen erneut ein.

Anpassen von Faxeeinstellungen

Ändern der Fax-Auflösung

1 Legen Sie das Originaldokument mit der bedruckten Seite nach oben und der kurzen Kante zuerst in die automatische Dokumentzuführung (ADZ) oder mit der bedruckten Seite nach unten auf das Scannerglas.

Hinweise:

- Legen Sie keine Postkarten, Fotos, kleinen Zettel, Folien, Fotopapier oder dünnen Medien (wie z. B. Zeitungsausschnitte) in die ADZ ein. Legen Sie diese Medien auf das Scannerglas.
- Die ADZ-Kontrollleuchte leuchtet, wenn das Papier korrekt eingelegt wurde.

2 Wenn Sie ein Dokument in die ADZ einlegen, müssen Sie die Papierführung anpassen.

3 Wechseln Sie auf dem Startbildschirm zu:

Fax > Faxnummer eingeben > **Optionen**

4 Berühren Sie im Bereich "Auflösung" die Pfeile, um die gewünschte Auflösung auszuwählen.

Hinweis: Wählen Sie eine Auflösung von "Standard" (höchste Geschwindigkeit) bis "Ultrafein" (höchste Qualität bei verringerter Geschwindigkeit) aus.

5 Berühren Sie **Faxen**.

Aufhellen bzw. Abdunkeln eines Faxes

1 Legen Sie das Originaldokument mit der bedruckten Seite nach oben und der kurzen Kante zuerst in die automatische Dokumentzuführung (ADZ) oder mit der bedruckten Seite nach unten auf das Scannerglas.

Hinweise:

- Legen Sie keine Postkarten, Fotos, kleinen Zettel, Folien, Fotopapier oder dünnen Medien (wie z. B. Zeitungsausschnitte) in die ADZ ein. Legen Sie diese Medien auf das Scannerglas.
- Die ADZ-Kontrollleuchte leuchtet, wenn das Papier korrekt eingelegt wurde.

2 Wenn Sie ein Dokument in die ADZ einlegen, müssen Sie die Papierführung anpassen.

3 Wechseln Sie auf dem Startbildschirm zu:

Fax > Faxnummer eingeben >**Optionen**

4 Passen Sie die Faxhelligkeit an und berühren Sie dann **Faxen**.

Anzeigen eines Faxprotokolls

1 Öffnen Sie einen Webbrowser, und geben Sie die IP-Adresse des Druckers in das Adressfeld ein.

Hinweise:

- Zeigen Sie die IP-Adresse des Druckers auf dem Startbildschirm des Druckers an. Die IP-Adresse wird in vier Zahlengruppen angezeigt, die durch Punkte voneinander abgetrennt sind. Beispiel: 123.123.123.123.
- Wenn Sie einen Proxyserver verwenden, deaktivieren Sie ihn vorübergehend, um die Webseite ordnungsgemäß zu laden.

2 Klicken Sie auf **Einstellungen** > **Berichte**.

3 Klicken Sie auf **Faxauftragprotokoll** oder **Faxruf-Protokoll**.

Blockieren unerwünschter Faxe

1 Öffnen Sie einen Webbrowser, und geben Sie die IP-Adresse des Druckers in das Adressfeld ein.

Hinweise:

- Zeigen Sie die IP-Adresse des Druckers auf dem Startbildschirm des Druckers an. Die IP-Adresse wird in vier Zahlengruppen angezeigt, die durch Punkte voneinander abgetrennt sind. Beispiel: 123.123.123.123.
- Wenn Sie einen Proxyserver verwenden, deaktivieren Sie ihn vorübergehend, um die Webseite ordnungsgemäß zu laden.

2 Klicken Sie auf **Einstellungen** > **Faxeinstellungen** > **Analoge Faxeinrichtung** > **Spam-Faxe blockieren**.

Hinweise:

- Diese Option blockiert alle eingehenden Faxnachrichten, die eine private Anrufer-ID oder keinen Faxnamen haben.
- Geben Sie im Feld "Spam-Faxliste" die Rufnummern bzw. Faxnamen bestimmter Faxesender ein, die Sie blockieren möchten.

Abbrechen des Sendevorgangs eines ausgehenden Faxes

Abbrechen eines Faxes, während die Originaldokumente noch gescannt werden

- Berühren Sie bei Verwendung der ADZ die Option **Auftrag abbrechen** auf der Druckerbedienerkonsole, während **Scannen** angezeigt wird.
- Berühren Sie bei Verwendung des Scannerglases **Auftrag abbrechen** auf der Druckerbedienerkonsole, während **Scannen** bzw. **Nächste Seite scannen** und **Auftrag abschließen** angezeigt werden.

Abbrechen eines Faxes, nachdem die Originaldokumente in den Speicher gescannt wurden

- 1 Berühren Sie im Startbildschirm die Option **Auftrag abbrechen**.
Der Bildschirm "Auftrag abbrechen" wird geöffnet.
- 2 Berühren Sie die Aufträge, die abgebrochen werden sollen.
Es werden nur drei Aufträge im Bildschirm angezeigt. Berühren Sie den Nach-unten-Pfeil, bis der gewünschte Auftrag angezeigt wird, und wählen Sie dann den Auftrag, der abgebrochen werden soll.
- 3 Berühren Sie **Ausgewählte Aufträge löschen**.
Der Bildschirm "Ausgewählte Aufträge löschen" wird angezeigt. Die ausgewählten Aufträge werden gelöscht. Anschließend wird der Startbildschirm angezeigt.

Zurückhalten und Weiterleiten von Faxen

Faxe anhalten

Mit dieser Option können Sie den Druck empfangener Faxe anhalten, bis diese freigegeben sind. Angehaltene Faxe können manuell oder zu einem vorab geplanten Datum oder Zeitpunkt freigegeben werden.

- 1 Öffnen Sie einen Webbrowser, und geben Sie die IP-Adresse des Druckers in das Adressfeld ein.

Hinweise:

- Zeigen Sie die IP-Adresse des Druckers auf dem Startbildschirm des Druckers an. Die IP-Adresse wird in vier Zahlengruppen angezeigt, die durch Punkte voneinander abgetrennt sind. Beispiel: 123.123.123.123.
- Wenn Sie einen Proxyserver verwenden, deaktivieren Sie ihn vorübergehend, um die Webseite ordnungsgemäß zu laden.

- 2 Klicken Sie auf **Einstellungen >Faxeinstellungen >Analoge Faxeinrichtung >Faxe anhalten**.

- 3 Wählen Sie im Menü "Fax-Haltemodus" eine der folgenden Optionen:

- **Aus**
- **Immer ein**
- **Manuell**
- **Geplant**

- 4 Wenn Sie "Geplant" wählen, fahren Sie mit folgenden Schritten fort:
 - a Klicken Sie auf **Fax-Halteplan**.
 - b Wählen Sie im Menü "Aktion" die Option **Faxe zurückhalten**.
 - c Klicken Sie im Zeitmenü auf den Zeitpunkt, zu dem die angehaltenen Faxe freigegeben werden sollen.
 - d Klicken Sie im Menü "Tag(e)" auf den Tag, an dem die angehaltenen Faxe freigegeben werden sollen.
- 5 Klicken Sie auf **Hinzufügen**.

Faxweiterleitung

Mit dieser Option können Sie empfangene Faxe drucken und an eine Faxnummer, E-Mail-Adresse, FTP-Site oder LDSS weiterleiten.

- 1 Öffnen Sie einen Webbrowser, und geben Sie die IP-Adresse des Druckers in das Adressfeld ein.

Hinweise:

 - Zeigen Sie die IP-Adresse des Druckers auf dem Startbildschirm des Druckers an. Die IP-Adresse wird in vier Zahlengruppen angezeigt, die durch Punkte voneinander abgetrennt sind. Beispiel: 123.123.123.123.
 - Wenn Sie einen Proxyserver verwenden, deaktivieren Sie ihn vorübergehend, um die Webseite ordnungsgemäß zu laden.
- 2 Klicken Sie auf **Einstellungen >Faxeeinstellungen**.
- 3 Wählen Sie im Menü "Faxweiterleitung" die Option **Drucken, Drucken & Weiterleiten** oder **Weiterleiten** aus.
- 4 Wählen Sie im Menü "Weiterleiten an" die Option **Fax, E-Mail, FTP, LDSS** oder **eSF** aus.
- 5 Geben Sie im Feld "Weiterleiten an Kurzwahl" die Kurzwahlnummer ein, an die das Fax weitergeleitet werden soll.

Hinweis: Die Kurzwahlnummer muss für die Einstellung, die im Menü "Weiterleiten an" ausgewählt wurde, gültig sein.
- 6 Klicken Sie auf **Übernehmen**.

Informationen zu Fax-Optionen

Inhalt

Mit dieser Option können Sie den Typ und die Quelle des Originaldokuments festlegen.

Wählen Sie aus den folgenden Inhaltstypen:

- **Text:** Das Originaldokument enthält hauptsächlich Text oder Strichgrafiken.
- **Text/Foto:** Das Originaldokument enthält eine Mischung aus Text, Grafiken und Fotos.
- **Foto:** Das Originaldokument stellt hauptsächlich ein Foto oder Bild dar.
- **Grafik:** Das Originaldokument enthält hauptsächlich Unternehmensgrafiken wie Kreis- oder Balkendiagramme und Animationen.

Wählen Sie aus den folgenden Inhaltstypen:

- **Farblaser:** Das Originaldokument wurde mit einem Farblaserdrucker gedruckt.
- **Tintenstrahl:** Das Originaldokument wurde mit einem Tintenstrahldrucker gedruckt.

- **Zeitschrift:** Das Originaldokument stammt aus einer Zeitschrift.
- **Broschüre:** Das Originaldokument stammt aus einer Broschüre.
- **Schwarzweiß-Laser:** Das Originaldokument wurde mit einem Schwarzweiß-Laserdrucker gedruckt.
- **Foto/Film:** Das Originaldokument ist ein Foto von einem Film.
- **Zeitung:** Das Originaldokument stammt aus einer Zeitung.
- **Anderere:** Das Originaldokument wurde mit einem anderen oder unbekanntem Drucker gedruckt.

Auflösung

Mit dieser Option können Sie die Qualität der Fauxgabe anpassen. Durch die Erhöhung der Bildauflösung nimmt die Größe der Datei zu und die zum Scannen Ihres Originaldokuments benötigte Zeit wird verlängert. Durch Verringerung der Bildauflösung wird die Dateigröße reduziert.

Wählen Sie eine der folgenden Optionen aus:

- **Standard:** Verwenden Sie diese Option, wenn Sie hauptsächlich Dokumente faxen.
- **Fein 200 dpi:** Zum Faxen von Dokumenten mit Kleindruck
- **Superfein 300 dpi:** Zum Faxen von Dokumenten mit feinen Details
- **Ultrafein 600 dpi:** Für Dokumente mit Bildern oder Fotos empfohlen

Deckung

Mit dieser Option legen Sie fest, wie hell oder dunkel die Faxe im Vergleich zum Originaldokument sein sollen.

Verzögertesenden

Mit dieser Option können Sie ein Fax zu einem späteren Zeitpunkt oder Datum senden.

Einrichtungsseite

Mit dieser Option können Sie folgende Einstellungen ändern:

- **Seiten (Duplex):** Gibt an, ob das Originaldokument ein- oder beidseitig (Duplex) bedruckt ist. Außerdem wird angegeben, welche Seiten gescannt und in das Fax aufgenommen werden sollen.
- **Ausrichtung:** Gibt die Ausrichtung des Originaldokuments an und ändert die Seiten (Duplex) und die Bindung entsprechend der Ausrichtung des Originaldokuments.
- **Bindung:** Gibt an, ob das Originaldokument entlang der langen oder kurzen Kante gebunden ist.

Scanvorschau

Mit dieser Option wird die erste Seite des Bildes angezeigt, bevor es in das Fax eingefügt wird. Nachdem die erste Seite gescannt ist, wird der Scanvorgang unterbrochen und eine Vorschau angezeigt.

Hinweis: Diese Option wird nur angezeigt, wenn eine ordnungsgemäß funktionierende Druckerfestplatte installiert ist.

Verwenden der erweiterten Optionen

Wählen Sie eine der folgenden Optionen aus:

- **Erweiterte Bildfunktionen:** Mit dieser Option können die Einstellungen "Hintergrundentfernung", "Farbausgleich", "Blindfarbenunterdrückung", "Kontrast", "Spiegelverkehrtes Dokument", "Negativbild", "Kante zu Kante scannen", "Schattendetails" und "Schärfe" vor dem Faxen des Dokuments angepasst werden.
- **Benutzerauftrag:** Mit dieser Option können mehrere Scanaufträge in einem Auftrag zusammengefasst werden.
- **Rand löschen:** Entfernt verlaufene Stellen oder Flecken an den Rändern eines Dokuments. Sie können an allen vier Papierkanten einen gleich großen Bereich entfernen oder einen bestimmten Rand auswählen. Mit "Rand löschen" wird der gesamte Inhalt des ausgewählten Bereichs gelöscht, d. h., dieser Ausschnitt wird nicht gescannt.
- **Übertragungsprotokoll:** Druckt das Übertragungsprotokoll oder das Übertragungsfehlerprotokoll.
- **Schrägen Einzug anpassen:** Glättet (entzerrt) gescannte Bilder, die leicht verzerrt aus dem ADZ-Fach zugeführt wurden.

Hinweis: Diese Option wird nur auf bestimmten Druckermodellen unterstützt.

Scannen

Der Drucker bietet die Möglichkeit, eine Datei an eine FTP-Adresse zu senden. Sie können die E-Mail-Adresse eingeben, eine Kurzwahlnummer verwenden oder die Adresse aus einem Adressbuch auswählen. Sie können auch die Anwendung "Mehrfachversand" oder "Meine Kurzwahlen" auf dem Startbildschirm des Druckers verwenden. Weitere Informationen finden Sie unter ["Aktivieren der Startbildschirmfunktionen" auf Seite 23](#).

"Scannen an Netzwerk" verwenden

Mit "Scannen an Netzwerk" können Sie Dokumente an von Ihrem Systemsupport-Mitarbeiter festgelegte Netzwerkziele scannen. Nachdem die Ziele (freigegebene Netzwerkordner) im Netzwerk eingerichtet wurden, muss die Anwendung auf den entsprechenden Drucker mithilfe seines Embedded Web Server installiert und konfiguriert werden. Weitere Informationen finden Sie unter ["Einrichten von Scan to Network" auf Seite 26](#).

Scannen an eine FTP-Adresse

Erstellen von Verknüpfungen

Anstatt jedes Mal, wenn Sie ein Dokument an den FTP-Server senden möchten, die gesamte FTP-Adresse auf dem Druckerbedienfeld einzugeben, können Sie eine dauerhafte FTP-Adresse erstellen und dieser eine Kurzwahlnummer zuweisen. Es gibt zwei Methoden zum Erstellen von Kurzwahlnummern: über den Embedded Web Server oder über das Druckerbedienfeld.

Erstellen einer FTP-Kurzwahl über den Embedded Web Server

- 1 Öffnen Sie einen Webbrowser, und geben Sie die IP-Adresse des Druckers in das Adressfeld ein.

Hinweise:

- Zeigen Sie die IP-Adresse des Druckers auf dem Startbildschirm des Druckers an. Die IP-Adresse wird in vier Zahlengruppen angezeigt, die durch Punkte voneinander abgetrennt sind. Beispiel: 123.123.123.123.
- Wenn Sie einen Proxyserver verwenden, deaktivieren Sie ihn vorübergehend, um die Webseite ordnungsgemäß zu laden.

- 2 Wechseln Sie zu:

Einstellungen > Bereich "Andere Einstellungen" > **Kurzbefehle verwalten** > **FTP-Verknüpfungen - Einrichtung**

- 3 Geben Sie die entsprechenden Informationen ein.

Hinweis: Möglicherweise werden Sie zur Eingabe eines Passworts aufgefordert. Falls Sie keine ID und kein Passwort haben, wenden Sie sich an den zuständigen Systemsupport-Mitarbeiter.

- 4 Geben Sie eine Kurzwahlnummer ein.

Hinweis: Wenn Sie eine Nummer eingegeben haben, die bereits verwendet wird, werden Sie aufgefordert, eine andere Nummer zu wählen.

- 5 Klicken Sie auf **Hinzufügen**.

Erstellen einer FTP-Kurzwahl über die Bedienkonsole des Druckers

1 Wechseln Sie auf dem Startbildschirm zu:

FTP >FTP > Geben Sie die FTP-Adresse ein >  > Geben Sie einen Namen für die Kurzwahl ein >**Fertig**

2 Überprüfen Sie, ob Name und Nummer für die Kurzwahl richtig sind, und drücken Sie dann **OK**.

Hinweise:

- Falls der Name der Kurzwahl falsch ist, drücken Sie **Abbrechen** und geben anschließend die Informationen erneut ein.
- Wenn Sie eine Nummer eingegeben haben, die bereits verwendet wird, werden Sie aufgefordert, eine andere Nummer zu wählen.

Scannen an eine FTP-Adresse

Scannen an eine FTP-Adresse über das Druckerbedienfeld

1 Legen Sie das Originaldokument mit der bedruckten Seite nach oben und der kurzen Kante zuerst in die automatische Dokumentzuführung (ADZ) oder mit der bedruckten Seite nach unten auf das Scannerglas.

Hinweise:

- Legen Sie keine Postkarten, Fotos, kleinen Zettel, Folien, Fotopapier oder dünnen Medien (wie z. B. Zeitungsausschnitte) in die ADZ ein. Legen Sie diese Medien auf das Scannerglas.
- Die ADZ-Kontrollleuchte leuchtet, wenn das Papier korrekt eingelegt wurde.

2 Wenn Sie ein Dokument in die ADZ einlegen, müssen Sie die Papierführung anpassen.

3 Wechseln Sie auf dem Druckerbedienfeld zu:

FTP >FTP > Geben Sie die FTP-Adresse ein >**Fertig >Senden**

Mithilfe einer Kurzwahlnummer zu einer FTP-Adresse scannen

1 Legen Sie das Originaldokument mit der bedruckten Seite nach oben und der kurzen Kante zuerst in die automatische Dokumentzuführung (ADZ) oder mit der bedruckten Seite nach unten auf das Scannerglas.

Hinweise:

- Legen Sie keine Postkarten, Fotos, kleinen Zettel, Folien, Fotopapier oder dünnen Medien (wie z. B. Zeitungsausschnitte) in die ADZ ein. Legen Sie diese Medien auf das Scannerglas.
- Die ADZ-Kontrollleuchte leuchtet, wenn das Papier korrekt eingelegt wurde.

2 Wenn Sie ein Dokument in die ADZ einlegen, müssen Sie die Papierführung anpassen.

3 Drücken Sie auf dem Druckerbedienfeld **#** auf der Tastatur, und geben Sie dann die FTP-Kurzwahlnummer ein.

4 Berühren Sie  >**Senden**.

Zu einer FTP-Adresse mithilfe des Adressbuchs scannen

1 Legen Sie das Originaldokument mit der bedruckten Seite nach oben und der kurzen Kante zuerst in die automatische Dokumentzuführung (ADZ) oder mit der bedruckten Seite nach unten auf das Scannerglas.

Hinweise:

- Legen Sie keine Postkarten, Fotos, kleinen Zettel, Folien, Fotopapier oder dünnen Medien (wie z. B. Zeitungsausschnitte) in die ADZ ein. Legen Sie diese Medien auf das Scannerglas.
- Die ADZ-Kontrollleuchte leuchtet, wenn das Papier korrekt eingelegt wurde.

2 Wenn Sie ein Dokument in die ADZ einlegen, müssen Sie die Papierführung anpassen.

3 Wechseln Sie auf dem Startbildschirm zu:

FTP > FTP >  > Geben Sie den Namen des Empfängers ein > **Suchen**



4 Berühren Sie den Namen des Empfängers.

Hinweis: Um nach weiteren Empfängern zu suchen, drücken Sie **Neue Suche**, und geben Sie den Namen des nächsten Empfängers ein.

5 Berühren Sie  > **Senden**.

Scannen auf einen Computer oder ein Flash-Laufwerk

Sie können gescannte Dateien mit dem Drucker versenden. Sie können auch die Anwendung "Scannen an Netzwerk", "Mehrfachversand" und "Meine Kurzwahlen" auf dem Startbildschirm des Druckers verwenden. Weitere Informationen finden Sie unter "[Aktivieren der Startbildschirmfunktionen](#)" auf Seite 23.

ADZ	Scannerglas
 <p data-bbox="147 1545 690 1575">Verwenden Sie die ADZ für mehrseitige Dokumente.</p>	 <p data-bbox="703 1486 1469 1575">Verwenden Sie das Scannerglas für einzelne Seiten, kleine Dokumente (wie Postkarten oder Fotos), Folien, Fotopapier oder dünne Medien (wie Zeitungsausschnitte).</p>

Mit dem Scanner können Sie Dokumente direkt an einen Computer oder ein Flash-Laufwerk übermitteln. Der Computer muss nicht direkt mit dem Drucker verbunden sein, damit Sie Scan-an-PC-Bilder empfangen können. Sie können das Dokument über das Netzwerk an den Computer zurücksenden, indem Sie auf dem Computer ein Scanprofil erstellen und dieses dann auf den Drucker herunterladen.

Scannen an einen Computer über den Embedded Web Server

1 Öffnen Sie einen Webbrowser, und geben Sie die IP-Adresse des Druckers in das Adressfeld ein.

Hinweise:

- Zeigen Sie die IP-Adresse des Druckers auf dem Startbildschirm des Druckers an. Die IP-Adresse wird in vier Zahlengruppen angezeigt, die durch Punkte voneinander abgetrennt sind. Beispiel: 123.123.123.123.
- Wenn Sie einen Proxyserver verwenden, deaktivieren Sie ihn vorübergehend, um die Webseite ordnungsgemäß zu laden.

2 Klicken Sie auf **Scan-Profil >Scan-Profil erstellen**.

3 Wählen Sie die Scaneinstellungen aus und klicken Sie auf **Weiter**.

4 Wählen Sie ein Ziel auf dem Computer aus, an dem das Scanbild gespeichert werden soll.

5 Geben Sie einen Scannamen und dann einen Benutzernamen ein.

Hinweis: Der Scanname wird in der Scanprofilliste angezeigt.

6 Klicken Sie auf **Senden**.

Hinweis: Wenn Sie auf **Senden** klicken, wird automatisch eine Kurzbefehlnummer zugewiesen. Sie können diese Kurzbefehlnummer verwenden, wenn Sie zum Scannen der Dokumente bereit sind.

7 Lesen Sie die Anweisungen auf dem Bildschirm zum Scanprofil.

- a** Legen Sie das Originaldokument mit der bedruckten Seite nach oben und der kurzen Kante zuerst in die automatische Dokumentzuführung (ADZ) oder mit der bedruckten Seite nach unten auf das Scannerglas.

Hinweise:

- Postkarten, Fotos, kleine Vorlagen, Folien, Fotopapier oder dünne Medien (wie z. B. Zeitschriftenausschnitte) dürfen nicht in das ADZ-Fach eingelegt werden. Legen Sie diese Medien auf das Scannerglas.
- Die ADZ-Kontrollleuchte leuchtet, sobald das Papier ordnungsgemäß eingelegt ist.

b Wenn Sie ein Dokument in die ADZ einlegen, müssen Sie die Papierführung anpassen.

c Führen Sie einen der folgenden Schritte aus:

- Drücken Sie **#** und geben Sie die Kurzbefehlnummer über die Tastatur ein.
- Wechseln Sie auf dem Startbildschirm zu:

Angehaltene Aufträge >Profile > Kurzbefehl aus der Liste auswählen

Hinweis: Der Scanner scannt das Dokument und sendet es an das angegebene Verzeichnis.

8 Zeigen Sie die Datei auf dem Computer an.

Hinweis: Die Ausgabedatei wird im angegebenen Ordner gespeichert oder im angegebenen Programm gestartet.

Einrichten von "Scannen an Computer"

Hinweise:

- Diese Funktion wird nur unter Windows Vista oder höher unterstützt.
- Stellen Sie sicher, dass Ihr Computer und Drucker mit demselben Netzwerk verbunden sind.

- 1 Öffnen Sie den Ordner "Drucker", und wählen Sie dann Ihren Drucker aus.
Hinweis: Wenn Ihr Drucker nicht in der Liste enthalten ist, fügen Sie ihn hinzu:
- 2 Öffnen Sie die Druckereigenschaften, und passen Sie die Einstellungen nach Bedarf an.
- 3 Tippen Sie auf dem Bedienfeld auf **Scannen an Computer** >, und wählen Sie die entsprechende Scaneinstellung >**Senden** aus.

Scannen an ein Flash-Laufwerk

- 1 Legen Sie das Originaldokument mit der bedruckten Seite nach oben und der kurzen Kante zuerst in die automatische Dokumentzuführung (ADZ) oder mit der bedruckten Seite nach unten auf das Scannerglas.
Hinweise:
 - Legen Sie keine Postkarten, Fotos, kleinen Zettel, Folien, Fotopapier oder dünnen Medien (wie z. B. Zeitungsausschnitte) in die ADZ ein. Legen Sie diese Medien auf das Scannerglas.
 - Die ADZ-Kontrollleuchte leuchtet, wenn das Papier korrekt eingelegt wurde.
- 2 Wenn Sie ein Dokument in die ADZ einlegen, müssen Sie die Papierführung anpassen.
- 3 Stecken Sie das Flash-Laufwerk in den USB-Anschluss an der Vorderseite des Druckers.
Hinweis: Der Startbildschirm für das USB-Laufwerk wird angezeigt.
- 4 Wählen Sie den Zielordner aus und drücken Sie dann **An USB-Laufwerk scannen**.
Hinweis: Wenn der Drucker mehr als 30 Sekunden inaktiv ist, wechselt er zurück zum Startbildschirm.
- 5 Passen Sie die Scaneinstellungen an, und drücken Sie anschließend auf **Scannen**.

Informationen zu Scanoptionen

FTP

Über diese Option können Sie die IP-Adresse für das FTP-Ziel eingeben.

Hinweis: Die IP-Adresse wird in vier Zahlengruppen angezeigt, die durch Punkte voneinander abgetrennt sind.
Beispiel: 123.123.123.123.

Dateiname

Über diese Option können Sie den Dateinamen des gescannten Bildes eingeben.

Als Kurzbefehl speichern

Mit dieser Option können die aktuellen Einstellungen als Kurzbefehl gespeichert werden, indem Sie eine Nummer zuweisen.

Originalgröße

Mit dieser Option können Sie die Größe der Dokumente angeben, die Sie scannen möchten. Wenn "Originalformat" auf "Mischgrößen" eingestellt ist, können Sie ein Originaldokument scannen, das aus verschiedenen Papierformaten ("Letter" und "Legal") besteht.

Deckung

Mit dieser Option legen Sie fest, wie hell oder dunkel Ihre gescannten Dokumente im Vergleich zum Originaldokument ausfallen sollen.

Auflösung

Mit dieser Option können Sie die Ausgabequalität Ihrer Datei anpassen. Durch die Erhöhung der Bildauflösung nimmt die Größe der Datei zu und die zum Scannen Ihres Originaldokuments benötigte Zeit wird verlängert. Durch Verringerung der Bildauflösung wird die Dateigröße reduziert.

Versenden als

Mit dieser Option können Sie den Ausgabebetyp des gescannten Bildes festlegen.

Wählen Sie eine der folgenden Optionen aus:

- **PDF:** Es wird eine Datei mit mehreren Seiten erstellt.
- **Sichere PDF-Datei:** Verwenden Sie diese Option, um eine verschlüsselte PDF-Datei zu erstellen, die den Dateinhalt vor unbefugtem Zugriff schützt.
- **TIFF:** Verwenden Sie diese Option, um eine oder mehrere Dateien zu erstellen. Wenn im Menü "Einstellungen" die Option "Mehrseitige TIFF" deaktiviert ist, wird mit TIFF nur eine Seite pro Datei gespeichert. Diese Dateien sind in der Regel größer als entsprechende JPEG-Dateien.
- **JPEG:** Mit dieser Option erstellen Sie für jede Seite des Originaldokuments eine einzelne Datei und hängen sie an.
- **XPS:** Es wird eine XPS-Datei mit mehreren Seiten erstellt.

Inhalt

Mit dieser Option können Sie den Typ und die Quelle des Originaldokuments einstellen.

Wählen Sie aus den folgenden Inhaltstypen:

- **Text:** Das Originaldokument enthält hauptsächlich Text oder Strichgrafiken.
- **Text/Foto:** Das Originaldokument enthält eine Mischung aus Text, Grafiken und Fotos.
- **Foto:** Das Originaldokument stellt hauptsächlich ein Foto oder Bild dar.
- **Grafik:** Das Originaldokument enthält hauptsächlich Unternehmensgrafiken wie Kreis- oder Balkendiagramme und Animationen.

Wählen Sie aus den folgenden Inhaltstypen:

- **Farblaser:** Das Originaldokument wurde mit einem Farblaserdrucker gedruckt.
- **Tintenstrahl:** Das Originaldokument wurde mit einem Tintenstrahldrucker gedruckt.
- **Zeitschrift:** Das Originaldokument stammt aus einer Zeitschrift.
- **Broschüre:** Das Originaldokument stammt aus einer Broschüre.

- **Schwarzweiß-Laser:** Das Originaldokument wurde mit einem Schwarzweiß-Laserdrucker gedruckt.
- **Foto/Film:** Das Originaldokument ist ein Foto von einem Film.
- **Zeitung:** Das Originaldokument stammt aus einer Zeitung.
- **Anderer:** Das Originaldokument wurde mit einem anderen oder unbekanntem Drucker gedruckt.

Einrichtungsseite

Mit dieser Option können Sie folgende Einstellungen ändern:

- **Seiten (Duplex):** Gibt an, ob das Originaldokument ein- oder beidseitig bedruckt ist.
- **Ausrichtung:** Gibt die Ausrichtung des Originaldokuments an und ändert die Seiten (Duplex) und die Bindung entsprechend der Ausrichtung des Originaldokuments.
- **Bindung:** Gibt an, ob das Originaldokument entlang der langen oder kurzen Kante gebunden ist.

Scanvorschau

Mit dieser Option wird die erste Seite des Bildes angezeigt, bevor es in die E-Mail eingefügt wird. Nachdem die erste Seite gescannt ist, wird der Scanvorgang unterbrochen und eine Vorschau angezeigt.

Hinweis: Diese Option wird nur angezeigt, wenn eine ordnungsgemäß funktionierende Druckerfestplatte installiert ist.

Verwenden der erweiterten Optionen

Wählen Sie eine der folgenden Optionen aus:

- **Erweiterte Bildfunktionen:** Mit dieser Option können die Einstellungen "Hintergrund entfernen", "Farbausgleich", "Blindfarbenunterdrückung", "Kontrast", "JPEG-Qualität", "Spiegelverkehrtes Dokument", "Negativbild", "Kante zu Kante scannen", "Schattendetails", "Schärfe" und "Temperatur" vor dem Scannen des Dokuments angepasst werden.
- **Benutzerauftrag:** Mit dieser Option können mehrere Scanaufträge zu einem Auftrag kombiniert werden.
- **Rand löschen:** Mit dieser Option können Flecken oder Informationen an den Rändern eines Dokuments entfernt werden. Sie können an allen vier Papierkanten einen gleich großen Bereich löschen oder einen bestimmten Rand auswählen. Mit "Rand löschen" wird der gesamte Inhalt des ausgewählten Bereichs gelöscht, d. h. dieser Ausschnitt wird nicht gescannt.
- **Übertragungsprotokoll:** Hiermit wird das Übertragungsprotokoll bzw. das Übertragungsfehlerprotokoll gedruckt.
- **Universalzufuhr-Sensor:** Dieser Sensor erkennt, wenn die ADZ mehr als ein Blatt Papier gleichzeitig aufnimmt. Anschließend wird eine Fehlermeldung angezeigt.

Hinweis: Diese Option ist nur auf ausgewählten Druckermodellen verfügbar.

Druckeramenüs

Menüliste

Menü "Papier"	Berichte	Netzwerk/Anschlüsse	Sicherheit
Standardeinzug	Menüeinstellungsseite	Aktive Netzwerkkarte	Sicherheitseinstellungen bearbeiten
Papierformat/-sorte	Gerätestatistik	Standard-Netzwerk ²	Verschiedene Sicherheitseinstellungen
Universal-Zufuhr konfigurieren	Hefertest	Standard-USB	Einstellungen
Ersatzformat	Netzwerk-Konfigurationsseite ¹	Parallel [x]	Menü "Vertraulicher Druck"
Papierstruktur	Konfig-Seite/Netz. [x]	Seriell [x]	Temporäre Daten löschen
Papiergewicht	Kurzwahlliste	SMTP-Setup	Dateien
Papierauswahl	Faxauftrag-Protokoll		Sicherheitsüberwachungsprotokoll
Benutzersorten	Faxruf-Protokoll		Datum und Uhrzeit einstellen
Benutzerdefinierte Namen ¹	Kopierkurzwahlen		
Benutzerdefinierte Scan-Formate	E-Mail-Kurzwahlen		
Konfiguration Universal	Fax-Kurzwahlen		
	FTP-Kurzwahlen		
	Profilliste		
	Schriftarten drucken		
	Verzeichnis drucken		
	Demo drucken		
	Bestandsbericht		
Einstellungen	Hilfe	Kurzwahlen verwalten	Menü Optionskarte³
Allgemeine Einstellungen	Alle Anleitungen drucken	Fax-Kurzwahlen	Liste der installierten DLEs (Download Emulators) wird angezeigt.
Kopiereinstellungen	Anleitung zum Kopieren	E-Mail-Kurzwahlen	
Faxeinstellungen	E-Mail-Anleitung	FTP-Kurzwahlen	
E-Mail-Einstellungen	Faxhandbuch	Kopierkurzwahlen	
FTP-Einstellungen	FTP-Anleitung	Profil-Kurzwahlen	
Menü "Flash-Laufwerk"	Anleitung für Druckdefekte		
Druckeinstellungen	Informationsanleitung		
	Verbrauchsmaterialanleitung		

¹ Abhängig von der Druckereinrichtung wird dieses Menü als "Netzwerk-Konfigurationsseite" oder "Konfig-Seite/Netz. [x]" angezeigt.

² Je nach Druckerkonfiguration wird dieses Menü als "Standard-Netzwerk" oder "Netzwerk [x]" angezeigt.

³ Dieses Menü wird nur angezeigt, wenn ein oder mehrere DLEs installiert sind.

Menü Papier

Menü "Standardeinzug"

Option	Funktion
Standardeinzug Fach [x] Universalzuführung Papier manuell Briefumschlag manuell	Legt einen Standardpapiereinzug für alle Druckaufträge fest. Hinweise: <ul style="list-style-type: none"> • Die Werksvorgabe lautet "Fach 1" (Standardfach). • Im Menü "Papier" muss "Universal-Zufuhr konfigurieren" auf "Kassette" gesetzt sein, damit "Universal-Zufuhr" als Menüoption angezeigt wird. • Wenn in zwei Fächern Papier desselben Formats und derselben Sorte enthalten ist und für die Fächer identische Einstellungen festgelegt wurden, werden die Fächer automatisch verbunden. Wenn ein Fach leer ist, wird der Druckauftrag mit Papier aus dem verbundenen Fach fortgesetzt.

Menü "Papierformat/Sorte"

Option	Beschreibung
Fach [x] Format A4 A5 A6 JIS-B5 Letter Legal Executive Oficio (Mexiko) Folio Statement Universal 7 3/4 Briefumschlag 9 Briefumschlag 10 Briefumschlag DL Briefumschlag C5 Briefumschlag B5 Briefumschlag Anderer Briefumschlag	Gibt die in die einzelnen Fächer eingelegten Papierformate an. Hinweise: <ul style="list-style-type: none"> • Die Werksvorgabe für die USA lautet "Letter". Die internationale Werksvorgabe lautet "A4". • Wenn in zwei Fächern Papier desselben Formats und derselben Sorte enthalten ist und für die Fächer identische Einstellungen festgelegt wurden, werden die Fächer automatisch verbunden. Die Universalzuführung ist möglicherweise auch verbunden. Wenn ein Fach leer ist, wird der Druckauftrag mit Papier aus dem verbundenen Fach fortgesetzt. • Das Papierformat A6 wird nur in Fach 1 und in der Universalzuführung unterstützt.
Hinweis: In diesem Menü werden nur installierte Fächer und Zuführungen aufgeführt.	

Option	Beschreibung
Fach [x] Sorte Normalpapier Karten Folie Recyclingpapier Etiketten Vinyletiketten Feinpost Briefumschlag Briefumschlag rau Briefbogen Vordrucke Farbpapier Leichtes Papier Schweres Papier Rau/Baumwolle Benutzersorte [x]	Gibt die in die einzelnen Fächer eingelegten Papiersorten an. Hinweise: <ul style="list-style-type: none"> • Die Werksvorgabe für Fach 1 lautet "Normalpapier". Die Werksvorgabe für alle weiteren Fächer ist "Benutzersorte [x]". • Sofern verfügbar, wird ein benutzerdefinierter Name anstelle von "Benutzersorte [x]" angezeigt. • Verwenden Sie dieses Menü zur Konfiguration der automatischen Fachverbindung.
Universal-Zufuhr Format A4 A5 A6 JIS B5 Letter Legal Executive Oficio (Mexiko) Folio Statement Universal 7 3/4 Briefumschlag 9 Briefumschlag 10 Briefumschlag DL Briefumschlag C5 Briefumschlag B5 Briefumschlag Anderer Briefumschlag	Gibt das in die Universalzuführung eingelegte Papierformat an. Hinweise: <ul style="list-style-type: none"> • Die Werksvorgabe für die USA lautet "Letter". Die internationale Werksvorgabe lautet "A4". • Legen Sie im Menü "Papier" die Option "Universal-Zufuhr konfigurieren" auf "Kassette" fest, damit "Universal-Zufuhr Format" als Menü angezeigt wird. • Die Universalzuführung erkennt das Papierformat nicht automatisch. Achten Sie darauf, die Einstellung für das Papierformat festzulegen.
Hinweis: In diesem Menü werden nur installierte Fächer und Zuführungen aufgeführt.	

Option	Beschreibung
Universal-Zufuhr Sorte Normalpapier Karten Folie Recyclingpapier Etiketten Vinyletiketten Feinpost Briefumschlag Briefumschlag rau Briefbogen Vordrucke Farbpapier Leichtes Papier Schweres Papier Rau/Baumwolle Benutzersorte [x]	Gibt die in die Universalzuführung eingelegte Papiersorte an. Hinweise: <ul style="list-style-type: none"> • Die Werksvorgabe lautet "Normalpapier". • Legen Sie im Menü "Papier" die Option "Universal-Zufuhr konfigurieren" auf "Kassette" fest, damit "Universal-Zufuhr Sorte" als Menü angezeigt wird.
Manuell Papierformat A4 A5 A6 JIS B5 Letter Legal Executive Oficio (Mexiko) Folio Statement Universal	Gibt das manuell eingelegte Papierformat an. Hinweis: Die Werksvorgabe für die USA lautet "Letter". Die internationale Werksvorgabe lautet "A4".
Manuell Papiersorte Normalpapier Karten Folie Recyclingpapier Etiketten Vinyletiketten Feinpost Briefbogen Vordrucke Farbpapier Leichtes Papier Schweres Papier Rau/Baumwolle Benutzersorte [x]	Gibt die Sorte des manuell eingelegten Papiers an. Hinweise: <ul style="list-style-type: none"> • Die Werksvorgabe lautet "Normalpapier". • Legen Sie im Menü "Papier" die Option "Universal-Zufuhr konfigurieren" auf "Manuell" fest, damit "Manuell Papiersorte" als Menü angezeigt wird.
Hinweis: In diesem Menü werden nur installierte Fächer und Zuführungen aufgeführt.	

Option	Beschreibung
Manuell Briefumschlagformat 7 3/4 Briefumschlag 9 Briefumschlag 10 Briefumschlag DL Briefumschlag C5 Briefumschlag B5 Briefumschlag Anderer Briefumschlag	Gibt das Format des manuell eingelegten Briefumschlags an. Hinweis: Die Werksvorgabe für die USA lautet "10 Briefumschlag". Die internationale Werksvorgabe lautet "DL Briefumschlag".
Manuell Briefumschlagsorte Briefumschlag Briefumschlag rau Benutzersorte [x]	Gibt die manuell eingelegte Briefumschlagsorte an. Hinweis: Die Werksvorgabe lautet "Briefumschlag".
Hinweis: In diesem Menü werden nur installierte Fächer und Zuführungen aufgeführt.	

Menü "Universalzuführung konfigurieren"

Option	Funktion
Universalzuführung konfigurieren Kassette Manuell Zuerst	Legt fest, wann der Drucker Papier aus der Universalzuführung einzieht. Hinweise: <ul style="list-style-type: none"> Die Werksvorgabe lautet "Kassette". Mit der Einstellung "Kassette" wird die Universalzuführung als automatische Papierzufuhr konfiguriert. Bei "Manuell" wird die Universalzuführung nur für Druckaufträge verwendet, für die die manuelle Zuführung ausgewählt ist. Mit der Einstellung "Erste" wird die Universalzuführung als primäre Papierzufuhr konfiguriert.

Menü "Ersatzformat"

Option	Funktion
Ersatzformat Aus Statement/A5 Letter/A4 Aufgelistete	Ersetzt ein angegebenes Papierformat durch ein anderes, wenn das angeforderte Papierformat nicht verfügbar ist. Hinweise: <ul style="list-style-type: none"> Die Werksvorgabe lautet "Aufgelistete". Alle verfügbaren Ersatzformate sind zulässig. Der Wert "Aus" gibt an, dass keine Ersatzformate zulässig sind. Wenn ein Ersatzformat festgelegt ist, wird beim Drucken des Auftrags die Meldung Papier wechseln nicht angezeigt.

Menü "Papierstruktur"

Option	Funktion
Struktur Normal Glatt Normal Rau	Gibt die relative Struktur des eingelegten Normalpapiers an. Hinweis: Die Werksvorgabe lautet "Normal".

Option	Funktion
Struktur Karte Glatt Normal Rau	Gibt die relative Struktur der eingelegten Karten an. Hinweise: <ul style="list-style-type: none"> • Die Werksvorgabe lautet "Normal". • Die Optionen werden nur angezeigt, wenn Karten unterstützt werden.
Struktur Folie Glatt Normal Rau	Gibt die relative Struktur der eingelegten Folien an. Hinweis: Die Werksvorgabe lautet "Normal".
Struk. Recycl.-Papier Glatt Normal Rau	Gibt die relative Struktur des eingelegten Recyclingpapiers an. Hinweis: Die Werksvorgabe lautet "Normal".
Struktur Etikett Glatt Normal Rau	Gibt die relative Struktur der eingelegten Etiketten an. Hinweis: Die Werksvorgabe lautet "Normal".
Struktur Feinpostpapier Glatt Normal Rau	Gibt die relative Struktur des eingelegten Feinpostpapiers an. Hinweis: Die Werksvorgabe lautet "Rau".
Struktur Briefumschlag Glatt Normal Rau	Gibt die relative Struktur der eingelegten Briefumschläge an. Hinweis: Die Werksvorgabe lautet "Normal".
Struktur Rauer Umschlag Rau	Gibt die relative Struktur der eingelegten rauen Briefumschläge an.
Struktur Briefbogen Glatt Normal Rau	Gibt die relative Struktur der eingelegten Briefbögen an. Hinweis: Die Werksvorgabe lautet "Normal".
Struktur Vordruck Glatt Normal Rau	Gibt die relative Struktur des eingelegten vorgedruckten Papiers an. Hinweis: Die Werksvorgabe lautet "Normal".
Struktur Farbpapier Glatt Normal Rau	Gibt die relative Struktur des eingelegten Farbpapiers an. Hinweis: Die Werksvorgabe lautet "Normal".
Struktur Leicht Glatt Normal Rau	Gibt die relative Struktur des eingelegten Papiers an. Hinweis: Die Werksvorgabe lautet "Normal".

Option	Funktion
Struktur Schwer Glatt Normal Rau	Gibt die relative Struktur des eingelegten Papiers an. Hinweis: Die Werksvorgabe lautet "Normal".
Struktur Rau/Baumwolle Rau	Gibt die relative Struktur des eingelegten Baumwollpapiers an.
Struktur Benutzerdef. [x] Glatt Normal Rau	Gibt die relative Struktur des eingelegten benutzerdefinierten Papiers an. Hinweise: <ul style="list-style-type: none"> • Die Werksvorgabe lautet "Normal". • Die Optionen werden nur angezeigt, wenn die Benutzersorte unterstützt wird.

Menü "Papiergewicht"

Option	Beschreibung
Gewicht Normal Leichtes Papier Normal Schweres Papier	Gibt das relative Gewicht des eingelegten Normalpapiers an. Hinweis: Die Werksvorgabe lautet "Normal".
Gewicht Karten Leicht Normal Schwer	Gibt das relative Gewicht der eingelegten Karten an. Hinweis: Die Werksvorgabe lautet "Normal".
Gewicht Folie Leicht Normal Schwer	Gibt das relative Gewicht der eingelegten Folien an. Hinweis: Die Werksvorgabe lautet "Normal".
Gewicht Recycl.-Papier Leicht Normal Schwer	Gibt das relative Gewicht des eingelegten Recycling-Papiers an. Hinweis: Die Werksvorgabe lautet "Normal".
Gewicht Etiketten Leicht Normal Schwer	Gibt das relative Gewicht der eingelegten Etiketten an. Hinweis: Die Werksvorgabe lautet "Normal".
Gewicht Feinpost Leicht Normal Schwer	Gibt das relative Gewicht des eingelegten Feinpostpapiers an. Hinweis: Die Werksvorgabe lautet "Normal".
Gewicht Briefumschlag Leicht Normal Schwer	Gibt das relative Gewicht der eingelegten Briefumschläge an. Hinweis: Die Werksvorgabe lautet "Normal".

Option	Beschreibung
Gewicht Rauer Umschlag Leicht Normal Schwer	Gibt das relative Gewicht der eingelegten rauen Briefumschläge an. Hinweis: Die Werksvorgabe lautet "Normal".
Gewicht Briefbogen Leicht Normal Schwer	Gibt das relative Gewicht der eingelegten Briefbögen an. Hinweis: Die Werksvorgabe lautet "Normal".
Gewicht Vordruck Leicht Normal Schwer	Gibt das relative Gewicht des eingelegten vorgedruckten Papiers an. Hinweis: Die Werksvorgabe lautet "Normal".
Gewicht Farbpapier Leicht Normal Schwer	Gibt das relative Gewicht des eingelegten Farbpapiers an. Hinweis: Die Werksvorgabe lautet "Normal".
Gewicht Leicht Leichtes Papier	Gibt an, dass das relative Gewicht des eingelegten Papiers leicht ist.
Gewicht Schwer Schweres Papier	Gibt an, dass das relative Gewicht des eingelegten Papiers schwer ist.
Gewicht Rau/Baumwolle Leichtes Papier Normal Schweres Papier	Gibt das relative Gewicht des eingelegten rauen Papiers oder Baumwollpapiers an. Hinweis: Die Werksvorgabe lautet "Normal".
Gewicht Benutzerdefiniert [x] Leicht Normal Schwer	Gibt das relative Gewicht des eingelegten benutzerdefinierten Papiers an. Hinweise: <ul style="list-style-type: none"> • Die Werksvorgabe lautet "Normal". • Diese Optionen werden nur angezeigt, wenn Benutzersorten unterstützt werden.

Menü "Papierauswahl"

Option	Beschreibung
Karten einlegen Beidseitig Aus	Legt den beidseitigen Druck für alle Druckaufträge fest, für die "Karten" als Papiersorte angegeben wurde.
Recyclingpapier einlegen Beidseitig Aus	Legt den beidseitigen Druck für alle Druckaufträge fest, für die "Recyclingpapier" als Papiersorte angegeben wurde.
Hinweise: <ul style="list-style-type: none"> • Die Werksvorgabe für alle Optionen im Menü zum Einlegen von Papier lautet "Aus". • "Beidseitig" legt fest, dass der Drucker jeden Druckauftrag standardmäßig beidseitig druckt, es sei denn, in den Druckeinstellungen unter Windows oder im Dialogfeld "Drucken" auf Macintosh-Rechnern ist der einseitige Druck ausgewählt. 	

Option	Beschreibung
Etiketten einlegen Beidseitig Aus	Legt den beidseitigen Druck für alle Druckaufträge fest, für die "Etiketten" als Papiersorte angegeben wurde.
Feinpostpapier einlegen Beidseitig Aus	Legt den beidseitigen Druck für alle Druckaufträge fest, für die "Feinpostpapier" als Papiersorte angegeben wurde.
Briefbogen einlegen Beidseitig Aus	Legt den beidseitigen Druck für alle Druckaufträge fest, für die "Briefbogen" als Papiersorte angegeben wurde.
Vordruck einlegen Beidseitig Aus	Legt den beidseitigen Druck für alle Druckaufträge fest, für die "Vordrucke" als Papiersorte angegeben wurde.
Farbpapier einlegen Beidseitig Aus	Legt den beidseitigen Druck für alle Druckaufträge fest, für die "Farbpapier" als Papiersorte angegeben wurde.
Leichtes Papier einlegen Beidseitig Aus	Legt den beidseitigen Druck für alle Druckaufträge fest, für die "Leichtes Papier" als Papiersorte angegeben wurde.
Schweres Papier einlegen Beidseitig Aus	Legt den beidseitigen Druck für alle Druckaufträge fest, für die "Schweres Papier" als Papiersorte angegeben wurde.
Rau/Baumwolle einlegen Beidseitig Aus	Legt den beidseitigen Druck für alle Druckaufträge fest, für die "Rau/Baumwolle" als Papiersorte angegeben wurde.
Ben.def. [x] einlegen Beidseitig Aus	Legt den beidseitigen Druck für alle Druckaufträge fest, für die "Ben.def [x]" als Papiersorte angegeben wurde. Hinweis: "Ben.def. [x] einlegen" wird nur angezeigt, wenn die Benutzersorte unterstützt wird.
Hinweise:	
<ul style="list-style-type: none"> • Die Werksvorgabe für alle Optionen im Menü zum Einlegen von Papier lautet "Aus". • "Beidseitig" legt fest, dass der Drucker jeden Druckauftrag standardmäßig beidseitig druckt, es sei denn, in den Druckeinstellungen unter Windows oder im Dialogfeld "Drucken" auf Macintosh-Rechnern ist der einseitige Druck ausgewählt. 	

Menü "Benutzersorten"

Option	Beschreibung
Benutzersorte [x] Papier Karten Folie Rau/Baumwolle Etiketten Briefumschlag	Ordnet eine Papier- oder Spezialdruckmediensorte einem werkseitig vorgegebenen Namen für eine Benutzersorte oder einem benutzerdefinierten Namen zu, der im Embedded Web Server erstellt wurde.
Recyclingpapier Papier Karten Folie Rau/Baumwolle Etiketten Briefumschlag	Gibt die Papiersorte an, wenn "Recyclingpapier" in anderen Menüs ausgewählt wurde.
Hinweise: <ul style="list-style-type: none"> Die Werksvorgabe lautet "Papier". Der benutzerdefinierte Medientyp muss vom ausgewählten Fach oder der Universalzuführung unterstützt werden, um von dieser Zuführung drucken zu können. 	

Menü "Benutzerdefinierte Namen"

Option	Funktion
Benutzerdefinierter Name [x]	Geben Sie einen benutzerdefinierten Namen für eine Papiersorte an. Dieser Name ersetzt in den Druckerменю die Bezeichnung "Benutzersorte [x]".

Menü "Benutzerdefinierte Scan-Formate"

Option	Beschreibung
Benutzerdefiniertes Scan-Format [x] Name Scangröße Breite Höhe Ausrichtung Hochformat Querformat 2 Scans pro Seite Aus Ein	Gibt einen Namen für das benutzerdefinierte Scan-Format und die Seitenausrichtung an. Hinweise: <ul style="list-style-type: none"> "Benutzerdefiniertes Scan-Format [x]" wird in den Druckerменю durch den Namen für das benutzerdefinierte Scan-Format ersetzt. Die Werksvorgabe für die benutzerdefinierten Scan-Formate 3, 4, 5 und 6 lautet "ADZ-Mediensorte". Die Werksvorgabe für die Breite in den USA lautet "8,5 Zoll". "210 mm" ist die internationale Werksvorgabe für die Breite. Die Werksvorgabe für die Höhe in den USA lautet "14 Zoll". "297 mm" ist die internationale Werksvorgabe für die Höhe. Die Werksvorgabe für "Ausrichtung" lautet "Hochformat". Die Werksvorgabe für "2 Scans pro Seite" lautet "Aus".

Menü "Konfiguration Universal"

Option	Funktion
Maßeinheiten Zoll Millimeter	Gibt die Maßeinheit an. Hinweise: <ul style="list-style-type: none"> Die Werksvorgabe in den USA lautet "Zoll". Die internationale Werksvorgabe lautet "Millimeter".
Hochformat Breite 3–14,17 Zoll 76-360 mm	Legt die Hochformatbreite fest. Hinweise: <ul style="list-style-type: none"> Wenn die Breite den maximalen Wert überschreitet, verwendet der Drucker die maximal zulässige Breite. Die Werksvorgabe in den USA lautet "8,5 Zoll". Die Breite kann in Schritten von 0,01 Zoll erhöht werden. Die internationale Werksvorgabe lautet "216 mm". Die Breite kann in Schritten von 1 mm erhöht werden.
Hochformat Höhe 3–14,17 Zoll 76-360 mm	Legt die Hochformathöhe fest. Hinweise: <ul style="list-style-type: none"> Wenn die Breite den maximalen Wert überschreitet, verwendet der Drucker die maximal zulässige Breite. Die Werksvorgabe in den USA lautet "14 Zoll". Die Höhe kann in Schritten von 0,01 Zoll erhöht werden. Die internationale Werksvorgabe lautet "356 mm". Die Höhe kann in Schritten von 1 mm erhöht werden.
Einzugsrichtung Kurze Kante Lange Kante	Gibt die Einzugsrichtung an, wenn das Papier in beiden Richtungen eingelegt werden kann. Hinweise: <ul style="list-style-type: none"> Die Werksvorgabe lautet "Kurze Kante". "Lange Kante" wird nur angezeigt, wenn die längste Kante kürzer als die vom Fach maximal unterstützte Breite ist.

Menü "Berichte"

Menü "Berichte"

Option	Beschreibung
Menüeinstellungsseite	Druckt einen Bericht mit Informationen über das in die Fächer eingelegte Papier, den installierten Speicher, die Gesamtseitenanzahl, Alarmeinstellungen, Zeitsperren, die Sprache des Druckerbedienfelds, die TCP/IP-Adresse, den Verbrauchsmaterialstatus, den Status der Netzwerkverbindung und weiteren Informationen.
Gerätestatistik	Druckt einen Bericht mit statistischen Druckerinformationen, z. B. Angaben zum Verbrauchsmaterial und der Anzahl gedruckter Seiten.
Netzwerk-Konfigurationsseite	Druckt einen Bericht mit Informationen über die Netzwerkeinstellungen des Druckers, zum Beispiel die TCP/IP-Adresse. Hinweis: Diese Menüoption wird nur für Netzwerkdrucker und an Druckserver angeschlossene Drucker angezeigt.

Option	Beschreibung
Konfig-Seite/Netz. [x]	Druckt einen Bericht mit Informationen über die Netzwerkeinstellungen des Druckers, z. B. zur TCP/IP-Adresse. Hinweis: Dieses Menüelement wird nur auf Netzwerkdruckern oder Druckern angezeigt, die mit Druckservern verbunden sind. Außerdem müssen mindestens zwei Netzwerkoptionen installiert sein.
Kurzbefehlliste	Druckt einen Bericht mit Informationen zu konfigurierten Kurzbefehlen.
Faxauftrag-Protokoll	Druckt einen Bericht mit Informationen zu den 200 letzten fertiggestellten Faxen. Hinweis: Dieses Menüelement wird nur angezeigt, wenn "Auftragsprotokoll aktivieren" im Menü "Fax Einstellungen" auf "Ein" festgelegt ist.
Faxrufprotokoll	Druckt einen Bericht mit Informationen zu den letzten 100 unbeantworteten, empfangenen und blockierten Anrufen. Hinweis: Dieses Menüelement wird nur angezeigt, wenn "Auftragsprotokoll aktivieren" im Menü "Fax Einstellungen" auf "Ein" festgelegt ist.
Kopierkurzbefehle	Druckt einen Bericht mit Informationen zu Kopierkurzbefehlen.
E-Mail-Kurzbefehle	Druckt einen Bericht mit Informationen zu E-Mail-Kurzbefehlen.
Fax-Kurzbefehle	Druckt einen Bericht mit Informationen zu Fax-Kurzbefehlen.
FTP-Kurzbefehle	Druckt einen Bericht mit Informationen zu FTP-Kurzbefehlen.
Profilliste	Druckt eine Liste der im Drucker gespeicherten Profile.
Schriftarten drucken	Druckt einen Bericht aller Schriftarten, die für die derzeit im Drucker festgelegte Druckersprache verfügbar sind.
Verzeichnis drucken	Druckt eine Liste aller Ressourcen, die auf einer optionalen Flash-Speicherkarte oder auf der Festplatte des Druckers gespeichert sind. Hinweise: <ul style="list-style-type: none"> • Die Job-Puffergröße muss auf 100 % gesetzt sein. • Der optionale Flash-Speicher bzw. die Druckerfestplatte muss richtig installiert und funktionsbereit sein.
Bestandsbericht	Druckt einen Bericht mit Bestandsinformationen wie die Seriennummer und den Modellnamen des Druckers. Der Bericht enthält Text und UPC-Barcodes, die in eine Gerätedatenbank gescannt werden können.

Menü "Netzwerk/Anschlüsse"

Menü "Aktive Netzwerkkarte"

Option	Funktion
Aktive Netzwerkkarte Auto [Liste der verfügbaren Netzwerkkarten]	Hinweise: <ul style="list-style-type: none"> • Die Werksvorgabe lautet "Auto". • Dieses Menü wird nur angezeigt, wenn eine optionale Netzwerkkarte installiert wurde.

Menü "Standard-Netzwerk" oder "Netzwerk [x]"

Hinweis: In diesem Menü werden nur aktive Anschlüsse angezeigt. Inaktive Anschlüsse werden nicht berücksichtigt.

Option	Beschreibung
PCL-SmartSwitch Ein Ausgeschaltet	Konfiguriert den Drucker so, dass er ungeachtet der Standardsprache des Druckers automatisch zur PCL-Emulation wechselt, wenn ein Druckauftrag dies erfordert. Hinweise: <ul style="list-style-type: none"> • Die Werksvorgabe lautet "Ein". • Wenn "PCL-SmartSwitch" deaktiviert ist, werden die eingehenden Daten vom Drucker nicht geprüft und wird die im Menü "Konfiguration" festgelegte Standarddruckersprache verwendet.
PS-SmartSwitch Ein Ausgeschaltet	Konfiguriert den Drucker so, dass er ungeachtet der Standardsprache des Druckers automatisch zur PS-Emulation wechselt, wenn ein Druckauftrag dies erfordert. Hinweise: <ul style="list-style-type: none"> • Die Werksvorgabe lautet "Ein". • Wenn "PS-SmartSwitch" deaktiviert ist, werden die eingehenden Daten vom Drucker nicht geprüft und es wird die im Menü "Konfiguration" festgelegte Standarddruckersprache verwendet.
NPA-Modus Ausgeschaltet Automatisch	Legt fest, ob der Drucker die spezielle Verarbeitung durchführt, die für die bidirektionale Kommunikation erforderlich ist, und dabei die Konventionen des NPA-Protokolls (Network Printing Alliance) erfüllt. Hinweise: <ul style="list-style-type: none"> • Die Werksvorgabe lautet "Auto". • Nachdem Sie die Einstellung am Druckerbedienfeld geändert und die Menüs beendet haben, wird der Drucker neu gestartet. Die Menüauswahl wird anschließend aktualisiert.
Netzwerkpuffer Automatisch 3 KB bis [zur maximal zulässigen Größe]	Konfiguriert die Größe des Netzwerkeingabepuffers. Hinweise: <ul style="list-style-type: none"> • Die Werksvorgabe lautet "Auto". • Der Wert kann in Schritten von 1 KB geändert werden. • Die maximal zulässige Größe hängt von der Speicherkapazität des Druckers und der Größe der anderen Verbindungspuffer sowie davon ab, ob die Option "Ressourcen speichern" aktiviert oder deaktiviert ist. • Sie können den Bereich für den Netzwerkpuffer vergrößern, indem Sie den parallelen, seriellen und USB-Puffer deaktivieren oder deren Größe verringern. • Nachdem Sie die Einstellung am Bedienfeld geändert und das Menü verlassen haben, wird der Drucker neu gestartet. Die Menüauswahl wird anschließend aktualisiert.
Mac-Binär-PS Ein Ausgeschaltet Automatisch	Konfiguriert den Drucker für die Verarbeitung von binären Macintosh-PostScript-Druckaufträgen. Hinweise: <ul style="list-style-type: none"> • Die Werksvorgabe lautet "Auto". • Bei "Aus" werden Druckaufträge unter Verwendung des Standardprotokolls gefiltert. • Bei "Ein" werden unformatierte binäre PostScript-Druckaufträge verarbeitet.

Option	Beschreibung
"Standard-Netzwerkkonfiguration" oder "Konfiguration Netzwerk [x]" Berichte Netzwerkkarte TCP/IP IPv6 WLAN AppleTalk	Dient zum Anzeigen und Festlegen der Netzwerkeinstellungen des Druckers. Hinweis: Das WLAN-Menü wird nur angezeigt, wenn der Drucker in ein WLAN-Netzwerk eingebunden ist.

Menü "Berichte"

Das Menü kann auf folgende Weisen aufgerufen werden:

- **Netzwerk/Anschlüsse >Standard-Netzwerk >Standard-Netzwerkkonfiguration >Berichte**
- **Netzwerk/Anschlüsse >Netzwerk [x] >Konfiguration Netzwerk [x] >Berichte**

Funktion	Funktion
Konfigurationsseite drucken	Druckt einen Bericht mit Informationen über die Netzwerkeinstellungen des Druckers, zum Beispiel die TCP/IP-Adresse.

Menü "Netzwerkkarte"

Das Menü kann auf folgende Weisen aufgerufen werden:

- **Netzwerk/Anschlüsse >Standard-Netzwerk >Standard-Netzwerkkonfiguration >Netzwerkkarte**
- **Netzwerk/Anschlüsse >Netzwerk [x] >Konfiguration Netzwerk [x] >Netzwerkkarte**

Option	Funktion
Kartenstatus anzeigen Verbunden Getrennt	Zeigt den Verbindungsstatus der Netzwerkkarte an.
Kartengeschwindigkeit anzeigen	Zeigt die Geschwindigkeit einer aktiven Netzwerkkarte an.
Netzwerkadresse UAA LAA	Zeigt die Netzwerkadressen an.
Auftragszeitsperre 0–255 Sekunden	Legt fest, wie lange ein Netzwerk-Druckauftrag dauern darf, bevor er abgebrochen wird. Hinweise: <ul style="list-style-type: none"> • Die Werksvorgabe lautet 90 Sekunden. • Bei einem Wert von 0 wird die Zeitsperre deaktiviert. • Wenn ein Wert zwischen 1 und 9 ausgewählt wird, wird als Einstellung 10 gespeichert.

TCP/IP (Menü)

Das Menü kann auf folgende Weisen aufgerufen werden:

- **Netzwerk/Anschlüsse >Standard-Netzwerk >Standard-Netzwerkconfiguration >TCP/IP**
- **Netzwerk/Anschlüsse >Netzwerk [x] >Konfiguration Netzwerk [x] >TCP/IP**

Hinweis: Dieses Menü ist nur bei Netzwerkdruckern oder bei an einen Druckserver angeschlossenen Druckern verfügbar.

Funktion	Funktion
Hostnamen festlegen	Legt den aktuellen TCP/IP-Hostnamen fest. Hinweis: Dies kann nur über den Embedded Web Server geändert werden.
IP-Adresse	Ermöglicht das Anzeigen oder Ändern der aktuellen TCP/IP-Adresse. Hinweis: Durch manuelles Einstellen der IP-Adresse werden die Einstellungen "DHCP aktivieren" und "Auto IP aktivieren" ausgestellt. Auch die Optionen "BOOTP aktivieren" und "RARP aktivieren" werden auf Systeme, die BOOTP und RARP unterstützen, deaktiviert.
Netzmaske	Ermöglicht das Anzeigen oder Ändern der aktuellen TCP/IP-Netzmaske.
Gateway	Ermöglicht das Anzeigen oder Ändern des aktuellen TCP/IP-Gateways.
DHCP aktivieren Ein Aus	Gibt die Zuweisung von DHCP-Adresse und -Parameter an. Hinweis: Die Werksvorgabe lautet "Ein".
RARP aktivieren Ein Aus	Gibt die Einstellung für die Zuweisung der RARP-Adresse an. Hinweis: Die Werksvorgabe lautet "Aus".
BOOTP aktivieren Ein Aus	Gibt die Einstellung für die Zuweisung der BOOTP-Adresse an. Hinweis: Die Werksvorgabe lautet "Ein".
AutoIP aktivieren Ja Nein	Gibt die Einstellung für konfigurationsfreie Netzwerkfunktion an. Hinweis: Die Werksvorgabe lautet "Ja".
FTP/TFTP aktivieren Ja Nein	Aktiviert den integrierten FTP-Server mit dem Sie Dateien über FTP (File Transfer Protocol) an den Drucker senden können. Hinweis: Die Werksvorgabe lautet "Ja".
HTTP-Server aktivieren Ja Nein	Aktiviert Embedded Web Server. Wenn diese Option aktiviert ist, kann der Drucker von einem entfernten Standort aus über einen Webbrowser überwacht und verwaltet werden. Hinweis: Die Werksvorgabe lautet "Ja".
WINS-Serveradresse	Ermöglicht das Anzeigen oder Ändern der aktuellen WINS-Serveradresse.
DDNS aktivieren Ja Nein	Ermöglicht das Anzeigen oder Ändern der aktuellen DDNS-Einstellung. Hinweis: Die Werksvorgabe lautet "Ja".
mDNS aktivieren Ja Nein	Ermöglicht das Anzeigen oder Ändern der aktuellen mDNS-Einstellung. Hinweis: Die Werksvorgabe lautet "Ja".
DNS-Serveradresse	Ermöglicht das Anzeigen oder Ändern der aktuellen DNS-Serveradresse.

Funktion	Funktion
Ersatz-DNS-Serveradresse	Ermöglicht das Anzeigen oder Ändern der Ersatz-DNS-Serveradressen.
Ersatz-DNS-Serveradresse 2	
Ersatz-DNS-Serveradresse 3	
HTTPS aktivieren Ja Nein	Ermöglicht das Anzeigen oder Ändern der aktuellen HTTPS-Einstellung. Hinweis: Die Werksvorgabe lautet "Ja".

Menü "IPv6"

Das Menü kann auf folgende Weisen aufgerufen werden:

- **Netzwerk/Anschlüsse >Standard-Netzwerk >Standard-Netzwerkkonfiguration >IPv6**
- **Netzwerk/Anschlüsse >Netzwerk [x] >Netzwerk [x] Konfiguration >IPv6**

Hinweis: Dieses Menü ist nur bei Netzwerkdruckern oder bei an einen Druckserver angeschlossenen Druckern verfügbar.

Funktion	Funktion
IPv6 aktivieren Ein Aus	Aktiviert IPv6 im Drucker. Hinweis: Die Werksvorgabe lautet "Ein".
Autom. Konfiguration Ein Aus	Gibt an, ob der WLAN-Adapter die von einem Router bereitgestellten automatischen IPv6-Adresskonfigurationseinträge akzeptiert. Hinweis: Die Werksvorgabe lautet "Ein".
Hostnamen anzeigen	Hinweis: Diese Einstellungen können nur über den Embedded Web Server geändert werden.
Adresse anzeigen	
Routeradresse anzeigen	
DHCPv6 aktivieren Ein Aus	Aktiviert DHCPv6 im Drucker. Hinweis: Die Werksvorgabe lautet "Ein".

Menü "WLAN"

Hinweis: Dieses Menü ist nur bei Druckern verfügbar, die mit einem Ethernet-Netzwerk verbunden sind, oder bei Druckermodellen mit einem WLAN-Adapter.

Das Menü kann auf folgende Weisen aufgerufen werden:

- **Netzwerk/Anschlüsse >Standard-Netzwerk >Standard-Netzwerkkonfiguration >WLAN**
- **Netzwerk/Anschlüsse >Netzwerk [x] >Konfiguration Netzwerk [x] >WLAN**

Option	Beschreibung
Wi-Fi Protected Setup (WPS) Tastendruck-Methode starten PIN-Methode starten	Richtet eine WLAN-Verbindung ein und aktiviert die Netzwerksicherheit. Hinweise: <ul style="list-style-type: none"> • Durch "Tastendruck-Methode starten" wird der Drucker mit einem WLAN verbunden, indem innerhalb einer bestimmten Zeitspanne eine Taste am Drucker und am Zugriffspunkt (WLAN-Router) gedrückt wird. • Durch "PIN-Methode starten" wird der Drucker mit einem WLAN verbunden, wenn eine PIN für den Drucker eingerichtet und in die WLAN-Einstellungen des Zugriffspunkts eingegeben wird.
Automatische WPS-Erkennung aktivieren/deaktivieren Aktivieren Deaktivieren	Erkennt automatisch die Verbindungsmethode, die ein Zugriffspunkt mit WPS verwendet: "Tastendruck-Methode starten" oder "Start durch PIN-Eingabe". Hinweis: Die Werksvorgabe lautet "Deaktiviert".
Netzwerkmodus BSS-Typ Infrastruktur Ad-hoc	Gibt den Netzwerkmodus an. Hinweise: <ul style="list-style-type: none"> • Die Werksvorgabe lautet "Infrastruktur". Dies ermöglicht dem Drucker über einen Zugriffspunkt den Zugriff auf ein Netzwerk. • "Ad-hoc" konfiguriert eine direkte WLAN-Verbindung zwischen dem Drucker und einem Computer.
Kompatibilität 802.11b/g 802.11b/g/n	Gibt den WLAN-Standard für das WLAN an. Hinweis: Die Werksvorgabe lautet "802.11b/g/n".
Netzwerk auswählen	Ermöglicht die Auswahl eines verfügbaren Netzwerks für den Drucker.
Signalqualität anzeigen	Zeigt die Qualität der WLAN-Verbindung an.
Sicherheitsmodus anzeigen	Zeigt die Verschlüsselungsmethode für das WLAN an.

Menü "AppleTalk"

Hinweis: Dieses Menü ist nur bei Druckermodellen verfügbar, die mit einem Ethernet-Netzwerk verbunden sind, bzw. bei Installation eines optionalen WLAN-Adapters.

Das Menü kann auf folgende Weisen aufgerufen werden:

- **Netzwerk/Anschlüsse >Standard-Netzwerk >Standard-Netzwerkkonfiguration >AppleTalk**
- **Netzwerk/Anschlüss >Netzwerk [x] >Netzwerk [x] Konfiguration >AppleTalk**

Funktion	Funktion
Aktivieren Ja Nein	Aktiviert oder deaktiviert die AppleTalk-Funktion. Hinweis: Die Werksvorgabe lautet "Ja".
Namen anzeigen	Zeigt den zugewiesenen AppleTalk-Namen an. Hinweis: Der AppleTalk-Name kann nur über den Embedded Web Server geändert werden.
Adresse anzeigen	Zeigt die zugewiesene AppleTalk-Adresse an. Hinweis: Die AppleTalk-Adresse kann nur über den Embedded Web Server geändert werden.

Funktion	Funktion
Zone festlegen [Liste der im Netzwerk verfügbaren Zonen]	Zeigt eine Liste der im Netzwerk verfügbaren AppleTalk-Zonen an. Hinweis: Die Standardzone für das Netzwerk ist die standardmäßige Werkseinstellung.

Menü "Standard-USB"

Option	Funktion
PCL-SmartSwitch Ein Aus	Konfiguriert den Drucker so, dass er ungeachtet der Standardsprache des Druckers automatisch zur PCL-Emulation wechselt, wenn ein über einen USB-Anschluss empfangener Druckauftrag dies erfordert. Hinweise: <ul style="list-style-type: none"> Die Werksvorgabe lautet "Ein". Bei "Aus" werden die eingehenden Daten vom Drucker nicht überprüft. Der Drucker verwendet die PostScript-Emulation, wenn "PS-SmartSwitch" auf "Ein" festgelegt ist. Wenn "PS-SmartSwitch" auf "Aus" festgelegt ist, wird die im Konfigurationsmenü festgelegte Standarddruckersprache verwendet.
PS-SmartSwitch Ein Aus	Konfiguriert den Drucker so, dass er ungeachtet der Standardsprache des Druckers automatisch zur PS-Emulation wechselt, wenn ein über einen USB-Anschluss empfangener Druckauftrag dies erfordert. Hinweise: <ul style="list-style-type: none"> Die Werksvorgabe lautet "Ein". Bei "Aus" werden die eingehenden Daten vom Drucker nicht überprüft. Der Drucker verwendet die PCL-Emulation, wenn "PCL-SmartSwitch" auf "Ein" festgelegt ist. Wenn "PCL-SmartSwitch" auf "Aus" festgelegt ist, wird die im Konfigurationsmenü festgelegte Standarddruckersprache verwendet.
NPA-Modus Ein Aus Auto	Legt fest, ob der Drucker die spezielle Verarbeitung durchführt, die für die bidirektionale Kommunikation erforderlich ist, und dabei die Konventionen des NPA-Protokolls (Network Printing Alliance) erfüllt. Hinweise: <ul style="list-style-type: none"> Die Werksvorgabe lautet "Auto". Bei "Auto" überprüft der Drucker die Daten, bestimmt das Format und verarbeitet sie entsprechend. Nachdem Sie die Einstellung am Druckerbedienfeld geändert haben, wird der Drucker automatisch neu gestartet. Die Menüauswahl wird anschließend aktualisiert.
USB-Puffer Deaktiviert Auto 3 KB bis [maximal zulässige Größe]	Konfiguriert die Größe des USB-Eingabepuffers. Hinweise: <ul style="list-style-type: none"> Die Werksvorgabe lautet "Auto". Mit "Deaktiviert" wird die Zwischenspeicherung von Druckaufträgen deaktiviert. Bereits auf der Druckerfestplatte zwischengespeicherte Aufträge werden gedruckt, bevor der normale Druckerbetrieb wieder aufgenommen wird. Die Größe des USB-Puffers kann in Schritten von 1 KB erhöht werden. Die maximal zulässige Größe hängt von der Speicherkapazität des Druckers und der Größe der anderen Verbindungspuffer sowie davon ab, ob die Option "Ressourcen speichern" aktiviert oder deaktiviert ist. Sie können den Bereich für den USB-Puffer vergrößern, indem Sie den parallelen, den seriellen und den Netzwerkpuffer deaktivieren oder deren Größe verringern. Nachdem Sie die Einstellung am Druckerbedienfeld geändert haben, wird der Drucker automatisch neu gestartet. Die Menüauswahl wird anschließend aktualisiert.

Option	Funktion
Job-Pufferung Aus Ein Auto	Speichert Druckaufträge vorübergehend auf der Festplatte des Druckers, bevor die Aufträge gedruckt werden. Hinweise: <ul style="list-style-type: none"> • Die Werksvorgabe lautet "Aus". • Bei "Ein" werden Druckaufträge auf der Druckerfestplatte zwischengespeichert. • Bei "Auto" werden Druckaufträge nur zwischengespeichert, wenn der Drucker durch die Verarbeitung von Daten eines anderen Eingangsanschlusses ausgelastet ist. • Nachdem Sie die Einstellung am Druckerbedienfeld geändert und die Menüs beendet haben, wird der Drucker neu gestartet. Die Menüauswahl wird anschließend aktualisiert.
Mac-Binär-PS Ein Aus Auto	Konfiguriert den Drucker für die Verarbeitung von binären Macintosh-PostScript-Druckaufträgen. Hinweise: <ul style="list-style-type: none"> • Die Werksvorgabe lautet "Auto". • Bei "Ein" werden unformatierte binäre PostScript-Druckaufträge verarbeitet. • Bei "Aus" werden Druckaufträge unter Verwendung des Standardprotokolls gefiltert.
ENA-Adresse YYY.YYY.YYY.YYY	Legt die Netzwerkadressinformationen für einen externen Druckserver fest. Hinweis: Dieses Menü ist nur verfügbar, wenn der Drucker über den USB-Anschluss an einen externen Druckserver angeschlossen ist.
ENA-Netzmaske YYY.YYY.YYY.YYY	Legt die Netzmaskeninformationen für einen externen Druckserver fest. Hinweis: Dieses Menü ist nur verfügbar, wenn der Drucker über den USB-Anschluss an einen externen Druckserver angeschlossen ist.
ENA-Gateway YYY.YYY.YYY.YYY	Legt die Gatewayinformationen für einen externen Druckserver fest. Hinweis: Dieses Menü ist nur verfügbar, wenn der Drucker über den USB-Anschluss an einen externen Druckserver angeschlossen ist.

Menü "SMTP-Setup"

Option	Funktion
Primäres SMTP-Gateway	Enthält die Gateway- und Anschlussinformationen für den SMTP-Server. Hinweis: Die Werksvorgabe für den Anschluss des SMTP-Gateways lautet "25".
Primärer SMTP-Gateway-Anschluss	
Sekundäres SMTP-Gateway	
Sekundärer SMTP-Gateway-Anschluss	
SMTP-Zeitsperre 5–30	Gibt die Zeit in Sekunden an, bis der Server den Versuch aufgibt, eine E-Mail zu senden. Hinweis: Die Werksvorgabe lautet "30".
Antwortadresse	Legt eine bis zu 128 Zeichen lange Rückantwortadresse für die vom Drucker gesendete E-Mail fest.

Option	Funktion
SSL verwenden Deaktiviert Verhandeln Erforderlich	Legt fest, dass der Drucker zur erhöhten Sicherheit SSL verwendet, wenn eine Verbindung zum SMTP-Server hergestellt wird. Hinweise: <ul style="list-style-type: none"> • Die Werksvorgabe lautet "Deaktiviert". • Wenn die "Verhandeln"-Einstellung verwendet wird, legt der SMTP-Server fest, ob SSL verwendet wird.
SMTP-Serverauthentifizierung Keine Authentifizierung erforderlich Anmeldung/Normal CRAM-MD5 Digest-MD5 NTLM Kerberos 5	Gibt die Art der erforderlichen Benutzerauthentifizierung an, um die Scan-an-E-Mail-Funktionen nutzen zu können. Hinweis: Die Werksvorgabe lautet "Keine Authentifizierung erforderlich".
Vom Gerät initiierte E-Mail Keine SMTP-Daten (Gerät) verw.	Legt fest, welche Anmeldeinformationen bei der Kommunikation mit dem SMTP-Server verwendet werden. Hinweise: <ul style="list-style-type: none"> • Die Werksvorgabe für "Vom Gerät initiierte E-Mail" und "Vom Benutzer initiierte E-Mail" lautet "Keine". • "Geräte-Benutzer-ID" und "Gerätekenntwort" werden zur Anmeldung beim SMTP-Server verwendet, wenn die Option "SMTP-Anmeldeinformationen des Geräts verwenden" ausgewählt wurde.
Vom Benutzer initiierte E-Mail Keine SMTP-Daten (Gerät) verw. Ben.-ID u. Kennwort verw. E-Mail-Adresse und Kennwort verwenden Benutzer auffordern	
Geräte-Benutzer-ID	
Gerätepasswort	
Kerberos 5-Bereich	
NTLM-Domäne	

Menü "Sicherheit"

Sicherheitseinstellungen bearbeiten (Menü)

Hinweis: Dieses Menü wird nur auf ausgewählten Druckermodellen mit Touchscreen angezeigt.

Funktion	Funktion
Sicherungskennwort bearbeiten Sicherungskennwort verwenden <ul style="list-style-type: none"> • Aus • Ein Kennwort	Erstellen eines Sicherungskennworts. Hinweise: <ul style="list-style-type: none"> • Die Werksvorgabe für "Sicherungskennwort verwenden" lautet "Aus". • Dieses Menüelement wird nur angezeigt, wenn ein Sicherungskennwort vorhanden ist.

Funktion	Funktion
Building Blocks bearbeiten Interne Konten NTLM Simple Kerberos-Setup Kerberos-Setup Active Directory LDAP LDAP+GSSAPI Kennwort PIN	Bearbeiten von Einstellungen für interne Konten, NTLM, Simple Kerberos-Setup, Kerberos-Setup, Active Directory, LDAP, Kennwort und PIN.
Sicherheitsvorlagen bearbeiten [Liste der verfügbaren Vorlagen]	Hinzufügen oder Bearbeiten einer Sicherheitsvorlage.
Zugriffssteuerungen bearbeiten Verwaltungsmenüs Funktionszugriff Management Lösungen Aufträge am Gerät abbrechen	Steuern des Zugriffs auf Druckeramenüs, Firmware-Aktualisierungen, angehaltene Aufträge und andere Zugriffspunkte.

Verschiedene Sicherheitseinstellungen (Menü)

Funktion	Funktion
Anmeldeinschränkung Anmeldefehler Fehlerzeitraum Sperrdauer Zeitsperre für Konsolenanmeldung Zeitsperre für Remote- Anmeldung	Begrenzt die Anzahl und den Zeitrahmen der fehlgeschlagenen Anmeldeversuche am Druckerbedienfeld, bevor alle Benutzer gesperrt werden. Hinweise: <ul style="list-style-type: none"> • "Anmeldefehler" zeigt die Anzahl der fehlgeschlagenen Anmeldeversuche an, bevor Benutzer gesperrt werden. Die Werksvorgaben reichen von 1 bis 10 Versuchen. • "Fehlerzeitraum" zeigt den Zeitraum an, in dem fehlgeschlagene Anmeldeversuche wiederholt werden können, bevor Benutzer gesperrt werden. Für diese Einstellung kann ein Wert zwischen 1 und 60 Minuten eingegeben werden. Die Werksvorgabe lautet "5". • "Sperrdauer" zeigt an, wie lange Benutzer gesperrt werden, nachdem der Zeitraum für fehlgeschlagene Anmeldeversuche überschritten wurde. Für diese Einstellung kann ein Wert zwischen 1 und 60 Minuten eingegeben werden. Die Werksvorgabe lautet "5". 1 gibt an, dass im Drucker keine Zeitsperre aktiviert ist. • "Zeitsperre für Konsolenanmeldung" zeigt an, wie lange der Drucker den Startbildschirm anzeigt, bevor der Benutzer automatisch abgemeldet wird. Für diese Einstellung kann ein Wert zwischen 1 und 900 Sekunden eingegeben werden. Die Werksvorgabe lautet 30. • "Zeitsperre für Remote-Anmeldung" gibt an, wie lange der Drucker den Remote-Bildschirm anzeigt, bevor der Benutzer automatisch abgemeldet wird. Für diese Einstellung kann ein Wert zwischen 1 und 120 Sekunden eingegeben werden. Die Werksvorgabe lautet "10".

Funktion	Funktion
Sicherheits-Reset-Jumper Zugriffssteuerungen = "Keine Sicherheit" Keine Auswirkung Werksvorgaben für Sicherheit wiederherstellen	Ändert den Wert der Sicherheitseinstellungen. Hinweise: <ul style="list-style-type: none"> • Bei "Zugriffssteuerungen='Keine Sicherheit'" werden alle vom Benutzer definierten Sicherheitsinformationen beibehalten. Die Werksvorgabe lautet "Keine Sicherheit". • "Keine Auswirkung" bedeutet, dass die Zurücksetzung keine Auswirkung auf die Sicherheitskonfiguration des Geräts hat. • Mit "Werksvorgaben für Sicherheit wiederherstellen" werden alle vom Benutzer definierten Sicherheitsinformationen gelöscht und jeder Einstellung im Abschnitt "Verschiedene Sicherheitseinstellungen" sowohl auf dem Bedienfeld als auch im Embedded Web Server der Standardwert zugewiesen.
LDAP-Zertifizierungsüberprüfung Besteller Versuchen Zulassen Nie	Ermöglicht es dem Benutzer, ein Serverzertifikat anzufordern. Hinweise: <ul style="list-style-type: none"> • "Anfordern" bedeutet, dass ein Serverzertifikat angefordert wird. Wenn ein fehlerhaftes oder überhaupt kein Zertifikat bereitgestellt wird, dann wird die Sitzung sofort beendet. Die Werksvorgabe lautet "Anfordern". • "Versuchen" bedeutet, dass ein Serverzertifikat angefordert wird. Wenn kein Zertifikat bereitgestellt wird, dann wird die Sitzung normal fortgesetzt. Wenn ein fehlerhaftes Zertifikat bereitgestellt wird, dann wird die Sitzung sofort beendet. • "Zulassen" bedeutet, dass ein Serverzertifikat angefordert wird. Wenn kein Zertifikat bereitgestellt wird, dann wird die Sitzung normal fortgesetzt. Wenn ein fehlerhaftes Zertifikat bereitgestellt wird, dann wird dieses ignoriert und die Sitzung normal fortgesetzt. • "Nie" bedeutet, dass kein Serverzertifikat angefordert wird.
Mindest-PIN-Länge 1 – 16	Beschränkt die Anzahl der Ziffern für die PIN. Hinweis: Die Werksvorgabe lautet 4.

Vertraulich (Menü)

Funktion	Funktion
Max. ungültige PINs Aus 2 – 10	Legen Sie einen Höchstwert für die Anzahl ungültiger PIN-Eingaben fest. Hinweise: <ul style="list-style-type: none"> • Diese Menüoption wird nur angezeigt, wenn eine formatierte und ordnungsgemäß funktionierende Druckerfestplatte installiert ist. • Ist der Grenzwert erreicht, werden die Druckaufträge für diesen Benutzernamen und diese PIN gelöscht.
Hinweis: Die Werksvorgabe lautet "Aus".	

Funktion	Funktion
Ablauffrist für vertrauliche Aufträge Aus 1 Stunde 4 Stunden 24 Stunden 1 Woche	Legen Sie eine zeitliche Begrenzung für das Speichern von vertraulichen Druckaufträgen im Drucker fest. Hinweise: <ul style="list-style-type: none"> • Wenn die Einstellung für "Ablauffrist für vertrauliche Aufträge" geändert wird, während sich vertrauliche Druckaufträge im Druckerspeicher oder auf der Festplatte des Druckers befinden, wird die Ablauffrist für diese Druckaufträge nicht auf den neuen Standardwert geändert. • Wenn der Drucker ausgeschaltet wird, werden alle vertraulichen Druckaufträge im Speicher des Druckers gelöscht.
Ablauffrist für Druckwiederholung Aus 1 Stunde 4 Stunden 24 Stunden 1 Woche	Legen Sie eine zeitliche Begrenzung für das Speichern von Druckaufträgen im Drucker fest.
Ablauffrist für zu überprüfende Aufträge Aus 1 Stunde 4 Stunden 24 Stunden 1 Woche	Legen Sie eine zeitliche Begrenzung für das Speichern von zu überprüfenden Druckaufträgen im Drucker fest.
Ablauffrist für reservierten Druck Aus 1 Stunde 4 Stunden 24 Stunden 1 Woche	Legen Sie eine zeitliche Begrenzung für das Speichern von Druckaufträgen fest, die zu einem späteren Zeitpunkt gedruckt werden können.
Hinweis: Die Werksvorgabe lautet "Aus".	

Menü Temporäre Dateien löschen

Beim Löschen temporärer Datendateien werden *nur* Druckaufträge von der Druckerfestplatte gelöscht, die momentan *nicht* vom Dateisystem verwendet werden. Alle permanenten Daten auf der Druckerfestplatte, wie heruntergeladene Schriften, Makros und zurückgehaltene Aufträge, werden nicht gelöscht.

Hinweis: Dieses Menü wird nur angezeigt, wenn eine formatierte und ordnungsgemäß funktionierende Druckerfestplatte installiert ist.

Option	Funktion
Löschmodus Auto	Geben Sie den Modus zum Löschen temporärer Datendateien an.

Option	Funktion
Automatische Methode Ein Durchlauf Mehrere Durchläufe	Markieren Sie den von einem vorherigen Druckauftrag belegten Speicherplatz. Bei Verwendung dieser Methode kann der belegte Speicherplatz erst nach der Bereinigung wiederverwendet werden. Hinweise: <ul style="list-style-type: none"> • Die Werksvorgabe lautet "Ein Durchgang". • Außerdem kann der Benutzer über diese Option das Löschen temporärer Datendateien aktivieren, ohne dass der Drucker für einen längeren Zeitraum ausgeschaltet werden muss. • Streng vertrauliche Informationen sollten <i>nur</i> mit der Methode "Mehrere Durchläufe" gelöscht werden.

Sicherheitsüberwachungsprotokoll (Menü)

Funktion	Funktion
Exportprotokoll	Ermöglicht autorisierten Benutzern das Exportieren des Überwachungsprotokolls. Hinweise: <ul style="list-style-type: none"> • Um das Überwachungsprotokoll vom Druckerbedienfeld zu exportieren, muss ein Flash-Laufwerk an den Drucker angeschlossen sein. • Das Überwachungsprotokoll kann über den Embedded Web Server heruntergeladen und auf dem Computer angezeigt werden.
Protokoll löschen Ja Nein	Legt fest, ob Überwachungsprotokolle gelöscht werden oder nicht. Hinweis: Die Werksvorgabe lautet "Ja".
Protokoll konfigurieren Überwachung aktivieren Ja Nein Remote-Syslog aktivieren Nein Ja Remote-Syslog-Funktion 0 – 23 Schweregrad der zu protokollierenden Ereignisse 0 bis 7	Legt fest, ob und wie Überwachungsprotokolle erstellt werden. Hinweise: <ul style="list-style-type: none"> • "Überwachung aktivieren" legt fest, ob Ereignisse im Sicherheitsüberwachungsprotokoll und im Remote-Syslog aufgezeichnet werden. Die Werksvorgabe lautet "No" (Nein). • "Remote-Syslog aktivieren" legt fest, ob Protokolle an einen Remote-Server gesendet werden. Die Werksvorgabe lautet "No" (Nein). • "Remote-Syslog-Funktion" bestimmt den Wert, der verwendet wird, um Protokolle an einen Remote-Syslog-Server zu senden. Die Werksvorgabe lautet "4". • Ist das Sicherheitsüberwachungsprotokoll aktiviert, wird der Schweregrad eines jeden Ereignisses aufgezeichnet. Die Werksvorgabe lautet "4".

Datum/Uhrzeit einstellen (Menü)

Funktion	Funktion
Akt. Datum/Uhrzeit	Zeigt die aktuellen Datums- und Uhrzeiteinstellungen für den Drucker an.
Datum und Uhrzeit manuell einstellen	Dient zum Eingeben von Datum und Uhrzeit. Hinweis: Datum/Uhrzeit wird im Format JJJJ-MM-TT HH:MM:SS angegeben werden.
Zeitzone	Wählt die Uhrzeit aus. Hinweis: Die Werksvorgabe lautet "GMT".

Funktion	Funktion
Automatisch auf Sommerzeit umstellen Ein Aus	Legt fest, dass der Drucker die entsprechende Anfangs- und Endzeit für die der Zeitzone zugewiesene Sommerzeit verwendet. Hinweis: Die Werksvorgabe lautet "Ein". Dabei wird die der Zeitzone zugewiesene Sommerzeit angewendet.
Benutzerdefinierte Zeitzoneneinrichtung DST-Startwoche DST-Starttag DST-Startmonat DST-Startzeit DST-Endwoche DST-Endtag DST-Endmonat DST-Endzeit Unterschied zu Sommerzeit	Ermöglicht dem Benutzer das Einstellen der Zeitzone.
NTP aktivieren Ein Aus	Aktiviert das Network Time Protocol (NTP), mit dem die Uhrzeiten der verschiedenen Geräte im Netzwerk synchronisiert werden. Hinweis: Die Werksvorgabe lautet "Ein".
NTP-Server	Zeigt die NTP-Serveradresse an.
Authentifizierung aktiv. Ein Aus	Ändert die Authentifizierungseinstellung in "Ein" oder "Aus". Hinweis: Die Werksvorgabe lautet "Aus".

Menü "Einstellungen"

Allgemeine Einstellungen (Menü)

Option	Bis
Anzeigesprache Englisch Français Deutsch Italiano Español Dansk Norsk Nederlands Schwedisch Portugiesisch Suomi Russisch Polski Griechisch Magyar Turkce Cesky Vereinfachtes Chinesisch Traditionelles Chinesisch Koreanisch Japanisch	Festlegen, in welcher Sprache der Text auf der Bedienerkonsole angezeigt wird. Hinweis: Nicht alle Sprachen sind auf allen Modellen verfügbar. Möglicherweise müssen Sie für einige Sprachen eine spezielle Hardware installieren.
Verbrauchsmaterialschätzungen anzeigen Schätzungen anzeigen Schätzungen nicht anzeigen	Ansehen des geschätzten Verbrauchsmaterialvorrats auf dem Bedienfeld, im Embedded Web Server, in den Menüeinstellungen und in den Gerätestatistikberichten. Hinweis: Die Werksvorgabe lautet "Schätzungen anzeigen".
Eco-Modus Aus Energie Energie/Papier Papier	Minimiert den Verbrauch von Energie, Papier oder Spezialdruckmedien. Hinweise: <ul style="list-style-type: none"> • Die Werksvorgabe lautet "Aus". Damit wird der Drucker auf die Werksvorgaben zurückgesetzt. • Mit der Einstellung "Energie" wird der Energieverbrauch des Druckers minimiert. • Mit der Einstellung "Energie/Papier" wird der Verbrauch von Energie, Papier und Spezialdruckmedien minimiert. • Mit der Einstellung "Papier" wird der Verbrauch an Papier und Spezialdruckmedien für einen Druckauftrag minimiert.
Ton beim Einlegen von Papier in die ADZ Aktiviert Deaktiviert	Gibt an, ob die ADZ einen Ton ausgibt, wenn Papier eingelegt wurde. Hinweis: Die Werksvorgabe lautet "Aktiviert".

Option	Bis
Stiller Modus Aus Ein	Minimieren des Druckergeräuschs. Hinweis: Die Werksvorgabe lautet "Aus".
Startsetup ausführen Ja Nein	Ausführen des Konfigurationsassistenten.
Tastatur Tastaturtyp Englisch Français Français Canadien Deutsch Italiano Español Griechisch Dansk Norsk Nederlands Schwedisch Suomi Portugiesisch Russisch Polski Deutsch (Schweiz) Französisch (Schweiz) Koreanisch Magyar Türkce Cesky Vereinfachtes Chinesisch Traditionelles Chinesisch Japanisch Benutzerdefinierte Taste [x]	Ermöglicht die Angabe einer Sprache und benutzerdefinierter Tasten für die Displaytastatur.
Papierformate USA Metrisch	Gibt die Maßeinheit für Papierformate an. Hinweise: <ul style="list-style-type: none"> • Die Werksvorgabe lautet "US". • Die Anfangseinstellung wird durch die Länder- oder Regionsauswahl im Konfigurationsassistenten bestimmt.
Anschlussbereich für Scannen an PC [Anschlussbereich]	Gibt einen gültigen Anschlussbereich für Drucker an, die durch eine Firewall geschützt sind, die Anschlüsse blockiert. Hinweis: 9751:Die Werksvorgabe lautet "12000".

Option	Bis
<p>Angezeigte Informationen</p> <p>Linke Seite Rechte Seite Benutzerdefinierter Text [x]</p>	<p>Gibt an, was in der oberen Ecke des Startbildschirms angezeigt wird. Wählen Sie für die Menüs auf der linken bzw. rechten Seite unter folgende Optionen aus:</p> <p>Keine IP-Adresse Hostname Kontaktname Standort Datum/Zeit mDNS-/DDNS-Dienstname Name für konfigurationsfreie Lösung Benutzerdefinierter Text [x] Modellname</p> <p>Hinweise:</p> <ul style="list-style-type: none"> • Standardmäßig wird links die IP-Adresse angezeigt. • Standardmäßig wird rechts das Datum und die Uhrzeit angezeigt.
<p>Angezeigte Informationen (Fortsetzung)</p> <p>Schwarzer Toner</p>	<p>Ermöglicht das Anpassen der angezeigten Informationen für Verbrauchsmaterialien. Treffen Sie unter folgenden Optionen Ihre Auswahl:</p> <p>Zeitpunkt der Anzeige Nicht anzeigen Anzeigen Anzuzeigende Meldung Standard Alternativ Standard [Texteingabe] Alternativ [Texteingabe]</p> <p>Hinweis: Die Werksvorgabe für die Anzeigeoptionen lautet "Nicht anzeigen".</p>
<p>Angezeigte Informationen (Fortsetzung)</p> <p>Papierstau Papier einlegen Bedienungsfehler</p>	<p>Ermöglicht das Anpassen der angezeigten Informationen für bestimmte Menüs. Treffen Sie unter folgenden Optionen Ihre Auswahl:</p> <p>Anzeigen Ja Nein Anzuzeigende Meldung Standard Alternativ Standard [Texteingabe] Alternativ [Texteingabe]</p> <p>Hinweis: Die Werksvorgabe für "Anzeigen" lautet "Nein".</p>

Option	Bis
Startbildschirm anpassen Sprache ändern Kopieren Kopie-Kurzwahlen Faxen Fax-Kurzwahlen E-Mail E-Mail-Kurzwahlen FTP FTP-Kurzwahlen Angehaltene Jobs suchen Angehaltene Aufträge USB-Laufwerk Profile und Anwendungen Lesezeichen Aufträge nach Benutzer Formulare und Favoriten Ausweiskopie Scannen an Netzwerk Meine Verknüpfung Mehrfachversand	Ändern Sie die auf dem Startbildschirm angezeigten Symbole. Wählen Sie für jedes Symbol unter den folgenden Optionen aus: Anzeigen Nicht anzeigen
Datumsformat MM-TT-JJJJ TT/MM/JJJJ JJJ-MM-TT	Formatiert das Datum. Hinweis: MM-TT-JJJJ ist die Werksvorgabe in den USA. Die internationale Werksvorgabe lautet "TT-MM-JJJJ".
Zeitformat 12 Stunden AM/PM 24 Stunden	Formatiert die Uhrzeit. Hinweis: Die Werksvorgabe lautet "12 Stunden A.M./P.M."
Anzeigehelligkeit 20 – 100	Gibt die Anzeigehelligkeit an. Hinweis: Die Werksvorgabe lautet "100".
Eine Kopie Aus Ein	Stellt ein, dass jeweils nur eine Seite vom Scannerglas kopiert wird. Hinweis: Die Werksvorgabe lautet "Aus".
Ausgabebeleuchtung Normal/Standby-Modus Aus Dunkel Hell	Legen Sie die Helligkeit der Beleuchtung der Standardablage fest. Hinweise: <ul style="list-style-type: none"> • Die Werksvorgabe lautet "Dunkel", wenn für "Sparmodus" die Option "Energie" oder "Energie/Papier" ausgewählt wurde. • Die Werksvorgabe lautet "Hell", wenn für "Sparmodus" die Option "Aus" oder "Papier" ausgewählt wurde.
Audiofeedback Tastenrückmeldung Ein Aus Lautstärke 1 bis 10	Legt die Lautstärke für die Tasten fest. Hinweise: <ul style="list-style-type: none"> • Die Werksvorgabe für "Tastensrückmeldung" lautet "Ein". • Die Werksvorgabe für die Lautstärke lautet "5".

Option	Bis
Lesezeichen anzeigen Ja Nein	Gibt an, ob die Lesezeichen aus dem Bereich "Angehaltene Aufträge" angezeigt werden. Hinweis: Die Werksvorgabe lautet "Ja".
Hintergrundentfernung zulassen Ein Aus	Legt fest, ob die Hintergrundentfernung zulässig ist. Hinweis: Die Werksvorgabe lautet "Ein".
Benutzerdefinierte Scans zulassen Ein Aus	Scant mehrere Aufträge in eine Datei. Hinweis: Die Werksvorgabe lautet "Ein". Mit "Ein" kann die Einstellung "Benutzerdefinierte Scans zulassen" für bestimmte Aufträge aktiviert werden.
Nach Stau weiter - Scanner Auftragsebene Seitenebene	Gibt an, wie nach einem Papierstau in der ADZ mit einem Scanauftrag weiter zu verfahren ist. Hinweise: <ul style="list-style-type: none"> • Die Werkvorgabe lautet "Auftragsebene". Wenn "Auftragsebene" ausgewählt wird, wird der gesamte Auftrag erneut gescannt. • Wenn Seitenebene ausgewählt wird, wird der Scanvorgang bei der gestauten Seite fortgesetzt.
Webseiten-Aktualisierung 30 – 300	Gibt die Zeit in Sekunden an, nach der Embedded Web Server aktualisiert wird. Hinweis: Die Werksvorgabe lautet "120".
Kontaktname	Festlegen eines Kontaktnamens für den Drucker. Hinweis: Die Angabe zum Kontaktnamen wird auf dem Embedded Web Server gespeichert.
Standort	Gibt einen Speicherort an. Hinweis: Der Standort wird auf dem Embedded Web Server gespeichert.
Alarmmeldungen Alarmsteuerung Kassetten-Alarm Hefter-Alarm	Legt einen Alarm fest, wenn ein Benutzereingriff erforderlich ist. Wählen Sie für jeden Alarmtyp unter den folgenden Optionen aus: Aus Einmal Fortlaufend Hinweise: <ul style="list-style-type: none"> • Die Werksvorgabe für die Alarmsteuerung lautet "Einzel". Bei dieser Einstellung gibt der Drucker mehrere kurze Alarntöne aus. • Die Werksvorgabe für "Kassetten-Alarm" und "Hefter-Alarm" lautet "Aus". • Bei Auswahl von "Fortlaufend" wiederholt der Drucker in regelmäßigen Abständen mehrere kurze Alarntöne.
Zeitsperren Standby-Modus Deaktiviert 1–240	Legt den Zeitraum fest, bevor der Scanner in einen Modus mit geringerem Energieverbrauch wechselt. Hinweis: Die Werksvorgabe lautet "15".

Option	Bis
Zeitsperren Energiesparmodus Deaktiviert 1-120	Legt fest, wie lange der Drucker nach Beendigung eines Druckauftrags wartet, bis er in den Energiesparmodus wechselt. Hinweise: <ul style="list-style-type: none"> • Die Werksvorgabe lautet 20 Minuten. • In niedrigeren Einstellungen wird weniger Energie verbraucht, die Aufwärmphase für den Drucker jedoch verlängert. • Wählen Sie die niedrigste Einstellung, wenn Ihr Drucker an denselben elektrischen Schaltkreis angeschlossen ist wie die Raumbelichtung oder ein Flackern des Lichts auftritt. • Wählen Sie einen hohen Wert, wenn sich der Drucker in ständigem Gebrauch befindet. Auf diese Weise ist der Drucker in den meisten Fällen druckbereit und benötigt nur eine minimale Aufwärmphase. • "Deaktiviert" wird nur angezeigt, wenn "Energie sparen" auf "Aus" festgelegt ist.
Zeitsperren Mit ausgeschalteter Anzeige drucken Drucken mit ausgeschalteter Anzeige zulassen Anzeige beim Drucken einschalten	Job drucken, während die Anzeige ausgeschaltet ist. Hinweis: Einschalten der Anzeige beim Drucken ist die standardmäßige Werkseinstellung.
Zeitsperren Ruhemodus-Zeitsperre Deaktiviert 20 Minuten 1-3 Stunden 6 Stunden 1-3 Tage 1-2 Wochen 1 Monat	Legt den Zeitraum fest, bevor der Drucker in den Ruhemodus wechselt. Hinweis: Die Werksvorgabe lautet 3 Tage.
Zeitsperren Ruhemodus-Zeitsperre auf Anschluss Ruhemodus Nicht in Ruhemodus wechseln	Legt fest, dass der Drucker selbst dann in den Ruhemodus wechselt, wenn eine aktive Ethernet- oder Telefonverbindung besteht. Hinweis: Der Ruhemodus ist die Werksvorgabe.
Zeitsperren Anzeige-Zeitsperre 15 – 300	Legt fest, nach welchem Zeitraum die Anzeige des Druckers wieder in den Status "Bereit" zurückkehrt. Hinweis: Die Werksvorgabe lautet "30".
Zeitsperren Anzeige-Zeitspe. verl. Ein Aus	Legt fest, dass der angegebene Druckauftrag ohne Rückkehr zum Startbildschirm fortgesetzt wird, wenn die Anzeige-Zeitsperre abgelaufen ist. Hinweis: Die Werksvorgabe lautet "Aus".

Option	Bis
Zeitsperren Druckzeitsperre Deaktiviert 1–255	Legt fest, wie lange der Drucker bis zum Empfang einer Auftragsende-Meldung warten soll, bevor der restliche Druckauftrag abgebrochen wird. Hinweise: <ul style="list-style-type: none"> • Die Werksvorgabe lautet 90. • Eine teilweise verarbeitete Seite, die sich noch im Drucker befindet, wird nach Ablauf der Zeit noch fertig gedruckt. • Die Menüoption "Druckzeitsperre" ist nur bei Verwendung der PCL-Emulation verfügbar.
Zeitsperren Wartezeitsperre Deaktiviert 15 – 65535	Legt fest, wie lange der Drucker auf den Empfang zusätzlicher Daten warten soll, bevor er den Auftrag abbricht. Hinweise: <ul style="list-style-type: none"> • Die Werksvorgabe lautet "40". • Die Menüoption "Wartezeitsperre" ist nur verfügbar, wenn die PostScript-Emulation verwendet wird.
Zeitsperren Zeitsperre für Auftrag zurückhalten 5 – 255	Legt fest, wie viele Sekunden der Drucker auf einen Benutzereingriff wartet, bevor Aufträge aufgrund von nicht verfügbaren Ressourcen angehalten und dann andere Aufträge aus der Druckerwarteschlange gedruckt werden. Hinweise: <ul style="list-style-type: none"> • Die Werksvorgabe lautet "30". • Diese Menüoption wird nur angezeigt, wenn eine Festplatte installiert ist.
Fehlerbehebung Automatischer Neustart Neustarten, wenn inaktiv Immer neu starten Nie neu starten	Legt fest, dass der Drucker neu startet, wenn ein Fehler auftritt. Hinweis: Die Werksvorgabe lautet "Immer neu starten".
Fehlerbehebung Max. automatische Neustarts 1-20	Bestimmt die Anzahl der automatischen Neustarts, die der Drucker ausführen kann. Hinweise: <ul style="list-style-type: none"> • Die Werksvorgabe lautet "2". • Sobald die Anzahl der Neustarts den angegebenen Wert erreicht hat, wird die Fehlermeldung angezeigt.
Druck-Wiederherstellung Auto. fortfahren Deaktiviert 5 – 255	Der Drucker druckt in bestimmten Offline-Situationen weiter, wenn das Problem nicht im angegebenen Zeitrahmen gelöst wird. Hinweis: Die Werksvorgabe lautet "Disabled" (Deaktiviert).
Druck-Wiederherstellung Nach Stau weiter Ein Aus Auto	Legt fest, ob der Drucker gestaute Seiten erneut druckt. Hinweise: <ul style="list-style-type: none"> • Die Werksvorgabe lautet "Auto". Der Drucker druckt gestaute Seiten nur dann erneut, wenn der Speicherplatz, den die Seiten belegen, nicht für andere Druckeraufgaben benötigt wird. • Bei "Ein" druckt der Drucker gestaute Seiten immer neu aus. • Bei "Aus" druckt der Drucker gestaute Seiten nicht erneut.

Option	Bis
Druck-Wiederherstellung Stauassistent Ein Aus	Legt fest, dass der Drucker automatisch nach gestautem Papier sucht. Hinweis: Die Werksvorgabe lautet "Ein".
Druck-Wiederherstellung Seitenschutz Aus Ein	Drückt erfolgreich eine Seite, die andernfalls u. U. nicht gedruckt worden wäre. Hinweise: <ul style="list-style-type: none"> • Die Werksvorgabe lautet "Aus". Bei dieser Einstellung druckt der Drucker nur einen Teil einer Seite, wenn der Speicher zur Verarbeitung der gesamten Seite nicht ausreicht. • Bei "Ein" druckt der Drucker die vollständige Seite aus.
Energiesparmodus-Taste drücken Nichts unternehmen Energiesparmodus Ruhemodus	Legt fest, wie der Drucker auf ein kurzes Drücken der Energiesparmodus-Taste reagiert, wenn er sich im Leerlauf befindet. Hinweis: Die Werksvorgabe lautet "Energiesparmodus".
Energiesparmodus-Taste gedrückt halten Nichts unternehmen Energiesparmodus Ruhemodus	Legt fest, wie der Drucker auf ein langes Drücken der Energiesparmodus-Taste reagiert, wenn er sich im Leerlauf befindet. Hinweis: Die Werksvorgabe lautet "Nichts unternehmen".
Werkseinstellungen Nicht wiederherstellen Wiederherstellen	Verwenden Sie die Werksvorgaben des Druckers. Hinweise: <ul style="list-style-type: none"> • Die Werksvorgabe lautet "Nicht wiederherstellen". • "Jetzt wiederherstellen" setzt alle Menüeinstellungen mit Ausnahme der Einstellungen für das Menü "Netzwerk/Anschlüsse" auf die Werksvorgaben zurück. Die in das RAM heruntergeladenen Ressourcen werden gelöscht. In den Flash-Speicher oder auf die Druckerfestplatte geladene Ressourcen werden nicht gelöscht.
Konfigurationsdatei exportieren Exportieren	Exportiert Konfigurationsdateien auf ein Flash-Laufwerk.

Menü "Kopiereinstellungen"

Option	Beschreibung
Inhaltstyp Text Grafiken Text/Foto Foto	Gibt den Inhalt des Originaldokuments an. Hinweis: Die Werksvorgabe lautet "Text/Foto".

Option	Beschreibung
Inhaltsquelle Schwarzweiß-Laser Farblaser Tintenstrahl Foto/Film Zeitschrift Zeitung Druckerzeugnisse Andere	Gibt die Erstellungsweise des Originaldokuments an. Hinweis: Die Werksvorgabe lautet "Schwarzweiß-Laser".
Seiten (Duplex) Einseitig - Einseitig Einseitig – Beidseitig Beidseitig – Einseitig Beidseitig – Beidseitig	Gibt an, ob ein Originaldokument beid- oder einseitig ist, und legt dann fest, ob die Kopie beid- oder einseitig gedruckt wird. Hinweise: <ul style="list-style-type: none"> • Einseitig – Einseitig: Das Originaldokument ist einseitig bedruckt und die Kopie wird ebenfalls einseitig bedruckt. • Einseitig – Beidseitig: Das Originaldokument ist einseitig bedruckt, während die Kopie beidseitig bedruckt wird. • Beidseitig – Einseitig: Das Originaldokument ist beidseitig bedruckt, während die Kopie nur einseitig bedruckt wird. • Beidseitig – Beidseitig: Das Originaldokument ist beidseitig bedruckt und die Kopie wird ebenfalls beidseitig bedruckt.
Papiersparmodus Aus Hochformat (zweiseitig) Hochformat (vierseitig) Querformat (zweiseitig) Querformat (vierseitig)	Kopiert zwei oder vier Seiten eines Dokuments auf eine Seite. Hinweis: Die Werksvorgabe lautet "Aus".
Seitenränder drucken Ein Aus	Legt fest, ob ein Rand gedruckt wird. Hinweis: Die Werksvorgabe lautet "Aus".
Sortieren (1,1,1) (2,2,2) (1,2,3) (1,2,3)	Sorgt dafür, dass die Seiten eines Druckauftrags in der richtigen Reihenfolge ausgegeben werden, wenn mehrere Exemplare gedruckt werden. Hinweis: Die Werksvorgabe lautet "(1,2,3) (1,2,3)".
Heften Aus Ein	Aktivieren oder Deaktivieren Sie den Finisher (Hefter). Hinweise: <ul style="list-style-type: none"> • Die Werksvorgabe lautet "Aus". • Diese Menüoption wird nur angezeigt, wenn ein Hefter-Finisher installiert ist.

Option	Beschreibung
Originalformat Letter Legal Executive Folio Statement Oficio (Mexiko) Universal Automatische Formaterkennung Gemischte Formate A4 A5 A6 JIS B5 Benutzerdefiniertes Scan-Format [x] Buchvorlage Visitenkarte 3 x 5 Zoll 4 x 6 Zoll Ausweis	Legt das Papierformat des Originaldokuments fest. Hinweise: <ul style="list-style-type: none"> • Die Werksvorgabe für die USA lautet "Letter". • Die internationale Werksvorgabe lautet "A4".
In Quelle kopieren Fach [x] Autoformat Übereinstimmung Universalzuführung	Gibt den Papiereinzug für Kopieraufträge an. Hinweis: Die Werksvorgabe lautet "Fach 1".
Folientrennseiten Ein Aus	Fügt ein Blatt Papier zwischen Folien ein. Hinweis: Die Werksvorgabe lautet "Ein".
Trennseiten Aus Zwischen Kopien Zwischen Aufträgen Zwischen Seiten	Fügt ein Blatt Papier zwischen Seiten, Kopien oder Aufträgen ein. Hinweis: Die Werksvorgabe lautet "Aus".
Trennseitenquelle Fach [x] Universalzuführung	Legt fest, aus welchem Papiereinzug die Trennseiten zugeführt werden. Hinweis: Die Werksvorgabe lautet "Fach 1".
Deckung 1–9	Gibt den Deckungsgrad für den Kopierauftrag an. Hinweis: Die Werksvorgabe lautet "5".
Anzahl an Kopien 1–999	Gibt die Anzahl der Kopien für den Kopierauftrag an. Hinweis: Die Werksvorgabe lautet "1".

Option	Beschreibung
Kopf-/Fußzeile [Position] Aus Datum/Zeit Seitenzahl Benutzerdef. Text Drucken auf Alle Seiten Nur erste Seite Alle Seiten außer der ersten Benutzerdef. Text	Legt Kopf- oder Fußzeileninformationen und ihre Position auf der Seite fest. Folgende Möglichkeiten stehen für die Auswahl der Position zur Verfügung: <ul style="list-style-type: none"> • Oben links • Oben Mitte • Oben rechts • Unten links • Unten Mitte • Unten rechts Hinweise: <ul style="list-style-type: none"> • Die Werksvorgabe für die Position lautet "Aus". • Die Werksvorgabe für "Drucken auf" lautet "Alle Seiten".
Schablone Vertraulich Kopie Entwurf Dringend Benutzerdefiniert Aus	Gibt den überlagernden Text an, der auf jeder Seite des Kopierauftrags gedruckt wird. Hinweis: Die Werksvorgabe lautet "Aus".
Benutzerdefinierte Schablone	Gibt den benutzerdefinierten überlagernden Text an. Hinweis: Es können bis zu 64 Zeichen eingegeben werden.
Vorrangskopien zulassen Ein Aus	Ermöglicht die Unterbrechung eines Druckauftrags, um eine Seite oder ein Dokument zu kopieren. Hinweis: Die Werksvorgabe lautet "Ein".
Benutzerdefinierte Scans Ein Aus	Scant ein Dokument mit unterschiedlichen Papierformaten in einem Kopierauftrag. Hinweise: <ul style="list-style-type: none"> • Die Werksvorgabe lautet "Aus". • Dieses Menüelement wird nur angezeigt, wenn eine formatierte und ordnungsgemäß funktionierende Druckerfestplatte installiert ist.
Speichern als Kurzwahl zulassen Ein Aus	Speichert benutzerdefinierte Kopiereinstellungen als Kurzwahlen. Hinweis: Die Werksvorgabe lautet "Ein".
Hintergrundentfernung -4 bis 4	Passt den sichtbaren Hintergrund in einer Kopie an. Hinweis: Die Werksvorgabe lautet "0".
Automatisch zentrieren Aus Ein	Richtet den Inhalt automatisch auf die Seitenmitte aus. Hinweis: Die Werksvorgabe lautet "Aus".

Option	Beschreibung
Blindfarbenunterdrückung Blindfarbenunterdrückung Keine Rot Grün Blau Standardschwellenwert Rot 0–255 Standardschwellenwert Grün 0–255 Standardschwellenwert Blau 0–255	Gibt an, welche Farbe beim Scannen unterdrückt wird, und passt die Einstellung für die einzelnen Farbschwellenwerte an. Hinweise: <ul style="list-style-type: none"> • Die Werksvorgabe für "Blindfarbenunterdrückung" lautet "Keine". • Die Werksvorgabe für jeden Schwellenwert lautet "128".
Kontrast 0–5 Beste Einstellung: Inhalt	Gibt den für den Kopierauftrag verwendeten Kontrast an. Hinweis: Die Werksvorgabe lautet "Beste Einstellung: Inhalt".
Spiegelverkehrtes Dokument Aus Ein	Erstellt ein spiegelverkehrtes Bild des Originaldokuments. Hinweis: Die Werksvorgabe lautet "Aus".
Negativbild Aus Ein	Erstellt ein Negativbild des Originaldokuments. Hinweis: Die Werksvorgabe lautet "Aus".
Schattendetails -4 bis 4	Passt die sichtbaren Schattendetails auf einer Kopie an. Hinweis: Die Werksvorgabe lautet "0".
Schrägen Einzug anpassen Auto Aus Ein	Korrigiert leichten Schräglauf des gescannten Bilds. Hinweis: Die Werksvorgabe lautet "Aus".
Kante zu Kante scannen Aus Ein	Gibt an, ob das Originaldokument vor dem Faxen von Kante zu Kante gescannt wird. Hinweis: Die Werksvorgabe lautet "Aus".
Schärfe 1–5	Passt den Schärfegrad einer Kopie an. Hinweis: Die Werksvorgabe lautet "3".
Beispielkopie Aus Ein	Erstellt eine Beispielkopie des Originaldokuments. Hinweis: Die Werksvorgabe lautet "Aus".

Menü "Faxeinstellungen"

Menü "Fax-Modus" (Analoge Fax-Konfiguration)

Im Modus "Analoge Fax-Konfiguration" wird der Faxauftrag über eine Telefonleitung gesendet.

Hinweis: Die Faxfunktion ist nur auf ausgewählten Druckermodellen verfügbar.

Option	Beschreibung
Faxname	Gibt den Namen der Faxstation im Drucker an.
Faxnummer	Gibt die Nummer an, die dem Fax zugewiesen ist.
Fax-ID Faxname Faxnummer	Gibt an, wie die Faxstation identifiziert wird.
Manuelles Faxen aktivieren Ein Aus	<p>Stellt den Drucker auf manuellen Faxversand ein, wofür ein Leitungssplitter und ein Telefonhörer benötigt werden.</p> <p>Hinweise:</p> <ul style="list-style-type: none"> • Die Werksvorgabe lautet "Aus". • Verwenden Sie ein Standardtelefon, um einen eingehenden Faxeuftrag anzunehmen und eine Faxnummer zu wählen. • Drücken Sie auf dem Nummernblock # 0, um direkt zur Funktion "Manuelles Fax" zu gelangen.
Speicherverwendung Nur zum Empfangen Fast nur zum Empfangen Zu gleichen Teilen Fast nur zum Senden Nur zum Senden	<p>Legt fest, wie der nicht flüchtige Speicher beim Senden und Empfangen von Faxen aufgeteilt wird.</p> <p>Hinweise:</p> <ul style="list-style-type: none"> • Die Werksvorgabe lautet "Zu gleichen Teilen". Dadurch wird der Speicher gleichmäßig für den Faxversand und den Faxempfang aufgeteilt. • "Großteil auf Senden" bedeutet, dass ein Großteil des Speichers für den Faxversand reserviert ist. • "Alles auf Senden" bedeutet, dass der gesamte Speicher für den Faxversand reserviert ist. • "Alles auf Empfang" bedeutet, dass der gesamte Speicher für den Faxempfang reserviert ist. • "Großteil auf Empfang" bedeutet, dass ein Großteil des Speichers für den Faxempfang reserviert ist.
Faxe abbrechen Zulassen Nicht zulassen	<p>Gibt an, ob der Drucker Faxeufträge abbrechen kann.</p> <p>Hinweis: Die Werksvorgabe lautet "Zulassen".</p>
Anrufer-ID Aus Erste Alternativ	Gibt die Art der verwendeten Anrufer-ID an.
Verschlüsselung der Faxnummer Aus Von links Von rechts	<p>Gibt die Richtung an, in der die Stellen in der Nummer eines ausgehenden Faxes verschlüsselt werden.</p> <p>Hinweise:</p> <ul style="list-style-type: none"> • Die Werksvorgabe lautet "Aus". • Die Anzahl der verschlüsselten Zeichen wird in der Einstellung "Zu verschlüsselnde Zeichen" festgelegt.
Zu verschlüsselnde Zeichen 0–58	<p>Gibt die Anzahl der Stellen an, die in der Nummer eines ausgehenden Faxes verschlüsselt werden sollen.</p> <p>Hinweis: Die Werksvorgabe lautet "0".</p>

Option	Beschreibung
<p>Faxdeckblatt</p> <p>Faxdeckblatt</p> <p>Standardmäßig deaktiviert</p> <p>Standardmäßig aktiviert</p> <p>Nie verwenden</p> <p>Immer verwenden</p> <p>Mit Feld "An"</p> <p>Ein</p> <p>Aus</p> <p>Mit Feld "Von"</p> <p>Ein</p> <p>Aus</p> <p>Von</p> <p>Mit Feld "Nachricht"</p> <p>Ein</p> <p>Aus</p> <p>Nachricht</p> <p>Mit Logo</p> <p>Ein</p> <p>Aus</p> <p>Mit Fußzeile [x]</p> <p>Ein</p> <p>Aus</p> <p>Fußzeile [x]</p>	<p>Richtet das Faxdeckblatt ein.</p> <p>Hinweise:</p> <ul style="list-style-type: none"> • Die Werksvorgabe für "Faxdeckblatt" lautet "Standardmäßig aus". • Die Werksvorgabe für alle anderen Menüoptionen lautet "Aus".
Option	Funktion
<p>Auflösung</p> <p>Standard</p> <p>Fein 200 dpi</p> <p>Superfein 300 dpi</p> <p>Ultrafein 600 dpi</p>	<p>Gibt die Qualität in Punkt pro Zoll an (Dots per Inch, dpi). Eine höhere Auflösung ergibt eine bessere Druckqualität, erhöht aber die Faxübertragungszeit für ausgehende Faxe.</p> <p>Hinweis: Die Werksvorgabe lautet "Standard".</p>

Option	Funktion
Originalformat Letter Legal Executive Folio Statement Oficio (Mexiko) Universal Automatische Formaterkennung Gemischte Formate A4 A5 A6 JIS B5 Benutzerdefiniertes Scan-Format [x] Buchvorlage Visitenkarte 3 x 5 Zoll 4 x 6 Zoll	Legt das Papierformat des Originaldokuments fest. Hinweis: Die Werksvorgabe in den USA lautet "Gemischte Formate". Die internationale Werksvorgabe lautet "A4".
Seiten (Duplex) Aus Lange Kante Kurze Kante	Gibt die Seitenausrichtung von Text und Grafiken an. Hinweise: <ul style="list-style-type: none"> • Die Werksvorgabe lautet "Aus". • Bei "Lange Kante" wird davon ausgegangen, dass die Seiten an der langen Seitenkante gebunden werden (im Hochformat linke Kante, im Querformat obere Kante). • Bei "Kurze Kante" wird davon ausgegangen, dass die Seiten an der kurzen Seitenkante gebunden werden (im Hochformat obere Kante, im Querformat linke Kante).
Inhaltstyp Text Grafiken Text/Foto Foto	Gibt den Inhalt des Originaldokuments an. Hinweis: Die Werksvorgabe lautet "Text".
Inhaltsquelle Schwarzweiß-Laser Farblaser Tintenstrahl Foto/Film Zeitschrift Zeitung Druckerzeugnisse Andere	Gibt die Erstellungsweise des Originaldokuments an. Hinweis: Die Werksvorgabe lautet "Schwarzweiß-Laser".
Deckung 1–9	Hellt die Ausgabe auf oder dunkelt sie ab. Hinweis: Die Werksvorgabe lautet "5".
Vorwahl	Ermöglicht die Eingabe einer Vorwahl, wie 99, in einem numerischen Eingabefeld.

Option	Funktion
Vorwahlregeln Vorwahlregel [x]	Legt eine Vorwahlregel fest.
Automatische Wahlwiederholung 0–9	Gibt die Anzahl der Wahlversuche an, die der Drucker unternimmt, um das Fax an die angegebene Nummer zu senden. Hinweis: Die Werksvorgabe lautet "5".
Neuwahl-Intervall 1–200	Gibt die Zeit in Minuten bis zur nächsten Wahlwiederholung an. Hinweis: Die Werksvorgabe lautet "3".
Hinter einem PABX Ja Nein	Aktiviert oder deaktiviert das Wählen ohne Wählton über eine Vermittlungszentrale. Hinweis: Die Werksvorgabe lautet "Nein".
ECM aktivieren Ja Nein	Aktiviert oder deaktiviert den Fehlerkorrekturmodus für Faxaufträge. Hinweis: Die Werksvorgabe lautet "Ja".
Fax-Scannen aktivieren Ein Aus	Ermöglicht das Faxen von Dateien, die auf dem Drucker gescannt wurden. Hinweis: Die Werksvorgabe lautet "Ein".
Treiber an Fax Ja Nein	Ermöglicht es dem Druckertreiber, Faxaufträge zu versenden. Hinweis: Die Werksvorgabe lautet "Ja".
Speichern als Kurzwahl zulassen Ein Aus	Speichert Faxnummern als Kurzwahlen im Drucker. Hinweis: Die Werksvorgabe lautet "Ein".
Wählmodus Ton Impuls	Legt den Wählton fest, entweder als Ton oder als Impuls. Hinweis: Die Werksvorgabe ist das Tonwahlverfahren.
Max. Geschwindigkeit 2400 4800 9600 14400 33600	Gibt die maximale Baudrate für den Versand von Faxen an. Hinweis: Die Werksvorgabe lautet "33600".
Benutzerdefinierte Scans Ein Aus	Scannt ein Dokument mit unterschiedlichen Papierformaten in eine Datei. Hinweise: <ul style="list-style-type: none"> • Die Werksvorgabe lautet "Aus". • Dieses Menüelement wird nur angezeigt, wenn eine formatierte und ordnungsgemäß funktionierende Druckerfestplatte installiert ist.
Scanvorschau Ein Aus	Gibt an, ob für Scanaufträge eine Vorschau auf dem Display angezeigt wird. Hinweise: <ul style="list-style-type: none"> • Die Werksvorgabe lautet "Aus". • Dieses Menüelement wird nur angezeigt, wenn eine formatierte und ordnungsgemäß funktionierende Druckerfestplatte installiert ist.

Option	Funktion
Hintergrundentfernung -4 bis 4	Passt den sichtbaren Hintergrund auf einem gescannten Bild an. Hinweis: Die Werksvorgabe lautet "0".
Kontrast 0–5 Beste Einstellung: Inhalt	Gibt den Kontrast des gescannten Bildes an. Hinweis: Die Werksvorgabe lautet "Beste Einstellung: Inhalt".
Spiegelverkehrtes Dokument Aus Ein	Erstellt ein spiegelverkehrtes Bild des Originaldokuments. Hinweis: Die Werksvorgabe lautet "Aus".
Negativbild Aus Ein	Erstellt ein Negativbild des Originaldokuments. Hinweis: Die Werksvorgabe lautet "Aus".
Schattendetails -4 bis 4	Passt die sichtbaren Schattendetails an. Hinweis: Die Werksvorgabe lautet "0".
Schrägen Einzug anpassen Auto Aus Ein	Korrigiert leichten Schräglauf des gescannten Bilds. Hinweise: <ul style="list-style-type: none"> • Die Werksvorgabe lautet "Aus". • Dieses Menüelement wird nur auf bestimmten Druckermodellen unterstützt.
Kante zu Kante scannen Aus Ein	Gibt an, ob das Originaldokument vor dem Faxen von Kante zu Kante gescannt wird. Hinweis: Die Werksvorgabe lautet "Aus".
Schärfe 1–5	Passt den Schärfegrad eines Faxes an. Hinweis: Die Werksvorgabe lautet "3".
Temperatur -4 bis 4	Ermöglicht die Erstellung von Ausdrucken mit "warmen" oder "kalten" Farben. "Kalte" Werte erzeugen eine mehr ins Blau gehende Ausgabe als der Standardwert, während "warme" Werte eine mehr ins Rot gehende Ausgabe als der Standardwert erzeugen. Hinweis: Die Werksvorgabe lautet "0".
Farbfaxe autom. in S/W-Faxe umwandeln Ein Aus	Konvertiert alle ausgehenden Faxe in Schwarzweiß. Hinweis: Die Werksvorgabe lautet "Ein".

Option	Beschreibung
Faxempfang aktivieren Ein Aus	Ermöglicht dem Drucker den Empfang von Faxaufträgen. Hinweis: Die Werksvorgabe lautet "Ein".
Auf Übertragung wartender Faxauftrag Keiner Toner Toner und Verbrauchsmaterialien	Entfernt Faxaufträge, die bestimmte nicht verfügbare Ressourcen erfordern, aus der Druckerwarteschlange. Hinweis: Die Werksvorgabe lautet "Keine".
Rufzeichen bis Anrufannahme 1–25	Gibt die Anzahl der Rufsignale an, bevor ein eingehender Faxauftrag angenommen wird. Hinweis: Die Werksvorgabe lautet "3".

Option	Beschreibung
Automatische Verkleinerung Ein Aus	Verkleinert einen eingehenden Faxe auftrag auf das Papierformat, das in den angegebenen Papiereinzug eingelegt ist. Hinweis: Die Werksvorgabe lautet "Ein".
Papierzuführung Auto Fach [x] Universalzuführung	Gibt den Papiereinzug für das Drucken eingehender Faxe aufträge an. Hinweis: Die Werksvorgabe lautet "Auto".
Seiten (Duplex) Aus Ein	Ermöglicht den beidseitigen Ausdruck eingehender Faxe aufträge. Hinweise: <ul style="list-style-type: none"> • Die Werksvorgabe lautet "Aus". • Diese Menüoption wird nur angezeigt, wenn ein Print Duplexer installiert ist.
Trennblätter Aus Vor dem Auftrag Nach dem Auftrag	Ermöglicht dem Drucker das Einfügen von Trennseiten für eingehende Faxe aufträge. Hinweis: Die Werksvorgabe lautet "Aus".
Trennseitenquelle Fach [x] Universalzuführung	Legt fest, aus welchem Papiereinzug die Trennseiten zugeführt werden. Hinweis: Die Werksvorgabe lautet "Fach 1".
Faxfußzeile Ein Aus	Druckt die Übertragungsinformationen eines eingehendes Faxes am Ende jeder Seite. Hinweis: Die Werksvorgabe lautet "Aus".
Max. Geschwindigkeit 2400 4800 9600 14400 33600	Gibt die maximale Baudrate für den Empfang der Faxe an. Hinweis: Die Werksvorgabe lautet "33600".
Faxweiterleitung Drucken Drucken & Weiterleiten Weiterleiten	Ermöglicht die Weiterleitung von empfangenen Faxes an einen anderen Empfänger. Hinweis: Die Werksvorgabe lautet "Drucken".
Weiterleiten an Fax E-Mail FTP LDSS eSF	Gibt die Art des Empfängers an, an den Faxe weitergeleitet werden. Hinweise: <ul style="list-style-type: none"> • Die Werksvorgabe lautet "Fax". • Dieses Menüelement ist nur über den Embedded Web Server verfügbar.
Weiterleiten an Kurzwahl	Ermöglicht die Eingabe einer Kurzwahlnummer, die der Empfängerart entspricht (Fax, E-Mail, FTP, LDSS oder eSF). Hinweis: Sie können bis zu 16 Zeichen eingeben.
Spam-Faxe blockieren Aus Ein	Ermöglicht das Sperren eingehender Faxe von Geräten ohne Angabe der Stations- oder Fax-ID. Hinweis: Die Werksvorgabe lautet "Aus".

Option	Beschreibung
Spam-Faxliste	Aktiviert die auf dem Drucker gespeicherte Liste gesperrter Faxnummern. Hinweis: Sie können bis zu 512 Zeichen eingeben.

Option	Beschreibung
Übertragungsprotokoll Protokoll drucken Protokoll nicht drucken Nur bei Fehler drucken	Ermöglicht den Ausdruck eines Übertragungsprotokolls nach jedem Faxauftrag. Hinweis: Die Werksvorgabe lautet "Protokoll drucken".
Empfangsfehler-Protokoll Nie drucken Bei Fehler drucken	Ermöglicht im Fehlerfall den Ausdruck eines Empfangsfehler-Protokolls. Hinweis: Die Werksvorgabe lautet "Nie drucken".
Protokolle automatisch drucken Ein Aus	Ermöglicht den automatischen Ausdruck von Faxprotokollen. Hinweise: <ul style="list-style-type: none"> • Die Werksvorgabe lautet "Ein". • Die Protokolle werden nach jedem 200. Faxauftrag ausgedruckt.
Protokoll-Papiereinzug Fach [x] Universalzuführung	Gibt die Papierzuführung an, die für das Ausdrucken von Protokollen verwendet wird. Hinweis: Die Werksvorgabe lautet "Fach 1".
Protokollanzeige Name der Empfangsstation Gewählte Nummer	Gibt an, ob die Protokollausdrucke die gewählte Nummer oder den zurückgesendeten Stations- bzw. Faxnamen enthalten. Hinweis: Die Werksvorgabe lautet "Name der Empfangsstation".
Auftragsprotokoll aktivieren Ein Aus	Ermöglicht den Zugriff auf das Faxauftragsprotokoll. Hinweis: Die Werksvorgabe lautet "Ein".
Anrufprotokoll aktivieren Ein Aus	Ermöglicht den Zugriff auf das Faxrufprotokoll. Hinweis: Die Werksvorgabe lautet "Ein".

Option	Beschreibung
Lautsprechermodus Immer deaktiviert Bis zum Verbindungsaufbau aktiviert Immer aktiviert	Gibt den Lautsprechermodus an. Hinweise: <ul style="list-style-type: none"> • Die Werksvorgabe lautet "Bis zum Verbindungsaufbau aktiviert". Bis die Faxverbindung hergestellt ist, sind Faxtöne zu hören. • "Immer aktiviert" schaltet den Lautsprecher permanent ein. • Mit "Immer aus" wird der Lautsprecher ausgeschaltet.
Lautsprecherlautstärke Hoch Niedrig	Regelt die Lautstärke. Hinweis: Die Werksvorgabe lautet "Hoch".
Ruftonlautstärke Aus Ein	Regelt die Ruftonlautstärke am Faxlautsprecher. Hinweis: Die Werksvorgabe lautet "Ein".

Option	Beschreibung
Alle Ruftöne Nur einfacher Rufton Nur doppelter Rufton Nur dreifacher Rufton Nur einfacher oder doppelter Rufton Nur einfacher oder dreifacher Rufton Nur doppelter oder dreifacher Rufton	Gibt Rufzeichenmuster für die Annahme von Anrufen durch den Drucker an. Hinweis: Die Werksvorgabe lautet "Alle Ruftöne".

Menü "E-Mail-Einstellungen"

Option	Beschreibung
E-Mail-Server einrichten Betreff Nachricht Dateiname	Gibt Informationen für den E-Mail-Server an. Hinweise: <ul style="list-style-type: none"> • Sie können bis zu 255 Zeichen in das Feld "Betreff" eingeben. • Sie können bis zu 512 Zeichen in das Feld "Nachricht" eingeben. • Sie können bis zu 53 Zeichen in das Feld "Dateiname" eingeben.
E-Mail-Server einrichten Kopie an mich Nie angezeigt Standardmäßig aktiviert Standardmäßig deaktiviert Immer aktiviert	Sendet eine Kopie der E-Mail an den Absender. Hinweis: Die Werksvorgabe lautet "Nie angezeigt".
E-Mail-Server einrichten Maximale E-Mail-Größe 0 bis 65.535 KB	Gibt die maximale E-Mail-Größe in Kilobyte an. Hinweis: E-Mails oberhalb der angegebenen Größe werden nicht gesendet.
E-Mail-Server einrichten Größen-Fehlermeldung	Sendet eine Meldung, wenn eine E-Mail die angegebene maximale Größe überschreitet. Hinweis: Sie können bis zu 1024 Zeichen eingeben.
E-Mail-Server einrichten Adressen beschränken	Gibt einen Domänennamen, z. B. den Domänennamen einer Firma, an und beschränkt den E-Mail-Versand ausschließlich auf diesen Domänennamen. Hinweis: Sie können nur eine Domäne angeben.
E-Mail-Server einrichten Web-Link einrichten Server Anmeldung Kennwort Pfad Dateiname Web-Link	Gibt den Pfadnamen des E-Mail-Servers an, beispielsweise: /Verzeichnis/Pfad . Hinweise: <ul style="list-style-type: none"> • Die Zeichen * : ? < > sind in einem Pfadnamen nicht zulässig. • Für "Server", "Anmeldung", "Kennwort", "Pfad" und "Web-Link" können maximal 128 Zeichen eingegeben werden. • Unter "Dateiname" können maximal 53 Zeichen eingegeben werden.

Option	Beschreibung
Format PDF (.pdf) Sichere PDF-Datei TIFF (.tif) JPEG (.jpg) XPS (.xps)	Legt das Format der gescannten Datei fest. Hinweis: Die Werksvorgabe lautet "PDF (.pdf)".
PDF-Version 1.2–1.7 A–1a	Legt die Version der PDF-Datei fest, die für den E-Mail-Versand gescannt wird. Hinweis: Die Werksvorgabe lautet "1.5".
Inhaltstyp Text Grafiken Text/Foto Foto	Gibt den Inhalt des Originaldokuments an. Hinweis: Die Werksvorgabe lautet "Text/Foto".
Inhaltsquelle Schwarzweiß-Laser Farblaser Tintenstrahl Foto/Film Zeitschrift Zeitung Druckerzeugnisse Andere	Gibt die Erstellungsweise des Originaldokuments an. Hinweis: Die Werksvorgabe lautet "Schwarzweiß-Laser".
Farbe Aus Ein	Gibt an, ob ein Kopierauftrag farbig ausgedruckt wird.
Auflösung 75 dpi 150 dpi 200 dpi 300 dpi 400 dpi 600 dpi	Gibt die Auflösung des Scans in Punkt pro Zoll an. Hinweis: Die Werksvorgabe lautet "150 dpi".
Deckung 1–9	Hellet die Ausgabe auf oder dunkelt sie ab. Hinweis: Die Werksvorgabe lautet "5".
Ausrichtung Hochformat Querformat	Gibt die Seitenausrichtung des gescannten Bildes an. Hinweis: Die Werksvorgabe lautet "Hochformat".

Option	Beschreibung
Originalformat Letter Legal Executive Folio Statement Oficio (Mexiko) Universal Automatische Formaterkennung Gemischte Formate A4 A5 A6 JIS B5 Benutzerdefiniertes Scan-Format [x] Buchvorlage Visitenkarte 3 x 5 Zoll 4 x 6 Zoll	Gibt das Papierformat des zu scannenden Dokuments an. Hinweise: <ul style="list-style-type: none"> • Die Werksvorgabe für die USA lautet "Letter". • Die internationale Werksvorgabe lautet "A4".
Seiten (Duplex) Aus Lange Kante Kurze Kante	Gibt die Seitenausrichtung von Text und Grafiken an. Hinweise: <ul style="list-style-type: none"> • Die Werksvorgabe lautet "Aus". • Bei "Lange Kante" wird davon ausgegangen, dass die Seiten an der langen Seitenkante gebunden werden (im Hochformat linke Kante, im Querformat obere Kante). • Bei "Kurze Kante" wird davon ausgegangen, dass die Seiten an der kurzen Seitenkante gebunden werden (im Hochformat obere Kante, im Querformat linke Kante).
JPEG-Qualität Beste Einstellung: Inhalt 5–90	Legt die Qualität eines JPEG-Fotos im Verhältnis zur Dateigröße und Bildqualität fest. Hinweise: <ul style="list-style-type: none"> • Die Werksvorgabe lautet "Beste Einstellung: Inhalt". • Durch den Wert "5" wird die Dateigröße zwar reduziert, die Bildqualität jedoch auch verschlechtert. • "90" ergibt die beste Bildqualität, aber die Datei wird sehr groß. • Diese Menüoption gilt für alle Scanfunktionen.
Text-Standard 5–90	Legt die Qualität eines Textbilds im Verhältnis zur Dateigröße und Bildqualität fest. Hinweis: Die Werksvorgabe lautet "75".
Text/Foto-Standard 5–90	Legt die Qualität eines Textbilds oder Fotos im Verhältnis zur Dateigröße und Bildqualität fest. Hinweis: Die Werksvorgabe lautet "75".
Foto-Standard 5–90	Legt die Qualität eines Fotos im Verhältnis zur Dateigröße und Bildqualität fest. Hinweis: Die Werksvorgabe lautet "50".

Option	Beschreibung
E-Mail-Abbildungen senden als Anhang Web-Link	Gibt an, wie die Bilder gesendet werden. Hinweis: Die Werksvorgabe lautet "Anhang".
Mehrseitige TIFF-Bilder verwenden Ein Aus	Ermöglicht die Auswahl zwischen ein- und mehrseitigen TIFF-Dateien. Bei mehrseitigen Scanaufträgen, die per E-Mail versendet werden, wird entweder eine TIFF-Datei erstellt, die alle Seiten enthält, oder es werden mehrere TIFF-Dateien mit einer Datei für jede Seite des Auftrags generiert. Hinweise: <ul style="list-style-type: none"> • Die Werksvorgabe lautet "Ein". • Diese Menüoption gilt für alle Scanfunktionen.
Übertragungsprotokoll Protokoll drucken Protokoll nicht drucken Nur bei Fehler drucken	Gibt an, ob das Übertragungsprotokoll ausgedruckt wird. Hinweis: Die Werksvorgabe lautet "Protokoll drucken".
Protokoll-Papiereinzug Fach [x] Universalzuführung	Gibt den Papiereinzug zum Drucken von E-Mail-Protokollen an. Hinweis: Die Werksvorgabe lautet "Fach 1".
Bittiefe für E-Mail 1 Bit 8 Bit	Reduziert die Größe von Dateien im Modus "Text/Foto" durch die Verwendung von 1-Bit-Bildern. Hinweis: Die Werksvorgabe lautet "8 Bit".
Benutzerdefinierte Scans Ein Aus	Kopiert ein Dokument mit verschiedenen Papierformaten. Hinweise: <ul style="list-style-type: none"> • Die Werksvorgabe lautet "Aus". • Dieses Menüelement wird nur angezeigt, wenn eine formatierte und ordnungsgemäß funktionierende Druckerfestplatte installiert ist.
Scanvorschau Ein Aus	Gibt an, ob für Scanaufträge eine Vorschau auf dem Display angezeigt wird. Hinweise: <ul style="list-style-type: none"> • Die Werksvorgabe lautet "Aus". • Dieses Menüelement wird nur angezeigt, wenn eine formatierte und ordnungsgemäß funktionierende Druckerfestplatte installiert ist.
Speichern als Kurzwahl zulassen Ein Aus	Speichert E-Mail-Adressen als Kurzwahlen. Hinweise: <ul style="list-style-type: none"> • Die Werksvorgabe lautet "Ein". • Wenn diese Option auf "Aus" gesetzt wurde, wird die Schaltfläche "Speichern als Kurzwahl" nicht auf dem E-Mail-Zielbildschirm angezeigt.
Hintergrundentfernung -4 bis 4	Passt den sichtbaren Hintergrund auf einem gescannten Bild an. Hinweis: Die Werksvorgabe lautet "0".
Farbausgleich Zyan - Rot Magenta - Grün Gelb - Blau	Ermöglicht ein ausgewogenes Verhältnis der Farben in der Ausgabe.

Option	Beschreibung
Blindfarbenunterdrückung Blindfarbenunterdrückung Keine Rot Grün Blau Standardschwellenwert Rot 0–255 Standardschwellenwert Grün 0–255 Standardschwellenwert Blau 0–255	Gibt an, welche Farbe beim Scannen unterdrückt wird, und passt die Einstellung für die einzelnen Farbschwellenwerte an. Hinweise: <ul style="list-style-type: none"> • Die Werksvorgabe für "Blindfarbenunterdrückung" lautet "Keine". • Die Werksvorgabe für jeden Schwellenwert lautet "128".
Kontrast 0–5 Beste Einstellung: Inhalt	Gibt den Kontrast des Ausgabedokuments an. Hinweis: Die Werksvorgabe lautet "Beste Einstellung: Inhalt".
Spiegelverkehrtes Dokument Aus Ein	Erstellt ein spiegelverkehrtes Bild des Originaldokuments. Hinweis: Die Werksvorgabe lautet "Aus".
Negativbild Aus Ein	Erstellt ein Negativbild des Originaldokuments. Hinweis: Die Werksvorgabe lautet "Aus".
Schattendetails -4 bis 4	Passt die sichtbaren Schattendetails auf einem gescannten Bild an. Hinweis: Die Werksvorgabe lautet "0".
Schrägen Einzug anpassen Auto Aus Ein	Korrigiert leichten Schräglauf des gescannten Bilds. Hinweise: <ul style="list-style-type: none"> • Die Werksvorgabe lautet "Auto". • Dieses Menüelement wird nur auf bestimmten Druckermodellen angezeigt.
Kante zu Kante scannen Aus Ein	Gibt an, ob das Originaldokument von Kante zu Kante gescannt wird. Hinweis: Die Werksvorgabe lautet "Aus".
Schärfe 1–5	Passt den Schärfegrad eines gescannten Bilds an. Hinweis: Die Werksvorgabe lautet "3".
Temperatur -4 bis 4	Ermöglicht dem Benutzer die Erstellung von Ausdrucken mit "warmen" oder "kalten" Farben. "Kalte" Werte erzeugen eine mehr ins Blau gehende Ausgabe als der Standardwert, während "warme" Werte eine mehr ins Rot gehende Ausgabe als der Standardwert erzeugen. Hinweis: Die Werksvorgabe lautet "0".
Cc:/Bcc: verwenden Aus Ein	Ermöglicht die Verwendung der Felder "Cc:" und "Bcc:". Hinweis: Die Werksvorgabe lautet "Aus".

Menü "FTP-Einstellungen"

Option	Beschreibung
Format PDF (.pdf) Sichere PDF-Datei (.pdf) TIFF (.tif) JPEG (.jpg) XPS (.xps)	Gibt das Dateiformat für den FTP-Versand an. Hinweis: Die Werksvorgabe lautet PDF (.pdf).
PDF-Version 1.2–1.7 A–1a	Legt die Version der PDF-Datei für den FTP-Versand fest. Hinweis: Die Werksvorgabe lautet "1.5".
Inhaltstyp Text Grafiken Text/Foto Foto	Gibt den Inhalt des Originaldokuments an. Hinweis: Die Werksvorgabe lautet "Text/Foto".
Inhaltsquelle Schwarzweiß-Laser Farblaser Tintenstrahl Foto/Film Zeitschrift Zeitung Druckerzeugnisse Andere	Gibt die Erstellungsweise des Originaldokuments an. Hinweis: Die Werksvorgabe lautet "Schwarzweiß-Laser".
Farbe Aus Ein	Gibt an, ob Kopien farbig ausgedruckt werden. Hinweis: Die Werksvorgabe lautet "Ein".
Auflösung 75 dpi 150 dpi 200 dpi 300 dpi 400 dpi 600 dpi	Gibt die Qualität des Scans in Punkt pro Zoll (dpi) an. Hinweis: Die Werksvorgabe lautet "150 dpi".
Deckung 1–9	Hellt die Ausgabe auf oder dunkelt sie ab. Hinweis: Die Werksvorgabe lautet "5".
Ausrichtung Hochformat Querformat	Gibt die Seitenausrichtung des gescannten Bildes an. Hinweis: Die Werksvorgabe lautet "Hochformat".

Option	Beschreibung
Originalformat Letter Legal Executive Folio Statement Oficio (Mexiko) Universal Automatische Formaterkennung Gemischte Formate A4 A5 A6 JIS B5 Benutzerdefiniertes Scan-Format [x] Buchvorlage Visitenkarte 3 x 5 Zoll 4 x 6 Zoll	Legt das Papierformat des Originaldokuments fest. Hinweise: <ul style="list-style-type: none"> • Die Werksvorgabe für die USA lautet "Letter". • Die internationale Werksvorgabe lautet "A4".
Seiten (Duplex) Aus Lange Kante Kurze Kante	Gibt die Seitenausrichtung von Text und Grafiken an. Hinweise: <ul style="list-style-type: none"> • Die Werksvorgabe lautet "Aus". • Bei "Lange Kante" wird davon ausgegangen, dass die Seiten an der langen Seitenkante gebunden werden (im Hochformat linke Kante, im Querformat obere Kante). • Bei "Kurze Kante" wird davon ausgegangen, dass die Seiten an der kurzen Seitenkante gebunden werden (im Hochformat obere Kante, im Querformat linke Kante).
JPEG-Qualität Beste Einstellung: Inhalt 5–90	Legt die Qualität eines JPEG-Fotos im Verhältnis zur Dateigröße und Bildqualität fest. Hinweise: <ul style="list-style-type: none"> • Die Werksvorgabe lautet "Beste Einstellung: Inhalt". • Bei Eingabe von "5" wird die Dateigröße reduziert, die Bildqualität lässt jedoch nach. • "90" ergibt die beste Bildqualität, aber die Datei wird sehr groß. • Diese Menüoption gilt für alle Scanfunktionen.
Text-Standard 5–90	Legt die Qualität des Texts im Verhältnis zur Dateigröße und Bildqualität fest. Hinweis: Die Werksvorgabe lautet "75".
Text/Foto-Standard 5–90	Legt die Qualität eines Texts oder Fotos im Verhältnis zur Dateigröße und Bildqualität fest. Hinweis: Die Werksvorgabe lautet "75".
Foto-Standard 5–90	Legt die Qualität eines Fotos im Verhältnis zur Dateigröße und Bildqualität fest. Hinweis: Die Werksvorgabe lautet "50".

Option	Beschreibung
Mehrseitige TIFF-Bilder verwenden Ein Aus	Ermöglicht die Auswahl zwischen ein- und mehrseitigen TIFF-Dateien. Bei mehrseitigen Scanaufträgen an den FTP-Server wird entweder eine TIFF-Datei erstellt, die alle Seiten enthält, oder es werden mehrere TIFF-Dateien mit einer Datei für jede Seite des Auftrags erstellt. Hinweise: <ul style="list-style-type: none"> • Die Werksvorgabe lautet "Ein". • Diese Menüoption gilt für alle Scanfunktionen.
Übertragungsprotokoll Protokoll drucken Protokoll nicht drucken Nur bei Fehler drucken	Gibt an, ob das Übertragungsprotokoll ausgedruckt wird. Hinweis: Die Werksvorgabe lautet "Protokoll drucken".
Protokoll-Papiereinzug Fach [x] Universalzuführung	Gibt eine Papierzuführung zum Drucken von FTP-Protokollen an. Hinweis: Die Werksvorgabe lautet "Fach 1".
Bittiefe für FTP 1 Bit 8 Bit	Reduziert die Größe von Dateien im Modus "Text/Foto" durch die Verwendung von 1-Bit-Bildern. Hinweis: Die Werksvorgabe lautet "8 Bit".
Dateiname	Dient zum Angeben eines Basisdateinamens. Hinweis: Dieser kann bis zu 53 Zeichen enthalten.
Benutzerdefinierte Scans Ein Aus	Kopiert ein Dokument mit unterschiedlichen Papierformaten in einem Scanauftrag. Hinweis: Die Werksvorgabe lautet "Aus".
Scanvorschau Ein Aus	Gibt an, ob für Scanaufträge eine Vorschau auf dem Display angezeigt wird. Hinweise: <ul style="list-style-type: none"> • Die Werksvorgabe lautet "Aus". • Dieses Menüelement wird nur angezeigt, wenn eine formatierte und ordnungsgemäß funktionierende Druckerfestplatte installiert ist.
Speichern als Kurzwahl zulassen Ein Aus	Ermöglicht das Erstellen einer Kurzwahl für FTP-Adressen. Hinweis: Die Werksvorgabe lautet "Ein".
Hintergrundentfernung -4 bis 4	Passt den sichtbaren Hintergrund in einer Kopie an. Hinweis: Die Werksvorgabe lautet "0".
Farbausgleich Zyan - Rot Magenta - Grün Gelb - Blau	Ermöglicht ein ausgewogenes Verhältnis der Farben in der Ausgabe.

Option	Beschreibung
Blindfarbenunterdrückung Blindfarbenunterdrückung Keine Rot Grün Blau Standardschwellenwert Rot 0–255 Standardschwellenwert Grün 0–255 Standardschwellenwert Blau 0–255	Gibt an, welche Farbe beim Scannen unterdrückt wird und in welchem Maße. Hinweise: <ul style="list-style-type: none"> • Die Werksvorgabe für "Blindfarbenunterdrückung" lautet "Keine". • Die Werksvorgabe für jeden Schwellenwert lautet "128".
Kontrast 0–5 Beste Einstellung: Inhalt	Gibt den Kontrast des Ausgabedokuments an. Hinweis: Die Werksvorgabe lautet "Beste Einstellung: Inhalt".
Spiegelverkehrtes Dokument Aus Ein	Erstellt ein spiegelverkehrtes Bild des Originaldokuments. Hinweis: Die Werksvorgabe lautet "Aus".
Negativbild Aus Ein	Erstellt ein Negativbild des Originaldokuments. Hinweis: Die Werksvorgabe lautet "Aus".
Schattendetails -4 bis 4	Passt die sichtbaren Schattendetails auf einem gescannten Bild an. Hinweis: Die Werksvorgabe lautet "0".
Schrägen Einzug anpassen Auto Aus Ein	Korrigiert leichten Schräglauf des gescannten Bilds. Hinweise: <ul style="list-style-type: none"> • Die Werksvorgabe lautet "Auto". • Dieses Menüelement wird nur auf bestimmten Druckermodellen unterstützt.
Kante zu Kante scannen Aus Ein	Gibt an, ob das Originaldokument von Kante zu Kante gescannt wird. Hinweis: Die Werksvorgabe lautet "Aus".
Schärfe 1–5	Passt den Schärfegrad eines gescannten Bilds an. Hinweis: Die Werksvorgabe lautet "3".
Temperatur -4 bis 4	Ermöglicht dem Benutzer die Erstellung von Ausdrucken mit "warmen" oder "kalten" Farben. "Kalte" Werte erzeugen eine mehr ins Blau gehende Ausgabe als der Standardwert, während "warme" Werte eine mehr ins Rot gehende Ausgabe als der Standardwert erzeugen. Hinweis: Die Werksvorgabe lautet "0".

Menü "Flash-Laufwerk"

Scaneinstellungen

Option	Beschreibung
Format PDF (.pdf) Sichere PDF-Datei TIFF (.tif) JPEG (.jpg) XPS (.xps)	Gibt das Format der Datei an, die über FTP gesendet werden soll. Hinweis: Die Werksvorgabe lautet "PDF (.pdf)".
PDF-Version 1.2–1.7 A-1a	Legt die Version der PDF-Datei fest, die über FTP gesendet werden soll. Hinweis: Die Werksvorgabe lautet "1.5".
Inhaltstyp Text Grafiken Text/Foto Foto	Gibt den Inhalt des Originaldokuments an. Hinweis: Die Werksvorgabe lautet "Text/Foto".
Inhaltsquelle Schwarzweiß-Laser Farblaser Tintenstrahl Foto/Film Zeitschrift Zeitung Druckerzeugnisse Andere	Gibt die Erstellungsweise des Originaldokuments an. Hinweis: Die Werksvorgabe lautet "Schwarzweiß-Laser".
Auflösung 75 dpi 150 dpi 200 dpi 300 dpi 400 dpi 600 dpi	Gibt die Auflösung des Scans in Punkt pro Zoll (Dots per Inch, dpi) an. Hinweis: Die Werksvorgabe lautet "150 dpi".
Deckung 1–9	Hellet die Ausgabe auf oder dunkelt sie ab. Hinweis: Die Werksvorgabe lautet "5".
Ausrichtung Hochformat Querformat	Gibt die Ausrichtung des gescannten Bildes an. Hinweis: Die Werksvorgabe lautet "Hochformat".

Option	Beschreibung
Originalformat Letter Legal Executive Folio Statement Oficio (Mexiko) Automatische Formaterkennung Gemischte Formate A4 A5 A6 JIS B5 Schwieriges Medium Letter Schwieriges Medium A5 Schwieriges Medium Legal Schwieriges Medium A4 Benutzerdefiniertes Scan-Format [x] Buchvorlage Visitenkarte 3 x 5 Zoll 4 x 6 Zoll	Legt das Papierformat des Originaldokuments fest. Hinweis: Die Werksvorgabe für die USA lautet "Letter". Die internationale Werksvorgabe lautet "A4".
Seiten (Duplex) Aus Lange Kante Kurze Kante	Gibt die Seitenausrichtung von Text und Grafiken an. Hinweise: <ul style="list-style-type: none"> • Die Werksvorgabe lautet "Aus". • Bei "Lange Kante" wird davon ausgegangen, dass die Seiten an der langen Seitenkante gebunden werden (im Hochformat linke Kante, im Querformat obere Kante). • Bei "Kurze Kante" wird davon ausgegangen, dass die Seiten an der kurzen Seitenkante gebunden werden (im Hochformat obere Kante, im Querformat linke Kante).
JPEG-Qualität Beste Einstellung: Inhalt 5–90	Legt die Qualität eines JPEG-Fotos im Verhältnis zur Dateigröße und Qualität fest. Hinweise: <ul style="list-style-type: none"> • Die Werksvorgabe lautet "Beste Einstellung: Inhalt". • Bei Eingabe von "5" wird die Dateigröße reduziert, die Bildqualität lässt jedoch nach. • "90" ergibt die beste Bildqualität, aber die Datei wird sehr groß. • Diese Menüoption gilt für alle Scanfunktionen.
Text-Standard 5–90	Legt die Qualität des Texts im Verhältnis zur Dateigröße und Bildqualität fest. Hinweis: Die Werksvorgabe lautet "75".
Text/Foto-Standard 5–90	Legt die Qualität eines Texts/Fotos im Verhältnis zur Dateigröße und Qualität fest. Hinweis: Die Werksvorgabe lautet "75".
Foto-Standard 5–90	Legt die Qualität eines Fotos im Verhältnis zur Dateigröße und Qualität fest. Hinweis: Die Werksvorgabe lautet "50".

Option	Beschreibung
Mehrseitige TIFF-Bilder verwenden Ein Aus	Ermöglicht die Auswahl zwischen ein- und mehrseitigen TIFF-Dateien. Bei mehrseitigen Scan-Aufträgen an den FTP-Server wird entweder eine TIFF-Datei erstellt, die alle Seiten enthält, oder es werden mehrere TIFF-Dateien mit einer Datei für jede Seite generiert. Hinweise: <ul style="list-style-type: none"> • Die Werksvorgabe lautet "Ein". • Diese Menüoption gilt für alle Scanfunktionen.
Dateiname	Dient zum Angeben eines Basisdateinamens. Hinweis: Es können bis zu 53 Zeichen eingegeben werden.
Benutzerdefinierte Scans Ein Aus	Kopiert ein Dokument mit unterschiedlichen Papierformaten in einem einzelnen Kopierauftrag. Hinweis: Die Werksvorgabe lautet "Aus".
Scanvorschau Ein Aus	Gibt an, ob für Scanaufträge eine Vorschau auf dem Display angezeigt wird. Hinweis: Die Werksvorgabe lautet "Aus".
Hintergrundentfernung -4 bis 4	Passt den sichtbaren Hintergrund in einer Kopie an. Hinweis: Die Werksvorgabe lautet "0".
Kontrast 0–5 Beste Einstellung: Inhalt	Gibt den Kontrast des gescannten Bildes an. Hinweis: Die Werksvorgabe lautet "Beste Einstellung: Inhalt".
Spiegelverkehrtes Dokument Aus Ein	Erstellt ein spiegelverkehrtes Bild des Originaldokuments. Hinweis: Die Werksvorgabe lautet "Aus".
Negativbild Aus Ein	Erstellt ein Negativbild des Originaldokuments. Hinweis: Die Werksvorgabe lautet "Aus".
Schattendetails -4 bis 4	Passt die sichtbaren Schattendetails auf einem gescannten Bild an. Hinweis: Die Werksvorgabe lautet "0".
Kante zu Kante scannen Aus Ein	Gibt an, ob das Originaldokument von Kante zu Kante gescannt wird. Hinweis: Die Werksvorgabe lautet "Aus".
Schärfe 1–5	Passt den Schärfegrad eines gescannten Bilds an. Hinweis: Die Werksvorgabe lautet "3".
Temperatur -4 bis 4	Ermöglicht dem Benutzer die Erstellung von Ausdrucken mit "warmen" oder "kalten" Farben. "Kalte" Werte erzeugen eine mehr ins Blau gehende Ausgabe als der Standardwert, während "warme" Werte eine mehr ins Rot gehende Ausgabe als der Standardwert erzeugen.

Druckeinstellungen

Kopien 1–999	Legt die Standardanzahl an Kopien für jeden Druckauftrag fest. Hinweis: Die Werksvorgabe lautet "1".
Papierzuführung Fach [x] Universalzuführung Papier manuell Briefumschlag manuell	Legt einen Standardpapiereinzug für alle Druckaufträge fest. Hinweis: Die Werksvorgabe lautet "Fach 1".
Sortieren (1,1,1) (2,2,2) (1,2,3) (1,2,3)	Stapelt die sortierten Seiten eines Druckauftrags, wenn mehrere Kopien gedruckt werden. Hinweis: Die Werksvorgabe lautet "(1,2,3) (1,2,3)".
Seiten (Duplex) Einseitig Beidseitig	Gibt an, ob nur eine oder beide Seiten eines Blatts bedruckt werden. Hinweis: Die Werksvorgabe lautet "Einseitig".
Geheftet Aus Ein	Gibt an, ob Drucke geheftet werden. Hinweise: <ul style="list-style-type: none"> • Die Werksvorgabe lautet "Aus". • Dieses Menü wird nur angezeigt, wenn ein Heftklammer-Finisher installiert ist.
Beidseitig binden Lange Kante Kurze Kante	Legt die Bindung für beidseitig bedruckte Seiten im Verhältnis zur Seitenausrichtung fest. Hinweise: <ul style="list-style-type: none"> • Bei "Lange Kante" wird davon ausgegangen, dass die Seiten an der langen Seitenkante gebunden werden (im Hochformat linke Kante, im Querformat obere Kante). • Bei "Kurze Kante" wird davon ausgegangen, dass die Seiten an der kurzen Seitenkante gebunden werden (im Hochformat obere Kante, im Querformat linke Kante).
Papiersparmodus Aus 2 Seiten 3 Seiten 4 Seiten 6 Seiten 9 Seiten 12 Seiten 16 Seiten	Gibt an, dass mehrere Seitenbilder auf eine Seite eines Blattes Papier gedruckt werden sollen. Hinweise: <ul style="list-style-type: none"> • Die Werksvorgabe lautet "Aus". • Die ausgewählte Zahl entspricht der Anzahl der Druckbilder, die auf einer Seite gedruckt werden sollen.
Papiersparmodus - Anordnung Horizontal Umgekehrt horizontal Umgekehrt vertikal Vertikal	Legt die Position mehrerer Seitenabbildungen auf einem Blatt fest Hinweise: <ul style="list-style-type: none"> • Die Werksvorgabe lautet "Horizontal". • Die Position hängt von der Anzahl der Seitenbilder sowie deren Ausrichtung (Hoch- oder Querformat) ab.
Papiersparmodus - Ausrichtung Auto Querformat Hochformat	Legt die Ausrichtung eines Dokuments mit mehreren Seiten fest. Hinweis: Die Werksvorgabe lautet "Auto". Der Drucker wählt zwischen Hochformat und Querformat aus.

Papiersparmodus - Rand Keiner Seitenrand drucken	Druckt einen Rahmen um jedes Seitenbild. Hinweis: Die Werksvorgabe lautet "Keiner".
Trennseiten Aus Zwischen Kopien Zwischen Aufträgen Zwischen Seiten	Legt fest, ob leere Trennseiten eingefügt werden. Hinweise: <ul style="list-style-type: none"> • Die Werksvorgabe lautet "Aus". • "Zwischen Kopien" fügt ein leeres Blatt zwischen den einzelnen Exemplaren eines Druckauftrags ein, wenn "Sortieren" auf "(1,2,3) (1,2,3)" festgelegt ist. Wenn "Sortieren" auf "(1,1,1) (2,2,2)" festgelegt ist, wird eine leere Seite zwischen jedem Satz gedruckter Seiten eingefügt (alle Seiten 1, alle Seiten 2 usw.). • Bei Auswahl von "Zwischen Aufträgen" wird eine leere Seite zwischen den einzelnen Druckaufträgen eingefügt. • Bei Auswahl von "Zwischen Seiten" wird eine leere Seite nach jeder Seite des Druckauftrags eingefügt. Diese Einstellung ist hilfreich, wenn Sie Folien bedrucken oder Leerseiten in ein Dokument einfügen möchten.
Trennseitenquelle Fach [x] Universalzuführung	Legt fest, aus welchem Papiereinzug die Trennseiten zugeführt werden. Hinweis: Die Werksvorgabe lautet "Fach 1".
Leere Seiten Nicht drucken Drucken	Legt fest, ob leere Seiten in einen Druckauftrag eingefügt werden. Hinweis: Die Werksvorgabe lautet "Nicht drucken".

Druckeinstellungen

Menü "Konfiguration"

Option	Beschreibung
Druckersprache PCL-Emulation PS-Emulation	Legt die Druckersprache fest. Hinweise: <ul style="list-style-type: none"> • Die Werksvorgabe lautet "PCL-Emulation". • Wird eine Druckersprache als Standard eingerichtet, so kann ein Software-Programm trotzdem Druckaufträge in einer anderen Druckersprache senden.
Druckauftrag wartet Ein Aus	Gibt an, dass Druckaufträge aufgrund von nicht verfügbaren Druckeroptionen oder benutzerdefinierten Einstellungen aus der Druckerwarteschlange entfernt werden. Aus der Druckerwarteschlange entfernte Druckaufträge werden in einer separaten Warteschlange gespeichert, sodass andere Druckaufträge normal gedruckt werden können. Wenn die fehlenden Informationen oder Optionen verfügbar sind, werden die gespeicherten Aufträge gedruckt. Hinweise: <ul style="list-style-type: none"> • Die Werksvorgabe lautet "Aus". • Diese Menüeinstellung wird nur angezeigt, wenn eine formatierte und ordnungsgemäß funktionierende Druckerfestplatte installiert ist. Dadurch wird sichergestellt, dass gespeicherte Aufträge nicht verloren gehen, wenn der Drucker nicht mehr mit Strom versorgt wird.

Option	Beschreibung
Druckbereich Normal Ganze Seite	Stellt den logischen und physischen bedruckbaren Bereich ein. Hinweise: <ul style="list-style-type: none"> • Die Werksvorgabe lautet "Normal". Wenn Sie versuchen, Daten im nicht bedruckbaren Bereich zu drucken, der durch den Druckbereich "Normal" definiert ist, schneidet der Drucker das Bild am Rand des Druckbereichs ab. • Mit der Einstellung "Ganze Seite" kann das Bild in den nicht bedruckbaren Bereich verschoben werden, der durch den Druckbereich "Normal" definiert ist. Das Bild wird jedoch an der Grenze abgeschnitten, die vom als "Normal" definierten Druckbereich festgelegt wird. Diese Einstellung wirkt sich nur auf Seiten aus, die unter Verwendung eines PCL 5e-Interpreters gedruckt werden. Diese Einstellung hat keine Auswirkung auf Seiten, die mit dem PCL XL-Interpreter oder PostScript-Interpreter gedruckt werden.
Laden in RAM Flash Datenträger	Legt den Speicherort für Downloads fest. Hinweise: <ul style="list-style-type: none"> • Die Werksvorgabe lautet "RAM". "RAM" kann nur als temporäres Ladeziel verwendet werden. • Im Flash-Speicher oder auf einer Druckerfestplatte werden Downloads permanent gespeichert. Downloads bleiben im Flash-Speicher oder auf der Festplatte erhalten, auch wenn der Drucker ausgeschaltet wird. • Diese Menüeinstellung wird nur angezeigt, wenn ein Flash-Laufwerk oder eine Druckerfestplatte installiert ist, das bzw. die formatiert und funktionsfähig ist.
Ressour. speich. Ein Aus	Legt fest, wie der Drucker mit temporären Downloads (z. B. Schriftarten und Makros) im Arbeitsspeicher (RAM) verfährt, wenn ein Druckauftrag beim Drucker eingeht, für den der verfügbare Speicher nicht ausreicht. Hinweise: <ul style="list-style-type: none"> • Die Werksvorgabe lautet "Aus". Bei diesem Wert behält der Drucker die Downloads nur so lange bei, bis der Speicher anderweitig benötigt wird. Downloads werden dann zum Verarbeiten von Druckaufträgen gelöscht. • Bei der Einstellung "Ein" werden alle Downloads gespeichert, auch wenn die Druckersprache geändert oder der Drucker zurückgesetzt wird. Wenn der Druckerspeicher nicht ausreicht, wird die Meldung [38] Speicher voll angezeigt und Downloads werden nicht gelöscht.
Alle Druckaufträge drucken Alphabetisch Ältester zuerst Letzter zuerst	Legt die Reihenfolge fest, in der vertrauliche und angehaltene Druckaufträge gedruckt werden, wenn die Option "Gesamte Reihenfolge drucken" ausgewählt wurde. Hinweis: Die Werksvorgabe lautet "Alphabetisch". Druckaufträge werden in der Regel in alphabetischer Reihenfolge auf dem Druckerbedienfeld angezeigt.

Menü "Papierausgabe"

Option	Funktion
Seiten (Duplex) Einseitig Beidseitig	Legt fest, ob der beidseitige Druck (Duplexdruck) als Standardeinstellung für alle Druckaufträge festgelegt wird. Hinweise: <ul style="list-style-type: none"> Die Werksvorgabe lautet "Einseitig". Sie können beidseitigen Druck in der Druckersoftware festlegen. Windows-Benutzer: Klicken Sie auf Datei > Drucken und dann auf Eigenschaften, Voreinstellungen, Optionen oder Einrichtung. Macintosh-Benutzer: Wählen Sie Ablage > Drucken aus und passen Sie die Einstellungen im Druckdialogfeld und in den Einblendmenüs an.
Beidseitig binden Lange Kante Kurze Kante	Legt fest, wie beidseitig bedruckte Seiten im Verhältnis zur Seitenausrichtung gebunden und gedruckt werden. Hinweise: <ul style="list-style-type: none"> Die Werksvorgabe lautet "Lange Kante". Dabei wird davon ausgegangen, dass die Seiten an der langen Seitenkante gebunden werden (im Hochformat linke Kante, im Querformat obere Kante). Bei "Kurze Kante" wird davon ausgegangen, dass die Seiten an der kurzen Seitenkante gebunden werden (im Hochformat obere Kante, im Querformat linke Kante).
Kopien 1–999	Legt die Standardanzahl an Kopien für jeden Druckauftrag fest. Hinweis: Die Werksvorgabe lautet "1".
Leere Seiten Nicht drucken Drucken	Legt fest, ob leere Seiten in einen Druckauftrag eingefügt werden. Hinweis: Die Werksvorgabe lautet "Nicht drucken".
Sortieren (1,1,1) (2,2,2) (1,2,3) (1,2,3)	Stapelt die sortierten Seiten eines Druckauftrags, wenn mehrere Kopien gedruckt werden. Hinweise: <ul style="list-style-type: none"> Die Werksvorgabe lautet "(1,1,1) (2,2,2)". Bei der Einstellung "Ein" wird der Druckauftrag in der richtigen Reihenfolge ausgegeben.
Trennseiten Aus Zwischen Kopien Zwischen Aufträgen Zwischen Seiten	Legt fest, ob leere Trennseiten eingefügt werden. Hinweise: <ul style="list-style-type: none"> Die Werksvorgabe lautet "Keine". "Zwischen Kopien" fügt ein leeres Blatt zwischen den einzelnen Exemplaren eines Druckauftrags ein, wenn "Sortieren" auf "(1,2,3) (1,2,3)" festgelegt ist. Wenn "Sortieren" auf "(1,1,1) (2,2,2)" festgelegt ist, wird eine leere Seite zwischen jedem Satz gedruckter Seiten eingefügt (alle Seiten 1, alle Seiten 2 usw.). Bei Auswahl von "Zwischen Aufträgen" wird eine leere Seite zwischen den einzelnen Druckaufträgen eingefügt. Bei Auswahl von "Zwischen Seiten" wird eine leere Seite nach jeder Seite eines Druckauftrags eingefügt. Diese Einstellung ist hilfreich, wenn Sie Folien bedrucken oder Leerseiten in ein Dokument einfügen möchten.

Option	Funktion
Trennseitenzufuhr Fach [x] Manuelle Zufuhr	Legt fest, aus welchem Papiereinzug die Trennseiten zugeführt werden. Hinweise: <ul style="list-style-type: none"> Die Werksvorgabe lautet "Fach 1" (Standardfach). Im Menü "Papier" muss "Universal-Zufuhr konfigurieren" auf "Kassette" gesetzt sein, damit "Manuelle Zufuhr" als Menüoption angezeigt wird.
Papiersparmodus Aus 2 Seiten 3 Seiten 4 Seiten 6 Seiten 9 Seiten 12 Seiten 16 Seiten	Druckt mehrere Seitenbilder auf einer Seite des Papiers. Hinweise: <ul style="list-style-type: none"> Die Werksvorgabe lautet "Aus". Die ausgewählte Zahl entspricht der Anzahl der Druckbilder, die auf einer Seite gedruckt werden sollen.
Papiersparmodus - Anordnung Horizontal Umgekehrt horizontal Umgekehrt vertikal Vertikal	Legt bei Verwendung des Papiersparmodus die Position der einzelnen Seitenbilder fest. Hinweise: <ul style="list-style-type: none"> Die Werksvorgabe lautet "Horizontal". Die Position hängt von der Anzahl der Seitenbilder sowie deren Ausrichtung (Hoch- oder Querformat) ab.
Papiersparmodus - Ausrichtung Automatisch Querformat Hochformat	Legt die Ausrichtung eines Dokuments mit mehreren Seiten fest. Hinweis: Die Werksvorgabe lautet "Auto". Der Drucker wählt zwischen Hochformat und Querformat aus.
Papiersparmodus - Rand Keiner Vollton	Bei Verwendung des Papiersparmodus wird ein Rahmen gedruckt. Hinweis: Die Werksvorgabe lautet "Keiner".
Heftauftrag Aus Ein	Gibt an, ob die Druckausgabe geheftet wird. Hinweise: <ul style="list-style-type: none"> Die Werksvorgabe lautet "Aus". Dieses Menüelement wird nur angezeigt, wenn ein unterstützter Heftklammer-Finisher installiert ist.
Heftertest durchführen	Druckt einen Bericht, der bestätigt, dass der Staple-Finisher einwandfrei funktioniert. Hinweis: Dieses Menüelement wird nur angezeigt, wenn ein unterstützter Heftklammer-Finisher installiert ist.

Menü "Qualität"

Funktion	Funktion
Auflösung 300 dpi 600 dpi 1200 dpi 1200 Bildqualität 2400 Bildqualität	Gibt die Auflösung der Druckausgabe in Punkt pro Zoll an. Hinweis: Die Standardauflösung ist 600 dpi.
Pixel-Erhöhung Aus Schriften Horizontal Vertikal Beide Richtungen Isoliert	Ermöglicht für ein klareres Druckbild das Drucken von mehr Pixeln in Gruppen, um so Bilder horizontal oder vertikal zu vergrößern oder Schriftarten zu vergrößern. Hinweis: Die Werksvorgabe lautet "Aus".
Tonerauftrag 1 bis 10	Hellt die Druckausgabe auf oder dunkelt sie ab. Hinweise: <ul style="list-style-type: none"> • Die Werksvorgabe lautet "8". • Durch Auswahl eines niedrigeren Werts kann Toner eingespart werden.
Feine Linien verbessern Ein Aus	Aktivierung eines Druckmodus, der besonders für Dateien wie Bauzeichnungen, Landkarten, Schaltpläne und Ablaufdiagramme geeignet ist. Hinweise: <ul style="list-style-type: none"> • Die Werksvorgabe lautet "Aus". • Sie können diese Option in der Druckersoftware festlegen. Windows-Benutzer klicken auf Datei >Drucken und dann auf Eigenschaften, Voreinstellungen, Optionen oder Einrichtung. Macintosh-Benutzer wählen Ablage >Drucken und passen die Einstellungen im Druckdialogfeld und in den Einblendmenüs an. • Um diese Option über den Embedded Web Server einzustellen, geben Sie die IP-Adresse des Netzwerkdruckers in das Webbrowser-Adressfeld ein.
Grauanpassung Automatisch Aus	Automatische Anpassung der für Bilder angewendeten Kontrastverbesserung. Hinweis: Die Werksvorgabe lautet "Auto".
Helligkeit -6 bis 6	Passt die Druckausgabe durch Aufhellen oder Abdunkeln an. Durch eine Aufhellung der Ausgabe kann Toner eingespart werden. Hinweis: Die Werksvorgabe lautet "0".
Kontrast 0 – 5	Passt den Kontrast gedruckter Objekte an. Hinweis: Die Werksvorgabe lautet "0".

Auftragsabrechnung (Menü)

Hinweis: Diese Menüoption wird nur angezeigt, wenn eine formatierte und ordnungsgemäß funktionierende Druckerfestplatte installiert ist. Stellen Sie sicher, dass die Druckerfestplatte nicht schreibgeschützt bzw. lese-/schreibgeschützt ist.

Funktion	Funktion
Auftragsabrechnungsprotokoll Aus Ein	Legt fest, ob der Drucker ein Protokoll der empfangenen Druckaufträge erstellt. Hinweis: Die Werksvorgabe lautet "Aus".
Dienstprogramme für die Auftragsabrechnung	Ermöglicht das Drucken und Löschen von Protokolldateien oder das Exportieren dieser Dateien auf ein Flash-Laufwerk.
Intervall für Abrechnungsprotokoll Wöchentlich Monatlich	Legt fest, wie oft eine Protokolldatei erstellt wird. Hinweis: Die Werksvorgabe lautet "Monatlich".
Protokollaktion am Ende des Intervalls Keine Aktuelles Protokoll per E-Mail senden Aktuelles Protokoll per E-Mail senden und löschen Aktuelles Protokoll auf Webseite stellen Akt. Protokoll auf Webseite stellen und löschen	Legt fest, wie der Drucker reagiert, wenn der Intervallschwellenwert überschritten wird. Hinweis: Die Werksvorgabe lautet "Keine".
Festplatte fast voll Aus 1 – 99	Gibt die maximale Größe der Protokolldatei an, bevor der Drucker die Aktion "Festplatte fast voll" ausführt. Hinweis: Die Werksvorgabe lautet "5".
Aktion "Festplatte fast voll" Keine Aktuelles Protokoll per E-Mail senden Aktuelles Protokoll per E-Mail senden und löschen Ältestes Protokoll per E-Mail senden und löschen Aktuelles Protokoll auf Webseite stellen Akt. Protokoll auf Webseite stellen und löschen Ältestes Protokoll auf Webseite stellen u. löschen Aktuelles Protokoll löschen Ältestes Protokoll löschen Alle Protokolle löschen Alle außer aktuelles Protokoll löschen	Legt fest, wie der Drucker reagiert, wenn die Druckerfestplatte fast voll ist. Hinweise: <ul style="list-style-type: none"> Die Werksvorgabe lautet "Keine". Der unter "Festplatte fast voll" definierte Wert legt fest, wann die Aktion ausgeführt wird.
Akt. beleg. Festp. Keine Aktuelles Protokoll per E-Mail senden und löschen Ältestes Protokoll per E-Mail senden und löschen Akt. Protokoll auf Webseite stellen und löschen Ältestes Protokoll auf Webseite stellen u. löschen Aktuelles Protokoll löschen Ältestes Protokoll löschen Alle Protokolle löschen Alle außer aktuelles Protokoll löschen	Legt fest, wie der Drucker reagiert, wenn die Festplattenauslastung den Maximalwert (100 MB) erreicht. Hinweis: Die Werksvorgabe lautet "Keine".
URL zum Bereitstellen von Protokollen	Legt fest, wo der Drucker Auftragsabrechnungsprotokolle bereitstellt.
E-Mail-Adresse zum Senden von Protokollen	Gibt die E-Mail-Adresse an, an die der Drucker Auftragsabrechnungsprotokolle sendet.
Prot.-Datei-Präfix	Gibt das gewünschte Präfix für den Protokolldateinamen an. Hinweis: Der im Menü "TCP/IP" definierte aktuelle Hostname wird als Standardpräfix für die Protokolldatei verwendet.

Menü "Dienstprogramme"

Option	Funktion
Angeh. Aufträge entfernen Vertraulich Angehalten Nicht wiederhergest. Alle	Löscht vertrauliche und angehaltene Aufträge von der Druckerfestplatte. Hinweise: <ul style="list-style-type: none"> • Die Auswahl einer Einstellung wirkt sich nur die Druckaufträge aus, die im Drucker gespeichert sind. Lesezeichen, Druckaufträge auf Flash-Laufwerken und andere angehaltene Aufträge sind nicht betroffen. • Bei Auswahl von "Nicht wiederhergest." werden alle Aufträge des Typs "Drucken und Zurückhalten", die <i>nicht</i> von der Druckerfestplatte oder dem Arbeitsspeicher wiederhergestellt wurden, gelöscht.
Flash formatieren Ja Nein	Formatiert den Flash-Speicher. Warnung - Mögliche Schäden: Schalten Sie keinesfalls den Drucker aus, während der Flash-Speicher formatiert wird. Hinweise: <ul style="list-style-type: none"> • Bei Auswahl von "Ja" werden alle Daten auf der Flash-Speicherkarte gelöscht. • Mit "Nein" wird die Anforderung zur Formatierung abgebrochen. • Der Begriff "Flash-Speicher" bezieht sich auf Speicherkapazität, die dem Drucker durch die Installation einer Flash-Speicherkarte hinzugefügt wird. • Die Flash-Speicherkarte darf nicht schreib- oder lese-/schreibgeschützt sein. • Diese Menüoption wird nur angezeigt, wenn eine ordnungsgemäß funktionierende Flash-Speicherkarte installiert ist.
Downloads auf Festplatte löschen Jetzt löschen Nicht löschen	Löscht alle auf der Druckerfestplatte gespeicherten Downloads sowie alle angehaltenen, zwischengespeicherten und geparkten Aufträge. Hinweise: <ul style="list-style-type: none"> • Durch "Jetzt löschen" wird der Drucker so eingestellt, dass die Downloads gelöscht werden und nach dem Löschen auf dem Display wieder der ursprüngliche Bildschirm angezeigt wird. • Durch "Nicht löschen" wird auf dem Display von Druckermodellen mit Touchscreen wieder das Hauptmenü "Dienstprogramme" angezeigt. Wird "Nicht löschen" auf Druckermodellen ohne Touchscreen aktiviert, wird nach dem Löschen wieder der ursprüngliche Bildschirm auf dem Druckerdisplay angezeigt.
Hex Trace aktivieren	Hilft bei der Ermittlung der Ursache von Problemen bei Druckaufträgen. Hinweise: <ul style="list-style-type: none"> • Wenn diese Option aktiviert ist, werden alle an den Drucker gesendeten Daten in Hexadezimal- und Zeichendarstellung gedruckt und keine Steuercodes ausgeführt. • Um den Hex Trace-Modus zu beenden oder zu deaktivieren, schalten Sie den Drucker aus oder setzen ihn zurück.
Deckungsabschätzung Aus Ein	Bietet eine Schätzung der prozentualen Tonerdeckungsmenge auf einer Seite. Die Schätzung wird am Ende eines Druckauftrags auf einer separaten Seite gedruckt. Hinweis: Die Werksvorgabe lautet "Aus".

Menü "XPS"

Option	Funktion
Fehlerseiten drucken Aus Ein	Druckt einen Bericht mit Informationen über die Fehler sowie die XML-Auszeichnungsfehler. Hinweis: Die Werksvorgabe lautet "Aus".

Menü "PDF"

Option	Funktion
Größe anpassen Ja Nein	Passt die Seite an das ausgewählte Papierformat an. Hinweis: Die Werksvorgabe lautet "No" (Nein).
Anmerkungen Nicht drucken Drucken	Druckt Anmerkungen in einer PDF-Datei. Hinweis: Die Werksvorgabe lautet "Nicht drucken".

Menü "PostScript"

Funktion	Funktion
PS-Fehler drucken Ein Aus	Druckt eine Seite mit der Definition des PostScript-Fehlers. Hinweis: Die Werksvorgabe lautet "Aus".
PS-Startmodus sperren Ein Aus	Deaktiviert die SysStart-Datei. Hinweis: Die Werksvorgabe lautet "Aus".
Schriftpriorität Resident Flash/Datenträger	Festlegen der Reihenfolge, in der Schriftarten gesucht werden. Hinweise: <ul style="list-style-type: none"> • Die Werksvorgabe lautet "Resident". • Dieses Menüelement ist nur verfügbar, wenn eine ordnungsgemäß funktionierende und formatierte Flash-Speicherkarte oder Druckerfestplatte installiert ist. • Die Flash-Speicherkarte bzw. die Druckerfestplatte darf nicht schreib- oder lese-/schreibgeschützt bzw. durch ein Kennwort geschützt sein. • Für die Job-Puffergröße muss ein anderer Wert als "100 %" eingestellt sein.

Menü "PCL-Emulation"

Funktion	Funktion
Schriftartquelle Resident Datenträger Herunterladen Flash Alle	Gibt die Schriftarten an, die im Menü "Schriftartname" angezeigt werden. Hinweise: <ul style="list-style-type: none"> • Die Werksvorgabe lautet "Resident". "Resident" zeigt alle Schriftarten an, die werksseitig in den Arbeitsspeicher (RAM) des Druckers geladen wurden. • Die Einstellungen "Flash-Speicher" und "Festplatte" zeigen alle in der jeweiligen Option geladenen Schriftarten an. • Die Flash-Option muss ordnungsgemäß formatiert sein und darf nicht schreibgeschützt, lese-/schreibgeschützt oder kennwortgeschützt sein. • Mit der Option "Herunterladen" werden alle in den RAM geladenen Schriftarten angezeigt. • Mit der Option "Alle" werden alle für die einzelnen Optionen verfügbaren Schriftarten angezeigt.
Schriftartname Courier 10	Identifizieren einer bestimmten Schriftart und deren Speicherort. Hinweis: Die Werksvorgabe lautet "Courier 10". Mit "Courier 10" werden der Schriftartname, die Schrift-ID sowie der Speicherort im Drucker angezeigt. Die Abkürzungen für die Schriftartquelle sind "R" für "Resident", "F" für "Flash-Speicher", "K" für "Festplatte" und "D" für "Herunterladen".
Zeichensatz 10U PC-8 12U PC-850	Festlegen des Zeichensatzes für die einzelnen Schriftartnamen. Hinweise: <ul style="list-style-type: none"> • Die Werksvorgabe in den USA lautet "10U PC-8". Die internationale Werksvorgabe lautet "12UPC -850". • Unter Zeichensatz versteht man einen Satz von alphabetischen und numerischen Zeichen, Interpunktionszeichen und Sonderzeichen. Zeichensätze unterstützen die verschiedenen Anforderungen für Texte in verschiedenen Sprachen oder für bestimmte Fachgebiete, wie z. B. mathematische Symbole für wissenschaftliche Texte. Es werden nur die unterstützten Zeichensätze angezeigt.
PCL-Emulation Konfig. Punktgröße 1,00 bis 1008,00	Ändern der Punktgröße für skalierbare typografische Schriftarten. Hinweise: <ul style="list-style-type: none"> • Die Werksvorgabe lautet "12". • Mit der Punktgröße wird die Höhe der Zeichen der Schriftart angegeben. Ein Punkt entspricht etwa 0,014 Zoll. • Die Punktgröße kann in Schritten von 0,25-Punkt erhöht oder verringert werden.
PCL-Emulation Konfig. Teilung 0.08–100	Legt die Teilung der Schriftart für skalierbare Schriftarten mit einheitlichem Zeichenabstand fest. Hinweise: <ul style="list-style-type: none"> • Die Werksvorgabe lautet "10". • Die Teilung bezieht sich auf die Anzahl der Zeichen mit festem Abstand pro Zoll (cpi, characters per inch). • Die Teilung kann in Schritten von 0,01-cpi erhöht oder verringert werden. • Für nicht skalierbare Schriftarten mit einheitlichem Zeichenabstand wird die Teilung zwar auf dem Bedienfeld angezeigt, kann aber nicht geändert werden.

Funktion	Funktion
PCL-Emulation Konfig. Ausrichtung Hochformat Querformat	Festlegen der Ausrichtung von Text und Grafiken auf der Seite. Hinweise: <ul style="list-style-type: none"> • Die Werksvorgabe lautet "Hochformat". Mit der Option "Hochformat" werden Text und Grafiken parallel zur kurzen Kante der Seite gedruckt. • Mit der Option "Querformat" werden Text und Grafiken parallel zur langen Kante der Seite gedruckt.
PCL-Emulation Konfig. Zeilen pro Seite 1–255	Gibt an, wie viele Zeilen auf den einzelnen Seiten gedruckt werden. Hinweise: <ul style="list-style-type: none"> • Die Werksvorgabe in den USA lautet "60". Die internationale Standardeinstellung lautet "64". • Der Drucker legt den Abstand zwischen den einzelnen Zeilen basierend auf den Einstellungen für "Zeilen pro Seite", "Papierformat" und "Ausrichtung" fest. Wählen Sie das gewünschte Papierformat und die Ausrichtung, bevor Sie "Zeilen pro Seite" festlegen.
PCL-Emulation Konfig. A4-Breite 198 mm 203 mm	Einstellen des Druckers auf Papier im A4-Format. Hinweise: <ul style="list-style-type: none"> • Die Werksvorgabe lautet "198 mm". • Mit der Einstellung "203-mm" wird die Breite der Seite so eingestellt, dass das Drucken von 80 Zeichen mit einer Teilung von 10 möglich ist.
PCL-Emulation Konfig. Auto WR nach ZV Ein Aus	Hiermit wird festgelegt, ob der Drucker nach einem Zeilenvorschub (ZV) automatisch einen Wagenrücklauf (WR) durchführen soll. Hinweis: Die Werksvorgabe lautet "Aus".
PCL-Emulation Konfig. Auto ZV nach WR Ein Aus	Hiermit wird festgelegt, ob der Drucker nach einem Wagenrücklauf (WR) automatisch einen Zeilenvorschub (ZV) durchführen soll. Hinweis: Die Werksvorgabe lautet "Aus".
Fachumkehrung Uni.Zuf-Zuordnung Aus Keine 0-199 Fach [x] Zuordnung Aus Keine 0-199 Man.Pap.-Zuordnung Aus Keine 0-199 Man. Briefumschlag-Zuordn. Aus Keine 0-199	Konfigurieren des Druckers für die Zusammenarbeit mit Druckersoftware oder Programmen, die andere Zuordnungen von Zuführungen und Papierfächern verwenden. Hinweise: <ul style="list-style-type: none"> • Die Werksvorgabe lautet "Aus". • Mit der Einstellung "Keine" ignoriert die Zuführung den Befehl "Papierzuführung auswählen". Diese Option wird nur angezeigt, wenn sie vom PCL 5e-Interpreter ausgewählt wird. • Mit der Einstellung "0-199" wird eine benutzerdefinierte Einstellung zugewiesen.

Funktion	Funktion
Fachumkehrung Werksvorgaben anzeigen Uni.Zuf. Vorgabe = 8 Fach 1 Vorgabe = 1 Fach 4 Vorgabe = 1 Fach 5 Vorgabe = 1 Fach 20 Vorgabe = 1 Fach 21 Vorgabe = 1 Brief Vorgabe = 6 MPap Vorgabe = 2 MBrf Vorgabe = 3	Anzeige der Werksvorgabe für jedes Fach bzw. jede Zuführung.
Fachumkehrung Standardeinstellungen wiederherstellen Ja Nein	Zurücksetzen aller Fächer und Zuführungen auf die Werksvorgaben.

Menü "HTML"

Option	Funktion
Schriftartname Joanna MT Albertus MT Antique Olive Apple Chancery Arial MT Avant Garde Bodoni Bookman Chicago Clarendon Cooper Black Copperplate Coronet Courier Eurostile Garamond Geneva Gill Sans Goudy Helvetica Hoefler Text Intl CG Times Intl Courier Intl Univers	Joanna MT Letter Gothic Lubalin Graph Marigold MonaLisa Recut Monaco New CenturySbk New York Optima Oxford Palatino StempelGaramond Taffy Times TimesNewRoman Univers Zapf Chancery NewSansMTCS NewSansMTCT New SansMTJA NewSansMTKO Stellt die Standardschriftart für HTML-Dokumente ein. Hinweis: In HTML-Dokumenten, für die keine Schriftart festgelegt wurde, wird Times verwendet.

Option	Funktion
Schriftgröße 1-255 pt	Legt die Standardschriftgröße für HTML-Dokumente fest. Hinweise: <ul style="list-style-type: none"> • Die Werksvorgabe lautet "12 pt". • Die Schriftgröße kann in Schritten von 1-Punkt erhöht werden.
Skalieren 1-400%	Skaliert die Standardschriftart für HTML-Dokumente. Hinweise: <ul style="list-style-type: none"> • Die Werksvorgabe lautet "100 %". • Die Skalierung kann in Schritten von 1 % erhöht werden.
Ausrichtung Hochformat Querformat	Legt die Seitenausrichtung für HTML-Dokumente fest. Hinweis: Die Werksvorgabe lautet "Hochformat".
Randgröße 8-255 mm	Legt den Seitenrand für HTML-Dokumente fest. Hinweise: <ul style="list-style-type: none"> • Die Werksvorgabe lautet "19 mm". • Die Randgröße kann in Schritten von 1 mm erhöht werden.
Hintergrund Nicht drucken Drucken	Legt fest, ob Hintergründe in HTML-Dokumenten gedruckt werden sollen. Hinweis: Die Werksvorgabe lautet "Drucken".

Menü "Bild"

Option	Funktion
Automatisch anpassen Ein Aus	Wählt die optimalen Werte für Papierformat, Skalierung und Ausrichtung aus. Hinweis: Die Werksvorgabe lautet "Ein". Durch diese Einstellung werden die Skalierungs- und Ausrichtungseinstellungen für einige Bilder außer Kraft gesetzt.
Umkehren Ein Aus	Invertiert Schwarzweißbilder. Hinweise: <ul style="list-style-type: none"> • Die Werksvorgabe lautet "Aus". • Diese Einstellung kann bei GIF- oder JPEG-Grafiken nicht verwendet werden.
Skalierung Oben links verankern Beste Anpassung Mittig verankern Höhe/Breite anpassen Höhe anpassen Breite anpassen	Skaliert das Bild in Anpassung an das ausgewählte Papierformat. Hinweise: <ul style="list-style-type: none"> • Die Werksvorgabe lautet "Beste Anpassung". • Wenn die Option "Autom. anpassen" auf "Ein" gesetzt ist, wird als Skalierung automatisch "Beste Anpassung" festgelegt.
Ausrichtung Hochformat Querformat Umgekehrtes Hochformat Umgekehrtes Querformat	Legt die Bildausrichtung fest. Hinweis: Die Werksvorgabe lautet "Hochformat".

Menü "Hilfe"

Das Menü "Hilfe" besteht aus einer Anzahl von Hilfeseiten, die im Multifunktionsdrucker (MFP) als PDF-Dateien gespeichert sind. Sie enthalten Informationen zur Verwendung des Druckers sowie zum Ausführen verschiedener Aufgaben, wie Kopieren, Scannen und Faxen.

Die Hilfeseiten in den Sprachen Englisch, Französisch, Deutsch und Spanisch sind im Drucker gespeichert.

Menüeintrag	Beschreibung
Alle Anleitungen drucken	Druckt alle Anleitungen.
Anleitung zum Kopieren	Enthält Informationen zum Erstellen von Kopien und Ändern von Einstellungen
E-Mail-Anleitung	Enthält Informationen zum Versenden von E-Mails unter Verwendung von Adressen, Kurzwahlnummern oder des Adressbuchs sowie zum Ändern von Einstellungen
Fax-Anleitung	Enthält Informationen zum Versenden von Faxen unter Verwendung von Faxnummern, Kurzwahlnummern oder des Adressbuchs sowie zum Ändern von Einstellungen
FTP-Anleitung	Enthält Informationen zum direkten Scannen von Dokumenten auf einen FTP-Server unter Verwendung einer FTP-Adresse, von Kurzwahlnummern oder des Adressbuchs sowie zum Ändern von Einstellungen
Anleitung für Druckdefekte	Enthält Tipps zum Beheben sich wiederholender Fehler auf Kopien oder Ausdrucken
Informationsanleitung	Enthält Tipps zum Ermitteln weiterer Informationen

Geld sparen und die Umwelt schützen

Einsparen von Papier und Toner

Untersuchungen haben gezeigt, dass 80 % der CO₂-Bilanz eines Druckers auf den Papierverbrauch zurückzuführen sind. Die können die CO₂-Bilanz erheblich reduzieren, indem Sie Recycling-Papier verwenden und beispielsweise beide Seiten des Papiers bedrucken oder mehrere Seiten eines Dokuments auf ein einziges Blatt Papier drucken.

Weitere Informationen zum Einsparen von Papier und Energie finden Sie im Abschnitt "[Verwenden des Eco-Mode](#)" auf [Seite 209](#).

Einsparen von Verbrauchsmaterial

Beide Seiten des Papiers verwenden

Wenn Ihr Druckermodell beidseitiges Drucken unterstützt, können Sie festlegen, ob auf eine oder auf beide Seiten des Papiers gedruckt wird.

Hinweise:

- Beidseitiges Drucken ist die Standardeinstellung im Druckertreiber.
- Eine vollständige Liste der unterstützten Produkte und Länder finden Sie unter www.dell.com/support.

Mehrere Seiten auf ein Blatt bringen

Sie können bis zu 16 aufeinander folgende Seiten eines mehrseitigen Dokuments auf eine Seite eines einzelnen Blatts drucken, indem Sie für den Druckauftrag eine Einstellung aus dem Bereich "Mehrseitendruck (N Seiten)" auswählen.

Den ersten Entwurf genau prüfen

Gehen Sie wie folgt vor, bevor Sie mehrere Kopien eines Dokuments ausdrucken:

- Nutzen Sie die Preview-Funktion, um zu sehen, wie das Dokument aussieht, bevor Sie es ausdrucken.
- Drucken Sie zunächst eine Kopie des Dokuments, und prüfen Sie, ob Inhalt und Format korrekt sind.

Papierstaus vermeiden

Stellen Sie das Papierformat und die Papiersorte richtig ein, um Papierstaus zu vermeiden. Weitere Informationen finden Sie unter "[Vermeiden von Papierstaus](#)" auf [Seite 234](#).

Energieeinsparung

Verwenden des Eco-Mode

- 1 Öffnen Sie einen Webbrowser und geben Sie die IP-Adresse des Druckers in das Adressfeld ein.

Hinweise:

- Zeigen Sie die IP-Adresse des Druckers auf dem Startbildschirm des Druckers an. Die IP-Adresse wird in vier Zahlengruppen angezeigt, die durch Punkte voneinander abgetrennt sind. Beispiel: 123.123.123.123.
- Wenn Sie einen Proxyserver verwenden, deaktivieren Sie ihn vorübergehend, um die Webseite ordnungsgemäß zu laden.

2 Klicken Sie auf **Einstellungen >Allgemeine Einstellungen >Eco-Mode >** Einstellung auswählen

Option	Funktion
Aus	Die Werksvorgaben für den Eco-Mode werden verwendet. "Aus" unterstützt die Leistungsangaben des Druckers.
Energie	Spart Energie, besonders wenn der Drucker inaktiv ist. <ul style="list-style-type: none"> • Der Motor des Druckwerks wird erst gestartet, wenn der Drucker druckbereit ist. Es kann zu einer kurzen Verzögerung beim Drucken der ersten Seiten kommen. • Der Drucker wechselt in den Energiesparmodus, nachdem er eine Minute lang inaktiv war.
Energie/Papier	Alle Einstellungen für den Modus "Energie" und "Papier" werden verwendet.
Normalpapier	<ul style="list-style-type: none"> • Aktiviert den automatischen beidseitigen Druck (Duplex). • Deaktiviert das Drucken von Protokollen.

3 Klicken Sie auf **Übernehmen**.

Verringern der Geräusentwicklung

Aktivieren Sie "Stiller Modus", um die Geräusentwicklung beim Drucken zu reduzieren.

1 Öffnen Sie einen Webbrowser, und geben Sie die IP-Adresse des Druckers in das Adressfeld ein.

Hinweise:

- Zeigen Sie die IP-Adresse des Druckers auf dem Startbildschirm des Druckers an. Die IP-Adresse wird in vier Zahlengruppen angezeigt, die durch Punkte voneinander abgetrennt sind. Beispiel: 123.123.123.123.
- Wenn Sie einen Proxyserver verwenden, deaktivieren Sie ihn vorübergehend, um die Webseite ordnungsgemäß zu laden.

2 Klicken Sie auf **Einstellungen >Allgemeine Einstellungen >Stiller Modus >** Einstellung auswählen

Option	Funktion
"Ein"	Verringert die Geräusentwicklung. <p>Hinweise:</p> <ul style="list-style-type: none"> • Druckaufträge werden mit verminderter Geschwindigkeit verarbeitet. • Der Motor des Druckwerks wird erst gestartet, wenn ein Dokument druckbereit ist. Es kommt zu einer kurzen Verzögerung beim Drucken der ersten Seite.
Aus	Verwendet die Werksvorgaben. <p>Hinweis: Diese Einstellung unterstützt die Leistungsangaben des Druckers.</p>

3 Klicken Sie auf **Übernehmen**.

Anpassen des Energiesparmodus

Um Energie zu sparen, verringern Sie die Anzahl der Minuten, die vergehen sollen, bis der Drucker in den Energiesparmodus übergeht.

Verfügbare Einstellungen liegen im Bereich zwischen 1 und 180 Minuten. Die Werksvorgabe lautet 30 Minuten.

Über Embedded Web Server

- 1 Öffnen Sie einen Webbrowser und geben Sie die IP-Adresse des Druckers in das Adressfeld ein.

Hinweise:

- Zeigen Sie die IP-Adresse des Druckers auf dem Startbildschirm des Druckers an. Die IP-Adresse wird in vier Zahlengruppen angezeigt, die durch Punkte voneinander abgetrennt sind. Beispiel: 123.123.123.123.
- Wenn Sie einen Proxyserver verwenden, deaktivieren Sie ihn vorübergehend, um die Webseite ordnungsgemäß zu laden.

- 2 Klicken Sie auf **Einstellungen >Allgemeine Einstellungen >Zeitsperren**.

- 3 Geben Sie im Feld "Energiesparmodus" die Anzahl der Minuten ein, die der Drucker bis zur Aktivierung des Energiesparmodus warten soll.

- 4 Klicken Sie auf **Übernehmen**.

Über das Druckerbedienfeld

- 1 Wechseln Sie auf dem Startbildschirm zu:



>**Einstellungen >Allgemeine Einstellungen >Zeitsperren >Energiesparmodus**

- 2 Wählen Sie im Feld "Energiesparmodus" die Anzahl der Minuten aus, die der Drucker bis zur Aktivierung des Energiesparmodus warten soll.

- 3 Drücken Sie .

Verwenden des Ruhemodus

Der Ruhemodus ist ein Betriebsmodus mit sehr niedrigem Stromverbrauch.

Hinweise:

- Drei Tage ist der standardmäßige Zeitraum, bevor der Drucker in den Ruhemodus wechselt.
- Stellen Sie sicher, dass der Ruhemodus beendet wurde, bevor Sie einen neuen Druckauftrag senden. Der Ruhemodus wird durch einen Kaltstart oder durch langes Drücken der Energiesparmodus-Taste beendet.
- Wenn sich der Drucker im Ruhemodus befindet, ist der Embedded Web Server deaktiviert.

- 1 Wechseln Sie auf dem Startbildschirm zu:



>**Einstellungen >Allgemeine Einstellungen**

- 2 Wählen Sie im Menü "Energiesparmodus-Taste drücken" oder "Energiesparmodus-Taste gedrückt halten" die Option **Ruhezustand aktivieren** aus und berühren Sie dann **Übernehmen**.

Festlegen der Zeit für den Ruhezustand

Über "Zeit für Ruhezustand" legen Sie fest, wie lange der Drucker nach der Verarbeitung eines Druckauftrags wartet, bis er in einen Modus mit geringerem Energieverbrauch wechselt.

Über den Embedded Web Server

- 1 Öffnen Sie einen Webbrowser und geben Sie die IP-Adresse des Druckers in das Adressfeld ein.

Hinweise:

- Zeigen Sie die IP-Adresse des Druckers auf dem Startbildschirm des Druckers an. Die IP-Adresse wird in vier Zahlengruppen angezeigt, die durch Punkte voneinander abgetrennt sind. Beispiel: 123.123.123.123.
- Wenn Sie einen Proxyserver verwenden, deaktivieren Sie ihn vorübergehend, um die Webseite ordnungsgemäß zu laden.

- 2 Klicken Sie auf **Einstellungen >Allgemeine Einstellungen >Zeitsperren**.
- 3 Wählen Sie im Menü "Zeit für Ruhezustand" aus, wie viele Stunden, Tage, Wochen oder Monate der Drucker warten soll, bis er in einen Modus mit geringerem Energieverbrauch wechselt.
- 4 Klicken Sie auf **Senden**.

Über das Druckerbedienfeld

- 1 Wechseln Sie auf dem Druckerbedienfeld zu:



>**Einstellungen >Allgemeine Einstellungen >Zeitsperren >Zeit für Ruhezustand**

- 2 Wählen Sie aus, wie lange der Drucker nach der Verarbeitung eines Druckauftrags wartet, bis er in den Ruhemodus wechselt.
- 3 Berühren Sie .

Verwenden von "Energimodus planen"

Mithilfe von "Energimodus planen" können Sie planen, zu welchem Zeitpunkt der Drucker in einen Modus mit geringerem Energieverbrauch oder in den Status "Bereit" wechseln soll.

Hinweis: Diese Funktion ist nur für Netzwerkdrucker und an Druckserver angeschlossene Drucker verfügbar.

Über den Embedded Web Server

- 1 Öffnen Sie einen Webbrowser und geben Sie die IP-Adresse des Druckers in das Adressfeld ein.

Hinweise:

- Zeigen Sie die IP-Adresse des Druckers auf dem Startbildschirm des Druckers an. Die IP-Adresse wird in vier Zahlengruppen angezeigt, die durch Punkte voneinander abgetrennt sind. Beispiel: 123.123.123.123.
- Wenn Sie einen Proxyserver verwenden, deaktivieren Sie ihn vorübergehend, um die Webseite ordnungsgemäß zu laden.

- 2 Klicken Sie auf **Einstellungen >Allgemeine Einstellungen >Energimodus planen**.
- 3 Wählen Sie im Menü "Aktion" den Energimodus aus.
- 4 Wählen Sie im Menü "Uhrzeit" die Urzeit aus.

- 5 Wählen Sie im Menü "Tag(e)" den bzw. die Tage aus.
- 6 Klicken Sie auf **Hinzufügen**.

Anpassen der Anzegehelligkeit

Wenn Sie Energie sparen möchten oder die Anzeige auf dem Display nicht richtig erkennen können, passen Sie die Helligkeit des Displays an.

Verfügbare Einstellungen liegen im Bereich zwischen 20 und 100. Die Werksvorgabe lautet 100.

Über Embedded Web Server

- 1 Öffnen Sie einen Webbrowser und geben Sie die IP-Adresse des Druckers in das Adressfeld ein.

Hinweise:

- Zeigen Sie die IP-Adresse des Druckers auf dem Startbildschirm an. Die IP-Adresse wird in vier Zahlengruppen angezeigt, die durch Punkte voneinander abgetrennt sind. Beispiel: 123.123.123.123.
- Wenn Sie einen Proxyserver verwenden, deaktivieren Sie ihn vorübergehend, um die Webseite ordnungsgemäß zu laden.

- 2 Klicken Sie auf **Einstellungen >Allgemeine Einstellungen**.
- 3 Geben Sie im Feld "Anzegehelligkeit" die Helligkeit für das Display in Prozent ein.
- 4 Klicken Sie auf **Übernehmen**.

Über das Druckerbedienfeld

- 1 Wechseln Sie auf dem Startbildschirm zu:



>**Einstellungen >Allgemeine Einstellungen >Anzegehelligkeit**

- 2 Geben Sie im Feld "Anzegehelligkeit" die Helligkeit für das Display in Prozent ein.
- 3 Drücken Sie .

Recycling-Papier

Recycling von Dell Produkten

So schicken Sie Dell Produkte für das Recycling zurück:

- 1 Besuchen Sie unsere Website unter www.dell.com/recycle.
- 2 Wählen Sie Ihr Land oder Ihre Region aus.
- 3 Befolgen Sie dann die Anweisungen auf dem Bildschirm.

Sichern des Druckers

Hinweis zu flüchtigem Speicher

Ihr Drucker ist mit verschiedenen Speichertypen ausgestattet, die in der Lage sind, Geräte- und Netzwerkeinstellungen sowie Benutzerdaten zu speichern.

Speichertypen	Beschreibung
Flüchtiger Speicher	Ihr Drucker verwendet einen standardmäßigen <i>RAM-Speicher</i> (Random Access Memory), um Benutzerdaten bei einfachen Druck- und Kopieraufträgen vorübergehend zu speichern.
Nicht flüchtiger Speicher	Ihr Drucker kann zwei Arten von nicht flüchtigem Speicher verwenden: EEPROM und NAND (Flash-Speicher). Beide Arten werden verwendet, um das Betriebssystem, Geräteeinstellungen, Netzwerkinformationen, Scanner- und Lesezeicheneinstellungen und Embedded Solutions zu speichern.
Festplattenspeicher	In einigen Druckern ist eine Festplatte installiert. Die Druckerfestplatte ist für gerätespezifische Funktionen ausgelegt. Sie wird verwendet, um zwischengespeicherte Benutzerdaten aus komplexen Scan-, Druck-, Kopier- und Faxeufträgen sowie Formular- und Schriftartdaten beizubehalten.

Unter folgenden Umständen sollte der Inhalt des installierten Druckerspeichers gelöscht werden:

- Der Drucker wird ausgemustert.
- Die Druckerfestplatte wird ausgetauscht.
- Der Drucker wird in eine andere Abteilung oder an einen anderen Standort verlegt.
- Der Drucker wird von einem Techniker gewartet, der nicht dem Unternehmen angehört.
- Der Drucker wird aus Wartungsgründen aus den Firmenräumen entfernt.
- Der Drucker wird an ein anderes Unternehmen veräußert.

Entsorgen einer Druckerfestplatte

Hinweis: Einige Druckermodelle sind möglicherweise nicht mit einer Festplatte ausgestattet.

In Hochsicherheitsumgebungen können zusätzliche Schritte erforderlich sein, um sicherzustellen, dass kein Zugriff auf die auf der Druckerfestplatte gespeicherten, vertraulichen Daten möglich ist, nachdem der Drucker bzw. dessen Festplatte aus den Firmenräumen entfernt wurde.

- **Entmagnetisierung:** Löscht die Festplatte mithilfe eines magnetischen Felds, das gespeicherte Daten entfernt.
- **Crushing:** Komprimiert die Festplatte physisch, um Bestandteile voneinander zu trennen und unlesbar zu machen.
- **Zerstören (Milling):** Zerkleinert die Festplatte in kleine Metallteile.

Hinweis: Obwohl die meisten Daten elektronisch gelöscht werden können, gibt es nur eine Möglichkeit, um das vollständige Löschen aller Daten sicherzustellen. Sie besteht darin, jede Festplatte, auf der Daten gespeichert sind, physisch zu zerstören.

Löschen des flüchtigen Speichers

Der im Drucker installierte flüchtige Speicher (RAM) muss an eine Stromquelle angeschlossen sein, damit er Daten speichern kann. Um die zwischengespeicherten Daten zu löschen, schalten Sie einfach den Drucker aus.

Löschen des nicht flüchtigen Speichers

- **Einzelne Einstellungen, Geräte- und Netzwerkeinstellungen, Sicherheitseinstellungen und Embedded Solutions:** Löscht Informationen und Einstellungen, wenn **Alle Einstellungen löschen** im Konfigurationsmenü ausgewählt ist.
- **Faxdaten:** Löscht Faxeinstellungen und -daten, wenn **Alle Einstellungen löschen** im Konfigurationsmenü ausgewählt ist.

1 Schalten Sie den Drucker aus.

2 Halten Sie **2** und **6** gedrückt, während Sie den Drucker einschalten. Lassen Sie die Tasten erst los, sobald ein Verlaufsbalken auf dem Bildschirm angezeigt wird.

Der Drucker führt die Einschaltsequenz aus. Anschließend wird das Konfigurationsmenü angezeigt. Nachdem der Einschaltvorgang für den Drucker vollständig abgeschlossen wurde, sehen Sie auf dem Touchscreen anstelle der Symbole des Startbildschirms eine Liste von Funktionen.

3 Drücken Sie **Alle Einstellungen löschen**.

Der Drucker wird während dieses Vorgangs mehrere Male neu gestartet.

Hinweis: Durch "Alle Einstellungen löschen" werden alle Geräteeinstellungen, Lösungen, Aufträge, Faxe und Kennwörter aus dem Druckerarbeitspeicher entfernt.

4 Drücken Sie **Zurück >Menü "Konfiguration" beenden**.

Der Drucker führt ein Einschalt-Reset aus und kehrt zum normalen Betriebsmodus zurück.

Löschen des Druckerfestplattenspeichers

Hinweise:

- Einige Druckermodelle sind möglicherweise nicht mit einer Festplatte ausgestattet.
- Wenn Sie in den Druckermenüs das Löschen temporärer Datendateien konfigurieren, können Sie vertrauliches Datenmaterial entfernen, das von Druckaufträgen hinterlassen wurde, indem Sie die für das Löschen gekennzeichneten Dateien sicher überschreiben.

Über das Druckerbedienfeld

1 Schalten Sie den Drucker aus.

2 Halten Sie **2** und **6** gedrückt, während Sie den Drucker einschalten. Lassen Sie die Tasten erst los, sobald ein Verlaufsbalken auf dem Bildschirm angezeigt wird.

Der Drucker führt die Einschaltsequenz aus. Anschließend wird das Konfigurationsmenü angezeigt. Nachdem die Einschaltsequenz des Druckers abgeschlossen ist, wird auf dem Touchscreen eine Liste von Funktionen angezeigt.

3 Drücken Sie **Festplatte formatieren** und drücken Sie dann eine der folgenden Optionen:

- **Festplatte formatieren (schnell):** Mit dieser Option können Sie die Festplatte mit allen Nullen in einem Durchlauf überschreiben.
- **Festplatte formatieren (sicher):** Mit dieser Option können Sie die Festplatte mehrere Male nach einem Zufallsbitmuster überschreiben. Anschließend findet ein Überprüfungsdurchlauf statt. Das sichere Überschreiben ist mit dem DoD 5220.22-M-Standard zum sicheren Löschen von Festplattendaten kompatibel. Streng vertrauliche Informationen sollten mit dieser Methode gelöscht werden.

4 Drücken Sie **Ja**, um mit dem Löschen der Festplatte fortzufahren.

Hinweise:

- In der Statusleiste wird der Fortschritt beim Löschen der Festplatte angezeigt.
- Das Löschen der Festplatte kann von mehreren Minuten bis zu mehr als einer Stunde dauern. In dieser Zeit steht der Drucker nicht für andere Benutzeraufgaben zur Verfügung.

5 Drücken Sie Zurück >Menü "Konfiguration" beenden.

Der Drucker führt ein Einschalt-Reset aus und kehrt zum normalen Betriebsmodus zurück.

Konfigurieren der Verschlüsselung der Festplatte

Indem Sie die Verschlüsselung der Festplatte aktivieren, können Sie dem Verlust vertraulicher Daten vorbeugen, wenn der Drucker oder dessen Festplatte einmal gestohlen werden sollte.

Hinweis: Einige Druckermodelle sind möglicherweise nicht mit einer Festplatte ausgestattet.

Verwendung des Embedded Web Server

1 Öffnen Sie einen Webbrowser, und geben Sie die IP-Adresse des Druckers in das Adressfeld ein.**Hinweise:**

- Zeigen Sie die IP-Adresse des Druckers auf dem Startbildschirm des Druckers an. Die IP-Adresse wird in vier Zahlengruppen angezeigt, die durch Punkte voneinander abgetrennt sind. Beispiel: 123.123.123.123.
- Wenn Sie einen Proxyserver verwenden, deaktivieren Sie ihn vorübergehend, um die Webseite ordnungsgemäß zu laden.

2 Klicken Sie auf Einstellungen >Sicherheit >Festplattenverschlüsselung.

Hinweis: "Festplattenverschlüsselung" wird nur im Menü "Sicherheit" angezeigt, wenn eine formatierte und ordnungsgemäß funktionierende Festplatte installiert ist.

3 Wählen Sie im Menü "Festplattenverschlüsselung" Aktivieren aus.**Hinweise:**

- Durch Aktivieren der Festplattenverschlüsselung wird der Inhalt der Druckerfestplatte gelöscht.
- Das Verschlüsseln der Festplatte kann von mehreren Minuten bis zu mehr als einer Stunde dauern. In dieser Zeit steht der Drucker nicht für andere Benutzeraufgaben zur Verfügung.

4 Klicken Sie auf Übernehmen.

Verwenden der Druckerbedienerkonsole

1 Schalten Sie den Drucker aus.**2 Halten Sie 2 und 6 gedrückt, während Sie den Drucker einschalten. Lassen Sie die Tasten erst los, sobald ein Verlaufsbalken auf dem Bildschirm angezeigt wird.**

Der Drucker führt die Einschaltsequenz aus. Anschließend wird das Konfigurationsmenü angezeigt. Wenn der Drucker vollständig eingeschaltet ist, wird eine Liste von Funktionen auf dem Druckerdisplay angezeigt.

3 Drücken Sie Festplattenverschlüsselung >Aktivieren.

Hinweis: Durch Aktivieren der Festplattenverschlüsselung wird der Inhalt der Druckerfestplatte gelöscht.

4 Drücken Sie Ja, um mit dem Löschen der Festplatte fortzufahren.

Hinweise:

- Schalten Sie den Drucker nicht aus, während die Verschlüsselung läuft. Dies kann zum Verlust von Daten führen.
- Das Verschlüsseln der Festplatte kann von mehreren Minuten bis zu mehr als einer Stunde dauern. In dieser Zeit steht der Drucker nicht für andere Benutzeraufgaben zur Verfügung.
- In der Statusleiste wird der Fortschritt beim Löschen der Festplatte angezeigt. Nachdem die Festplatte verschlüsselt wurde, kehrt der Drucker zum Bildschirm "Aktivieren/Deaktivieren" zurück.

5 Drücken Sie Zurück >Menü "Konfiguration" beenden.

Der Drucker führt ein Einschalt-Reset aus und kehrt zum normalen Betriebsmodus zurück.

Suchen von Sicherheitsinformationen zum Drucker

In Hochsicherheitsumgebungen können zusätzliche Schritte erforderlich sein, um zu gewährleisten, dass keine unbefugten Personen auf die auf der Druckerfestplatte gespeicherten, vertraulichen Daten zugreifen können. Weitere Informationen finden Sie unter *Embedded Web Server-Sicherheit: Administrator's Guide* auf der Drucker-CD oder unserer Website, oder wenden Sie sich an den Fachhändler, bei dem Sie den Drucker erworben haben.

Wartung des Druckers

Warnung - Mögliche Schäden: Falls der Drucker nicht ordnungsgemäß gewartet bzw. Teile und Verbrauchsmaterialien nicht ausgetauscht werden, kann das Gerät beschädigt werden.

Reinigen der Druckerteile

Reinigen des Druckers

Hinweis: Die Reinigung muss in Abständen von einigen Monaten u. U. regelmäßig durchgeführt werden.

Warnung - Mögliche Schäden: Die Gewährleistung für den Drucker schließt Schäden aus, die durch eine unsachgemäße Behandlung des Druckers verursacht werden.

- 1 Vergewissern Sie sich, dass der Drucker ausgeschaltet und nicht mit einer Steckdose verbunden ist.



VORSICHT - STROMSCHLAGGEFAHR: Um das Risiko eines elektrischen Schlags beim Reinigen des Druckergehäuses zu vermeiden, ziehen Sie das Netzkabel aus der Steckdose, und ziehen Sie alle Kabel vom Drucker ab, bevor Sie fortfahren.

- 2 Entfernen Sie das Papier aus der Standardablage und der Universalzuführung.
- 3 Entfernen Sie Staub, Flusen und Papierteile am Drucker mit Hilfe einer weichen Bürste oder eines Staubsaugers.
- 4 Feuchten Sie ein sauberes, fusselfreies Tuch mit Wasser an, und reinigen Sie damit das äußere Druckergehäuse.

Warnung - Mögliche Schäden: Verwenden Sie keine Reinigungsmittel, da diese das äußere Druckergehäuse beschädigen können.

- 5 Stellen Sie sicher, dass alle Bereiche des Druckers sauber sind, bevor Sie einen neuen Druckauftrag senden.

Reinigen des Scannerglases

Reinigen Sie das Scannerglas, wenn es zu Problemen mit der Druckqualität wie z. B. Streifen auf kopierten oder gescannten Seiten kommt.

- 1 Befeuchten Sie ein weiches, fusselfreies Tuch oder Papierhandtuch mit etwas Wasser.
- 2 Öffnen Sie die Scannerabdeckung.



- 3 Reinigen Sie alle abgebildeten Bereiche und lassen Sie sie trocknen.



1	Weißer Unterseite der Scannerabdeckung
2	Scannerglas
3	ADZ-Glas
4	Weißer Unterseite der ADZ-Abdeckung

- 4 Schließen Sie die Scannerabdeckung.

Überprüfen des Status der Druckerverbrauchsmaterialien und -teile

Überprüfen des Teile- und Verbrauchsmaterialstatus mithilfe des Druckerbedienfelds

Berühren Sie auf dem Startbildschirm **Status/Material** > **Verbrauchsmaterial anzeigen**.

Überprüfen des Teile- und Verbrauchsmaterialstatus über Embedded Web Server

Hinweis: Stellen Sie sicher, dass Computer und Drucker mit demselben Netzwerk verbunden sind.

- 1 Öffnen Sie einen Webbrowser und geben Sie die IP-Adresse des Druckers in das Adressfeld ein.

Hinweise:

- Zeigen Sie die IP-Adresse des Druckers auf dem Startbildschirm an. Die IP-Adresse wird in vier Zahlengruppen angezeigt, die durch Punkte voneinander abgetrennt sind. Beispiel: 123.123.123.123.
- Wenn Sie einen Proxyserver verwenden, deaktivieren Sie ihn vorübergehend, um die Webseite ordnungsgemäß zu laden.

- 2 Klicken Sie auf **Gerätstatus** > **Weitere Details**.

Geschätzte Anzahl verbleibender Seiten

Die geschätzte Anzahl der verbleibenden Seiten basiert auf dem Druckverlauf der letzten Zeit. Die Genauigkeit kann erheblich variieren und hängt von zahlreichen Faktoren ab, wie dem tatsächlichen Inhalt der Dokumente, den Einstellungen für die Druckqualität und anderen Druckereinstellungen.

Die Genauigkeit für die geschätzte Anzahl der verbleibenden Seiten kann abnehmen, wenn der tatsächliche Druckverbrauch sich vom Druckverbrauch im Druckverlauf unterscheidet. Berücksichtigen Sie die schwankende Genauigkeit, bevor Sie Verbrauchsmaterial auf Basis der Schätzwerte erwerben oder austauschen. Bis ein angemessener Druckverlauf auf dem Drucker zur Verfügung steht, gehen die anfänglichen Schätzungen vom zukünftigen Materialverbrauch auf Basis der Testverfahren und Seiteninhalte der International Organization for Standardization* aus.

* Gemäß ISO/IEC 19752 angegebene durchschnittliche Kassettenkapazität bei fortlaufendem Schwarzweißdruck.

Bestellen von Verbrauchsmaterial

Bestellen von Verbrauchsmaterialien mit dem Dienstprogramm zur Bestellung von Verbrauchsmaterialien

- 1 Verwenden Sie den Suchbefehl im Startmenü, um das Statusüberwachungs-Center zu finden.
- 2 Öffnen Sie die Anwendung, und klicken Sie dann auf **Verbrauchsmaterial bestellen**.

Bestellen von Verbrauchsmaterialien mit Printer Home

- 1 Verwenden Sie den Suchbefehl im Startmenü, um Dell Printer Home zu finden.
- 2 Öffnen Sie die Anwendung, und klicken Sie dann auf **Wartung >Verbrauchsmaterialien bestellen**.

Bestellen von Tonerkassetten

Um Tonerkassetten zu bestellen, wenden Sie sich an den Fachhändler, bei dem Sie den Drucker erworben haben.

Bestellen einer Belichtungseinheit

Wenden Sie sich an den Fachhändler, bei dem Sie den Drucker erworben haben, wenn Sie eine Belichtungseinheit bestellen möchten.

Bestellen eines Wartungskits

Wenden Sie sich an den Fachhändler, bei dem Sie den Drucker erworben haben, wenn Sie ein Wartungskit bestellen möchten.

Bestellen einer ADZ-Trennrolle

Sie sollten eine ADZ-Trennrolle bestellen, wenn Papier von der ADZ nicht ordnungsgemäß eingezogen bzw. mehr als ein Blatt gleichzeitig eingezogen wird.

Informationen zum Austauschen der ADZ-Trennrolle finden Sie in der mit dem Ersatzteil gelieferten Kurzanleitung.

Aufbewahren von Verbrauchsmaterial

Bewahren Sie das Druckerverbrauchsmaterial an einem kühlen und sauberen Ort auf. Bewahren Sie Verbrauchsmaterial bis zur Verwendung mit der richtigen Seite nach oben in der Originalverpackung auf.

Folgendes ist bei der Aufbewahrung von Verbrauchsmaterial zu vermeiden:

- Direkte Sonneneinstrahlung
- Temperaturen über 35 °C
- Hohe Luftfeuchtigkeit (über 80 %)
- Hoher Salzgehalt in der Luft
- Auftreten ätzender Gase
- Extrem staubige Umgebungen

Austauschen von Verbrauchsmaterial

Austauschen der Druckkassette

- 1 Drücken Sie auf den Knopf an der rechten Seite des Druckers und öffnen Sie die vordere Klappe.

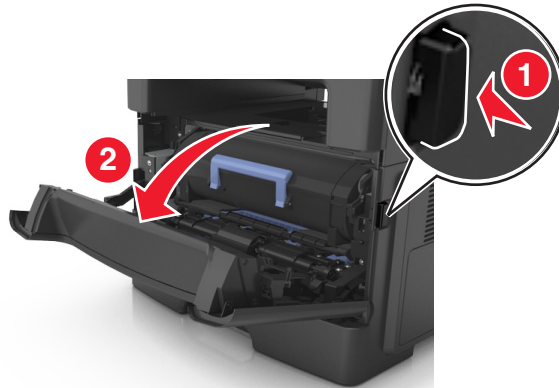

- 2 Ziehen Sie die Tonerkassette am Griff heraus.



- 3 Nehmen Sie die Tonerkassette aus der Verpackung und entfernen Sie das gesamte Verpackungsmaterial.
- 4 Schütteln Sie die neue Kassette hin und her, um den Toner gleichmäßig zu verteilen.

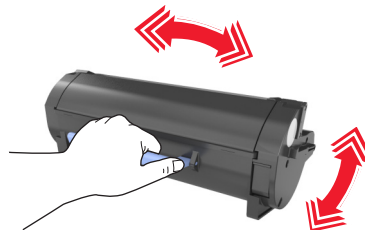

- 5 Setzen Sie die Tonerkassette in den Drucker ein, indem Sie die seitlichen Führungen der Kassette auf die Pfeile an den seitlichen Führungen im Drucker ausrichten.

Warnung - Mögliche Schäden: Setzen Sie die Belichtungseinheit nicht länger als zehn Minuten direktem Licht aus. Wird sie dem Licht zu lange ausgesetzt, kann dies zu Problemen bei der Druckqualität führen.

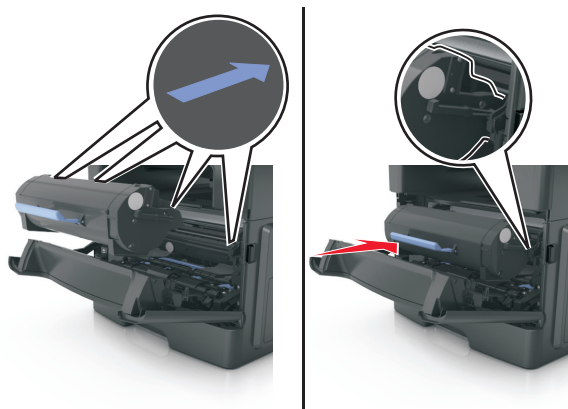

6 Schließen Sie die vordere Klappe.

Austauschen der Belichtungseinheit

1 Drücken Sie auf den Knopf an der rechten Seite des Druckers und öffnen Sie die vordere Klappe.

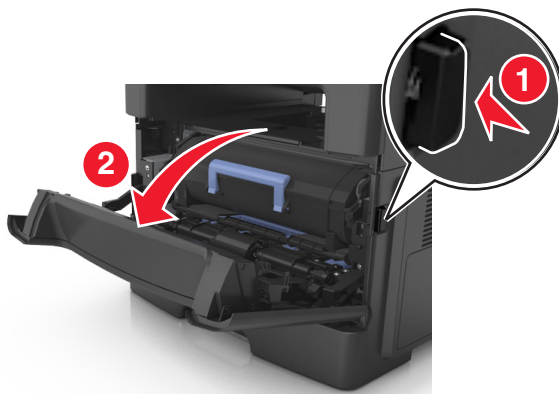

2 Ziehen Sie die Tonerkassette am Griff heraus.

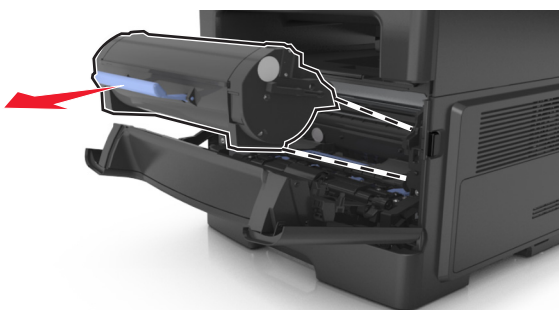

- 3 Heben Sie den blauen Hebel an und ziehen Sie dann die Belichtungseinheit aus dem Drucker heraus.

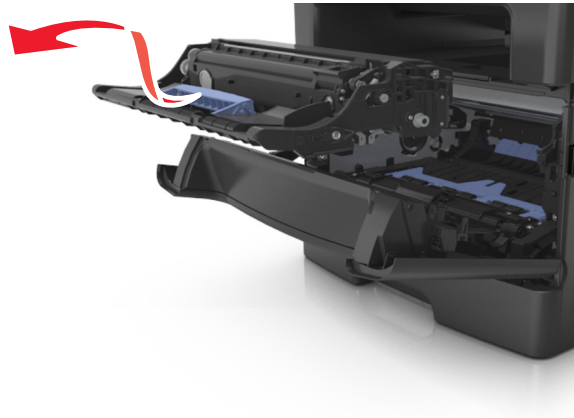

- 4 Nehmen Sie die neue Belichtungseinheit aus der Verpackung und schütteln Sie sie hin und her.

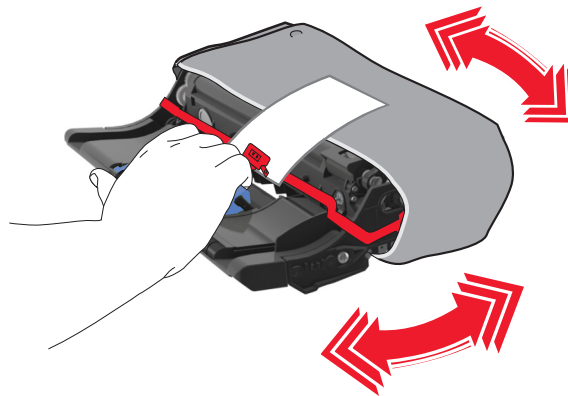

- 5 Entfernen Sie das gesamte Verpackungsmaterial von der Belichtungseinheit.

Warnung - Mögliche Schäden: Setzen Sie die Belichtungseinheit nicht länger als zehn Minuten direktem Licht aus. Wird sie dem Licht zu lange ausgesetzt, kann dies zu Problemen bei der Druckqualität führen.

Warnung - Mögliche Schäden: Berühren Sie nicht die Fotoleitertrommel. Dies kann Auswirkungen auf die Druckqualität zukünftiger Aufträge haben.

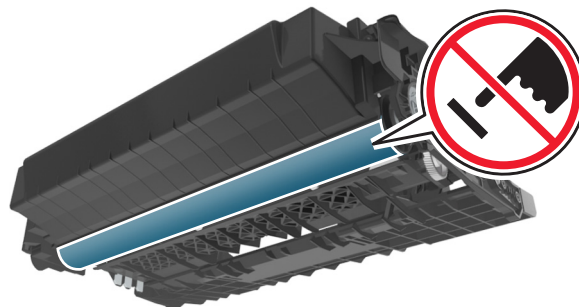

- 6** Setzen Sie die Belichtungseinheit in den Drucker ein, indem Sie die Pfeile an den seitlichen Führungen der Belichtungseinheit auf die Pfeile an den seitlichen Führungen im Drucker ausrichten.

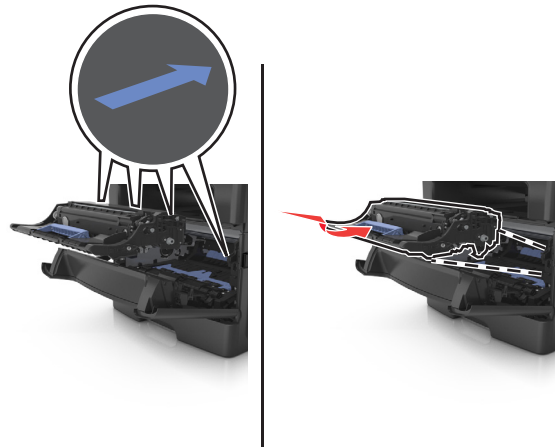

- 7** Setzen Sie die Tonerkassette in den Drucker ein, indem Sie die seitlichen Führungen der Kassette auf die Pfeile an den seitlichen Führungen im Drucker ausrichten.

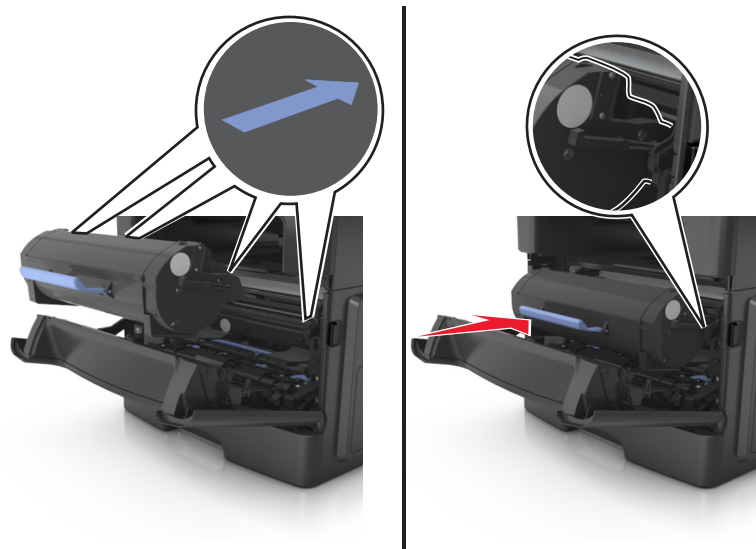

- 8** Schließen Sie die vordere Klappe.

Austauschen der Heftklammerkassette

- 1 Öffnen Sie die Hefterklappe.

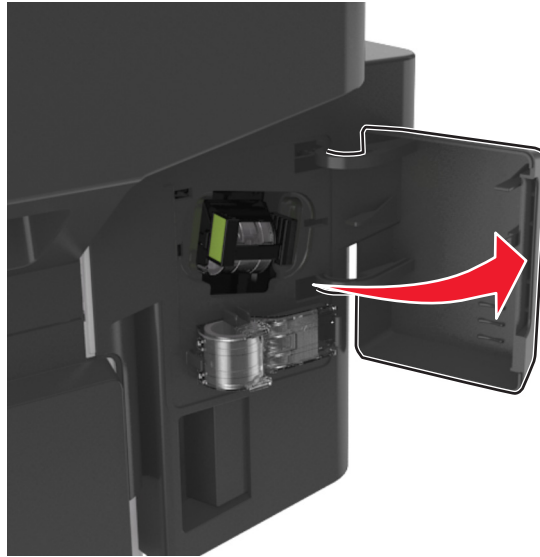

- 2 Ziehen Sie die Heftklammerkassette aus dem Finisher heraus.

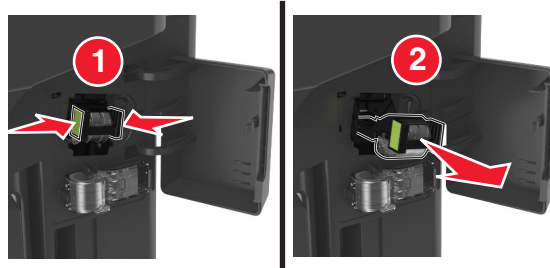

- 3 Fassen Sie den leeren Heftklammerbehälter an beiden Seiten mit den Fingern und ziehen und heben Sie dann den leeren Heftklammerbehälter aus der Kassette.

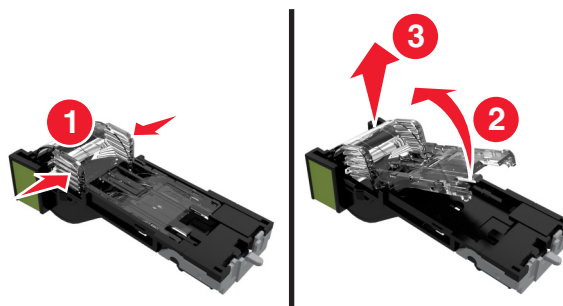

4 Nehmen Sie den Ersatzheftklammerbehälter aus der Halterung.

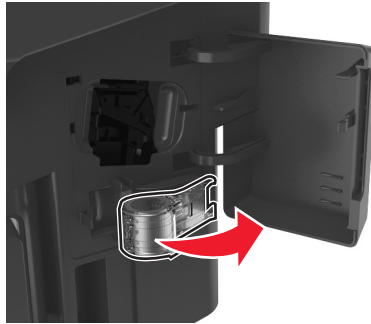

5 Setzen Sie den Ersatzheftklammerbehälter in die Heftklammerkassette ein.

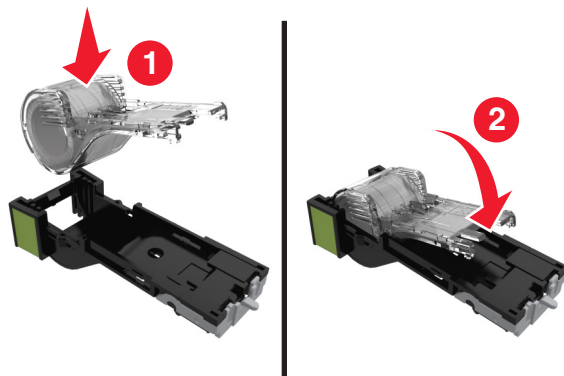

6 Schieben Sie die Heftklammerkassette so in den Finisher, dass sie hörbar einrastet.

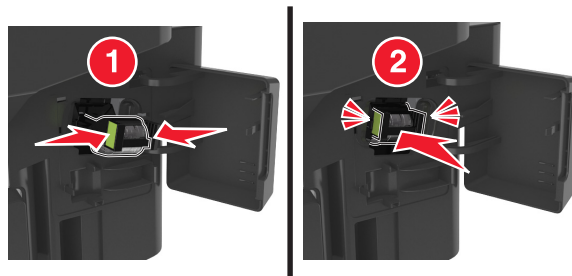

7 Tauschen Sie den Ersatzheftklammerbehälter aus, damit in Zukunft ein Behälter zur Verfügung steht.

8 Schließen Sie die Hefterklappe.

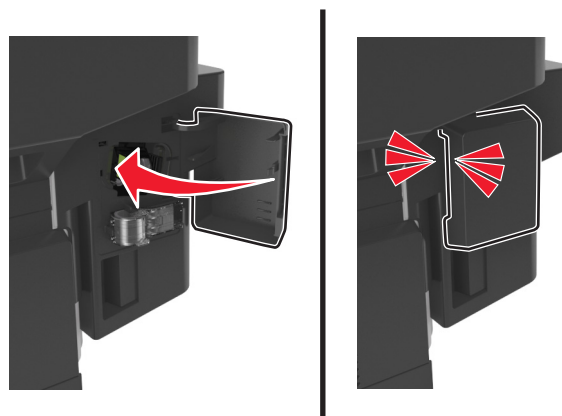

Umstellen des Druckers

Vor dem Umsetzen des Druckers

⚠ VORSICHT - VERLETZUNGSGEFAHR: Der Drucker wiegt über 18 kg und zum sicheren Anheben sind mindestens zwei kräftige Personen notwendig.

⚠ VORSICHT - VERLETZUNGSGEFAHR: Befolgen Sie vor dem Umsetzen des Druckers diese Anweisungen, um Verletzungen vorzubeugen und Schäden am Drucker zu vermeiden:

- Schalten Sie den Drucker über den Netzschalter aus und ziehen Sie den Netzstecker aus der Steckdose.
- Ziehen Sie vor dem Umsetzen des Druckers alle Kabel vom Drucker ab.
- Wenn ein optionales Fach eingesetzt ist, nehmen Sie es aus dem Drucker heraus. Um das optionale Fach zu entfernen, schieben Sie die Entriegelung auf der rechten Seite des Fachs zur Fachvorderseite, bis sie *hörbar* einrastet.



- Fassen Sie in die seitlichen Griffmulden, um den Drucker anzuheben.
- Halten Sie den Drucker beim Absetzen so, dass sich Ihre Finger nicht unter dem Drucker befinden.
- Vergewissern Sie sich, dass um den Drucker herum ausreichend Platz vorhanden ist, bevor Sie ihn aufstellen.

Verwenden Sie ausschließlich das diesem Produkt beiliegende Netzkabel bzw. ein durch den Hersteller zugelassenes Ersatzkabel.

Warnung - Mögliche Schäden: Die Gewährleistung für den Drucker schließt Schäden aus, die durch unsachgemäßes Umsetzen des Druckers verursacht werden.

Umsetzen des Druckers an einen anderen Standort

Befolgen Sie folgenden Vorsichtsmaßnahmen, um den Drucker und die Hardwareoptionen sicher umzusetzen:

- Wenn Sie zum Umsetzen des Druckers einen Transportwagen verwenden, muss dieser auf seiner Oberfläche die gesamte Standfläche des Druckers tragen können.
- Beim Umsetzen der Hardwareoptionen mit einem Transportwagen muss dieser auf seiner Oberfläche die Hardwareoptionen in der gesamten Abmessung tragen können.
- Achten Sie darauf, dass der Drucker in einer waagerechten Position bleibt.
- Vermeiden Sie heftige Erschütterungen.

Versenden des Druckers

Verwenden Sie zum Versenden des Druckers das Originalverpackungsmaterial, oder besorgen Sie sich eine entsprechende Versandverpackung von Ihrem Händler.

Verwalten des Druckers

Verwalten von Drucker Meldungen

Verwenden Sie die Anwendung "Status Messenger", um Fehlermeldungen anzuzeigen, die einen Benutzereingriff am Drucker erfordern. Bei Auftreten eines Fehlers wird eine Sprechblase mit der Art des Fehlers und den erforderlichen Maßnahmen angezeigt.

Wenn Sie den Status Messenger mit der Druckersoftware installiert haben, wird die Anwendung automatisch nach Abschluss der Softwareinstallation gestartet. Die Installation war erfolgreich, wenn das Status Messenger-Symbol im Informationsbereich der Taskleiste angezeigt wird.

Hinweise:

- Diese Funktion ist nur unter Windows XP oder höher verfügbar.
- Stellen Sie sicher, dass die Unterstützung für die bidirektionale Kommunikation eingerichtet ist, damit ein Datenaustausch zwischen Drucker und Computer stattfinden kann.

Deaktivieren von Status Messenger

- 1 Klicken Sie im Informationsbereich der Taskleiste mit der rechten Maustaste auf das Status Messenger-Symbol.
- 2 Wählen Sie **Beenden**.

Aktivieren von Status Messenger

- 1 Verwenden Sie den Suchbefehl im Startmenü, um Status Messenger zu finden.
- 2 Öffnen Sie die Anwendung.

Zugreifen auf das Statusüberwachungs-Center

Verwenden Sie diese Anwendung zum Anzeigen des Status eines beliebigen USB- oder Netzwerkdruckers und zum Bestellen von Verbrauchsmaterialien online.

Hinweis: Stellen Sie sicher, dass die Unterstützung für die bidirektionale Kommunikation eingerichtet ist, damit ein Datenaustausch zwischen Drucker und Computer stattfinden kann.

- 1 Verwenden Sie den Suchbefehl im Startmenü, um das Statusüberwachungs-Center zu finden.
- 2 Öffnen Sie die Anwendung.

Überprüfen des virtuellen Displays

- 1 Öffnen Sie einen Webbrowser, und geben Sie die IP-Adresse des Druckers in das Adressfeld ein.

Hinweise:

- Sie finden die IP-Adresse des Druckers im Abschnitt "TCP/IP" des Menüs "Netzwerk/Berichte". Die IP-Adresse wird in vier Zahlengruppen angezeigt, die durch Punkte voneinander abgetrennt sind. Beispiel: 123.123.123.123.

- Wenn Sie einen Proxyserver verwenden, deaktivieren Sie ihn vorübergehend, um die Webseite ordnungsgemäß zu laden.

2 Überprüfen Sie das virtuelle Display oben links im Bildschirm.

Das virtuelle Display arbeitet wie das eigentliche Display am Bedienfeld des Druckers.

Einrichten von E-Mail-Benachrichtigungen

Richten Sie den Drucker so ein, dass er eine E-Mail-Benachrichtigung sendet, wenn die Verbrauchsmaterialien fast aufgebraucht sind oder das Papier ausgewechselt, neu eingelegt bzw. gestautes Papier entfernt werden muss.

1 Öffnen Sie einen Webbrowser, und geben Sie die IP-Adresse des Druckers in das Adressfeld ein.

Hinweise:

- Zeigen Sie die IP-Adresse des Druckers auf dem Startbildschirm des Druckers an. Die IP-Adresse wird in vier Zahlengruppen angezeigt, die durch Punkte voneinander abgetrennt sind. Beispiel: 123.123.123.123.
- Wenn Sie einen Proxyserver verwenden, deaktivieren Sie ihn vorübergehend, um die Webseite ordnungsgemäß zu laden.

2 Klicken Sie auf **Einstellungen**.

3 Klicken Sie im Menü "Andere Einstellungen" auf **E-Mail-Alarm-Einrichtung**.

4 Wählen Sie die Elemente aus, über die Sie benachrichtigt werden möchten, und geben Sie die E-Mail-Adressen ein.

5 Klicken Sie auf **Übernehmen**.

Hinweis: Informationen zum Einrichten des E-Mail-Servers erhalten Sie von Ihrem Systemadministrator.

Anzeigen von Berichten

Berichte können über den Embedded Web Server angezeigt werden. Diese Berichte enthalten hilfreiche Informationen zum Druckerstatus, zum Netzwerk und zu den Verbrauchsmaterialien.

1 Öffnen Sie einen Webbrowser, und geben Sie die IP-Adresse des Druckers in das Adressfeld ein.

Hinweise:

- Zeigen Sie die IP-Adresse des Druckers auf dem Startbildschirm des Druckers an. Die IP-Adresse wird in vier Zahlengruppen angezeigt, die durch Punkte voneinander abgetrennt sind. Beispiel: 123.123.123.123.
- Wenn Sie einen Proxyserver verwenden, deaktivieren Sie ihn vorübergehend, um die Webseite ordnungsgemäß zu laden.

2 Klicken Sie auf **Berichte**, und dann auf den Berichtstyp, den Sie anzeigen möchten.

Konfigurieren der Materialbenachrichtigungen vom Embedded Web Server

Sie können festlegen, wie Sie benachrichtigt werden möchten, wenn Material zur Neige geht oder das Ende seiner Lebensdauer naht, indem Sie die wählbaren Warnungen festlegen.

Hinweise:

- Wählbare Warnungen können für Tonerkassette, Fotoleiter und Wartungskit festgelegt werden.
- Alle wählbaren Warnungen können für die Bedingungen fast leer, wenig und sehr wenig festgelegt werden. Nicht alle wählbaren Warnungen können für das Ende der Lebensdauer festgelegt werden. Wählbare E-Mail-Warnungen stehen für alle Verbrauchsmaterialbedingungen zur Verfügung.
- Den Fortschritt des geschätzten verbleibenden Vorrats, der die Warnung auslöst, kann für einige Verbrauchsmaterialien und Bedingungen festgelegt werden.

1 Öffnen Sie einen Webbrowser, und geben Sie die IP-Adresse des Druckers in das Adressfeld ein.

Hinweise:

- Zeigen Sie die IP-Adresse des Druckers auf dem Startbildschirm des Druckers an. Die IP-Adresse wird in vier Zahlengruppen angezeigt, die durch Punkte voneinander abgetrennt sind. Beispiel: 123.123.123.123.
- Wenn Sie einen Proxyserver verwenden, deaktivieren Sie ihn vorübergehend, um die Webseite ordnungsgemäß zu laden.

2 Klicken Sie auf **Einstellungen > Druckeinstellungen > Materialbenachrichtigungen**.

3 Wählen Sie aus dem Dropdown-Menü für jedes Material die folgenden Benachrichtigungsoptionen aus:

Benachrichtigung	Beschreibung
Aus	Das normale Druckerverhalten tritt bei allen Verbrauchsmaterialien auf.
Nur E-Mail	Der Drucker generiert eine E-Mail, wenn die Bedingung für das Verbrauchsmaterial erreicht ist. Der Status des Verbrauchsmaterials wird auf der Menüseite und der Statusseite angezeigt.
Warnung	Der Drucker zeigt die Warnmeldung an und erzeugt eine E-Mail zum Status des Verbrauchsmaterials. Der Drucker wird nicht angehalten, wenn die Bedingung für das Verbrauchsmaterial erreicht ist.
Wiederholbares Anhalten ¹	Der Drucker unterbricht den Verarbeitung von Aufträgen, wenn die Bedingung für das Verbrauchsmaterial erreicht wurde, und der Benutzer muss eine Taste drücken, um den Druckvorgang fortzusetzen.
Nicht wiederholbares Anhalten ^{1,2}	Der Drucker unterbricht die Verarbeitung von Aufträgen, wenn die Bedingung für das Verbrauchsmaterial erreicht ist. Um den Druckvorgang fortzusetzen, muss das Verbrauchsmaterial ausgetauscht werden.

¹ Der Drucker generiert eine E-Mail über den Status des Materials, wenn Materialbenachrichtigung aktiviert ist.

² Der Drucker wird angehalten, wenn bestimmtes Verbrauchsmaterial aufgebraucht ist, um Schäden zu vermeiden.

4 Klicken Sie auf **Übernehmen**.

Wiederherstellen der Werksvorgaben

Wenn Sie eine Liste aktueller Menüeinstellungen zur Referenz aufbewahren möchten, drucken Sie eine Seite mit den Menüeinstellungen aus, bevor Sie die Werksvorgaben wiederherstellen. Weitere Informationen finden Sie unter ["Drucken einer Seite mit Menüeinstellungen" auf Seite 53](#).

Eine umfassendere Methode zum Wiederherstellen der Werksvorgaben des Druckers besteht darin, die Option "Alle Einstellungen löschen" auszuführen. Weitere Informationen finden Sie unter ["Löschen des nicht flüchtigen Speichers" auf Seite 215](#).

Warnung - Mögliche Schäden: Durch die Wiederherstellung der Werksvorgaben werden die meisten Druckereinstellungen auf die Werksvorgaben zurückgesetzt. Davon ausgenommen sind die Displaysprache, benutzerdefinierte Papierformate und Meldungen sowie die Netzwerk-/Anschluss-Menüeinstellungen. Die in den RAM heruntergeladenen Ressourcen werden gelöscht. In den Flash-Speicher oder auf die Druckerfestplatte geladene Ressourcen werden nicht gelöscht.

Wechseln Sie auf dem Startbildschirm zu:



>Einstellungen >Allgemeine Einstellungen >Werksvorgaben >Jetzt wiederherstellen >



Beseitigen von Staus

Auf dem Druckerdisplay werden Fehlermeldungen zum Papierstau angezeigt, inklusive des Druckerbereichs, an dem der Papierstau auftrat. Wenn mehrere Staus vorliegen, wird die Anzahl der gestauten Seiten angezeigt.

Vermeiden von Papierstaus

Richtiges Einlegen von Papier

- Stellen Sie sicher, dass das Papier flach im Fach liegt.

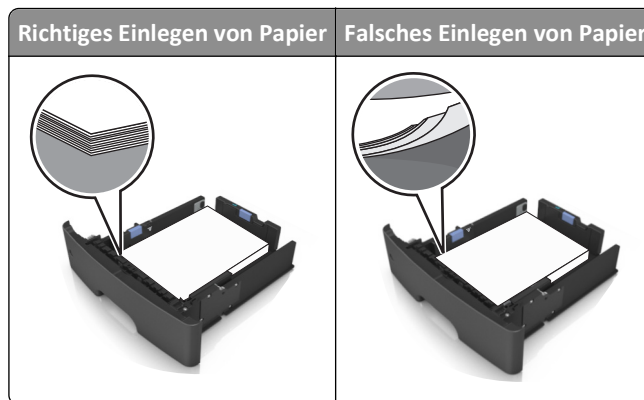

- Nehmen Sie kein Fach heraus, während der Drucker einen Druckauftrag ausführt.
- Legen Sie kein Papier in ein Fach ein, während der Drucker einen Druckauftrag ausführt. Legen Sie vor dem Drucken oder bei entsprechender Aufforderung Papier ein.
- Legen Sie nicht zu viel Papier ein. Stellen Sie sicher, dass die Stapelhöhe die Markierung für die maximale Füllhöhe nicht überschreitet.
- Schieben Sie das Papier nicht in die Zuführung. Legen Sie das Papier wie in der Abbildung gezeigt ein.

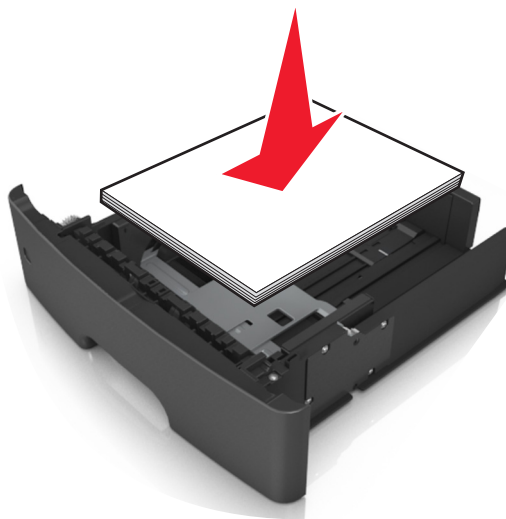

- Stellen Sie sicher, dass die Führungen im Fach oder in der Universalzuführung korrekt eingestellt sind und nicht eng am Papier oder den Briefumschlägen anliegen.
- Schieben Sie das Fach fest in den Drucker ein, nachdem Sie Papier eingelegt haben.

Verwenden von empfohlenem Papier

- Verwenden Sie nur empfohlenes Papier bzw. empfohlene Spezialdruckmedien.
- Legen Sie kein Papier ein, das Knitterspuren oder Falten aufweist bzw. feucht oder gewellt ist.
- Biegen Sie das Papier vor dem Einlegen in beide Richtungen, fächern Sie es auf, und gleichen Sie die Kanten an.

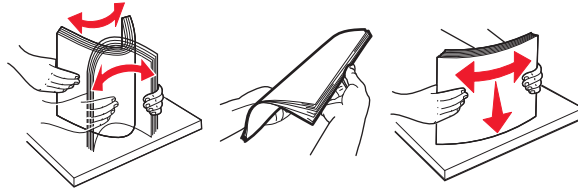

- Verwenden Sie kein Papier, das manuell zugeschnitten wurde.
- Legen Sie keine unterschiedlichen Papierformate, -gewichte oder -sorten in ein Fach ein.
- Stellen Sie sicher, dass Papierformat und -sorte auf dem Computer oder Druckerbedienfeld richtig eingestellt wurden.
- Lagern Sie das Papier entsprechend den Empfehlungen des Herstellers.

Bedeutung von Papierstaumeldungen und Erkennen von Papierstaubereichen

Bei einem Papierstau wird eine Meldung mit Angabe des Papierstaubereichs und einem Hinweis zur Staubeseitigung auf dem Druckerdisplay angezeigt. Öffnen Sie die auf dem Display angegebenen Klappen, Abdeckungen und Fächer, um den Stau zu beseitigen.

Hinweise:

- Wenn "Stauassis." auf "Ein" festgelegt ist, werden leere Seiten oder teilweise bedruckte Seiten nach dem Entfernen einer gestauten Seite vom Drucker automatisch in die Standardablage ausgegeben. Überprüfen Sie den ausgegebenen Stapel auf verworfene Seiten.
- Wenn "Nach Stau weiter" auf "Ein" oder "Auto" festgelegt ist, werden gestaute Seiten erneut gedruckt. Bei der Einstellung "Auto" ist jedoch nicht gewährleistet, dass die Seite gedruckt wird.

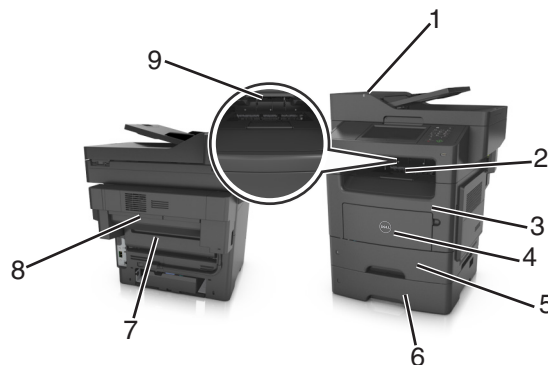

	Stauzugriffsbereich	Meldung auf dem Druckerbedienfeld	Maßnahme
1	Automatische Dokumentenzuführung (ADZ)	[x]-Papierstau, ADZ öffnen, um Stau zu beseitigen. [28y.xx]	Nehmen Sie das gesamte Papier aus dem ADZ-Fach und entfernen Sie dann gestautes Papier.
2	Standardablage	[x]-Papierstau, Stau in Standardablage beseitigen. [20y.xx]	Entfernen Sie das gestaute Papier.
3	Vordere Klappe	[x]-Papierstau, vordere Klappe öffnen. [20y.xx]	Öffnen Sie die vordere Klappe und nehmen Sie die Tonerkassette, die Belichtungseinheit und gestautes Papier heraus.
4	Universalzuführung	[x]-Papierstau, Papierstau in der manuellen Zufuhr beseitigen. [25y.xx]	Entfernen Sie das gesamte Papier aus der Universalzuführung und entnehmen Sie dann das gestaute Papier.
5	Fach 1	[x]-Papierstau, zum Beseitigen des Papierstaus im Duplex Fach 1 entfernen. [23y.xx]	Ziehen Sie Fach 1 vollständig heraus, drücken Sie die vordere Duplexklappe nach unten und entfernen Sie das gestaute Papier. Hinweis: Möglicherweise müssen Sie die hintere Klappe öffnen, um 23y.xx-Papierstaus zu beseitigen.
6	Fach [x]	[x]-Papierstau, Fach [x] öffnen. [24y.xx]	Ziehen Sie das angegebene Fach heraus und entfernen Sie das gestaute Papier.
7	Hintere Klappe	[x]-Papierstau, hintere Klappe öffnen. [20y.xx]	Öffnen Sie die hintere Klappe und entfernen Sie das gestaute Papier.
8	Hintere Finisher-Klappe	[x]-Papierstau, entfernen Sie alle Seiten aus der Ablage des Finishers. Papier in Ablage lassen. [45y.xx]	<ul style="list-style-type: none"> • Öffnen Sie die hintere Finisher-Klappe und entfernen Sie das gestaute Papier. • Öffnen Sie die schmale Klappe und entfernen Sie das gestaute Papier.
9	Finisher-Papierablage	[x]-Papierstau, entfernen Sie alle Seiten aus der Ablage. Papier in Ablage lassen. [45y.xx]	<ul style="list-style-type: none"> • Bewegen Sie die linke Papierführung nach links und die rechte Papierführung nach rechts und nehmen Sie dann das gestaute Papier aus der Finisher-Ablage. • Öffnen Sie die hintere Finisher-Klappe und die schmale Klappe und entfernen Sie dann gestaute Seiten.

[x]-Papierstau, obere Abdeckung der automatischen Zufuhr öffnen. [28y.xx]

- 1 Entfernen Sie alle Originaldokumente aus dem ADZ-Fach.

Hinweis: Die Meldung wird nicht mehr angezeigt, wenn alle Seiten aus dem ADZ-Fach entfernt wurden.

- 2 Öffnen Sie die ADZ-Abdeckung.

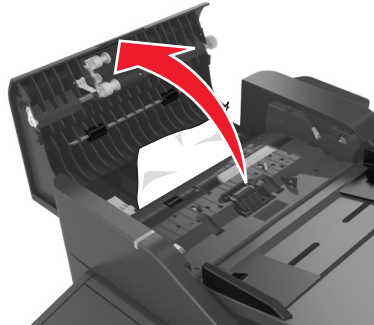

- 3 Greifen Sie das gestaute Papier auf beiden Seiten, und ziehen Sie es vorsichtig heraus.

Hinweis: Stellen Sie sicher, dass alle Papierteile entfernt werden.

- 4 Schließen Sie die ADZ-Abdeckung.

- 5 Gleichen Sie die Kanten der Originaldokumente an, legen Sie die Dokumente in die ADZ ein, und passen Sie die Papierführung an.

- 6 Berühren Sie auf dem Druckerbedienfeld **Fertig**, um die Meldung zu löschen und den Druckvorgang fortzusetzen.

[x]-Papierstau, Stau in Standardablage beseitigen. [20y.xx]

- 1 Greifen Sie das gestaute Papier auf beiden Seiten und ziehen Sie es vorsichtig heraus.

Hinweis: Stellen Sie sicher, dass alle Papierteile entfernt werden.



2 Drücken Sie auf dem Druckerbedienfeld **Fertig**, um die Meldung zu löschen und den Druckvorgang fortzusetzen.

[x]-Papierstau, hintere Klappe öffnen. [20y.xx]

1 Öffnen Sie die vordere Klappe, um das gestaute Papier an der hinteren Klappe zu lösen.

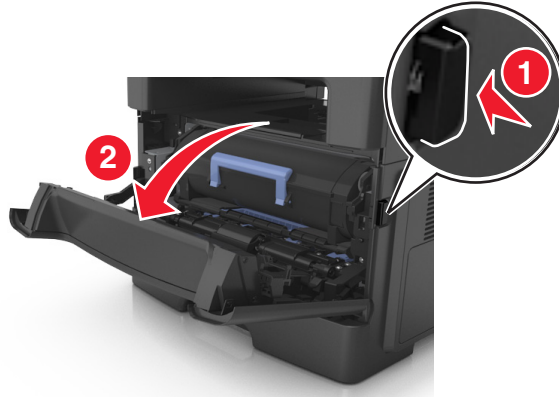

2 Ziehen Sie die hintere Klappe vorsichtig nach unten.



VORSICHT - HEISSE OBERFLÄCHE: Das Innere des Druckers kann sehr heiß sein. Vermeiden Sie Verletzungen, indem Sie heiße Komponenten stets abkühlen lassen, bevor Sie deren Oberfläche berühren.

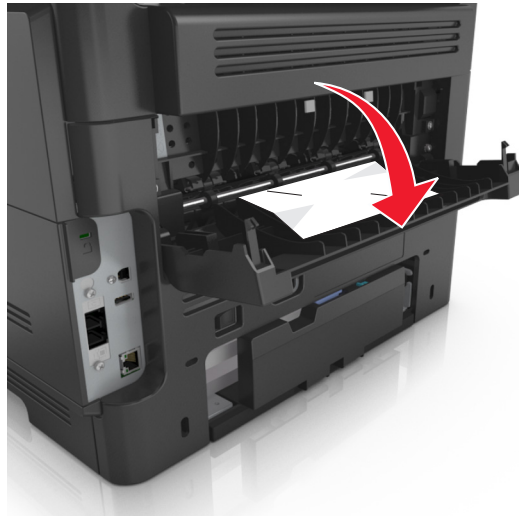

3 Greifen Sie das gestaute Papier auf beiden Seiten und ziehen Sie es vorsichtig heraus.

Hinweis: Stellen Sie sicher, dass alle Papierteile entfernt werden.



4 Schließen Sie die vordere und hintere Klappe.

5 Wählen Sie auf dem Druckerbedienfeld **Fertig**, um die Meldung zu löschen und den Druckvorgang fortzusetzen.

[x]-Papierstau, vordere Klappe öffnen. [20y.xx]

 **VORSICHT - HEISSE OBERFLÄCHE:** Das Innere des Druckers kann sehr heiß sein. Vermeiden Sie Verletzungen, indem Sie heiße Komponenten stets abkühlen lassen, bevor Sie deren Oberfläche berühren.

1 Drücken Sie auf den Knopf an der rechten Seite des Druckers und öffnen Sie die vordere Klappe.

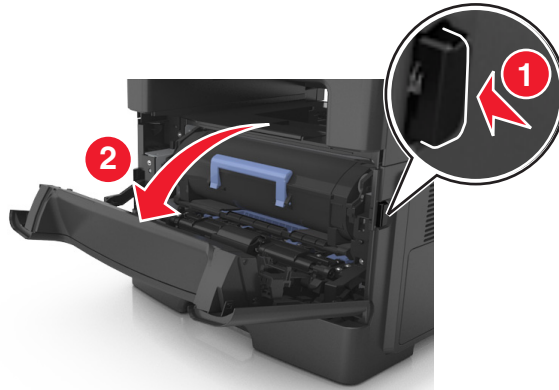

2 Ziehen Sie die Tonerkassette am Griff heraus.



3 Heben Sie den blauen Hebel an und ziehen Sie dann die Belichtungseinheit aus dem Drucker heraus.

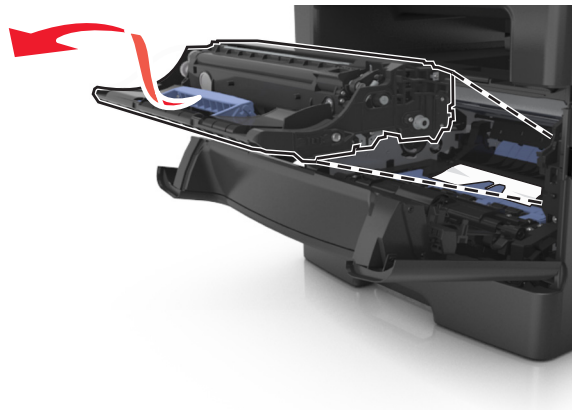

Warnung - Mögliche Schäden: Berühren Sie nicht die glänzende blaue Fotoleitertrommel unter der Belichtungseinheit. Dies kann Auswirkungen auf die Qualität zukünftiger Aufträge haben.

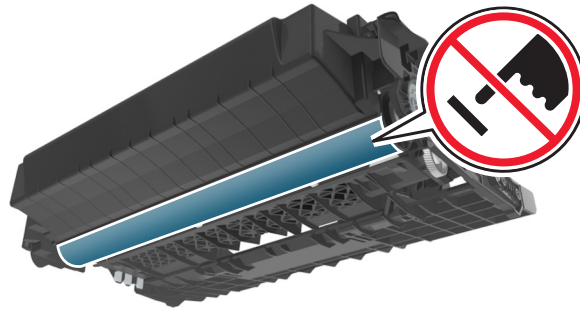

4 Legen Sie die Belichtungseinheit auf eine ebene, glatte Oberfläche.

Warnung - Mögliche Schäden: Setzen Sie die Belichtungseinheit nicht länger als zehn Minuten direktem Licht aus. Wenn sie zu lange dem Licht ausgesetzt ist, kann dies zu Problemen mit der Druckqualität führen.

5 Heben Sie die blaue Klappe vorne am Drucker an.

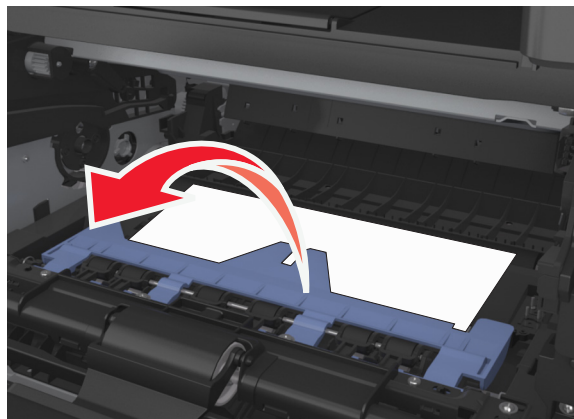

6 Greifen Sie das gestaute Papier auf beiden Seiten, und ziehen Sie es vorsichtig heraus.

Hinweis: Stellen Sie sicher, dass alle Papierteile entfernt werden.

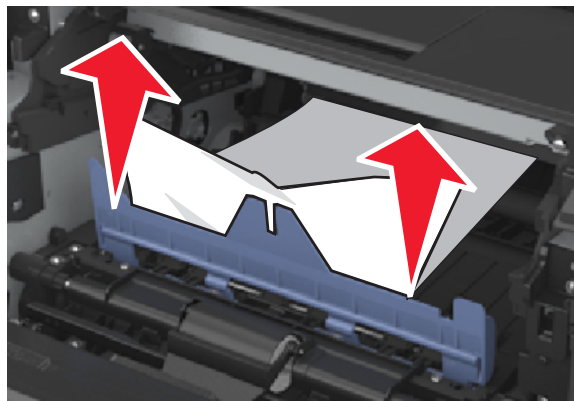

- 7 Führen Sie die Belichtungseinheit ein, indem Sie die Pfeile an den seitlichen Führungen der Einheit auf die Pfeile an den seitlichen Führungen im Drucker ausrichten, und setzen Sie die Belichtungseinheit dann in den Drucker ein.

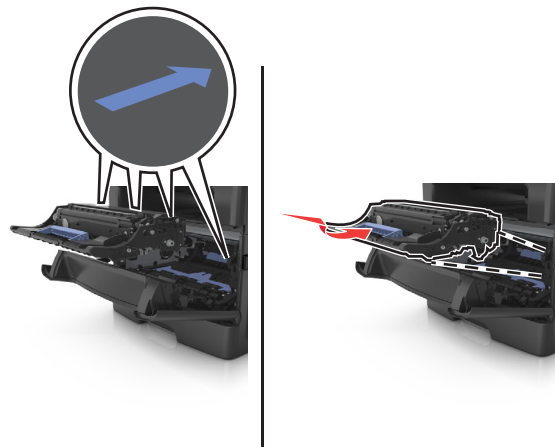

- 8 Führen Sie die Tonerkassette ein, indem Sie die seitlichen Führungen der Kassette auf die Pfeile an den seitlichen Führungen im Drucker ausrichten, und setzen Sie die Kassette dann in den Drucker ein.

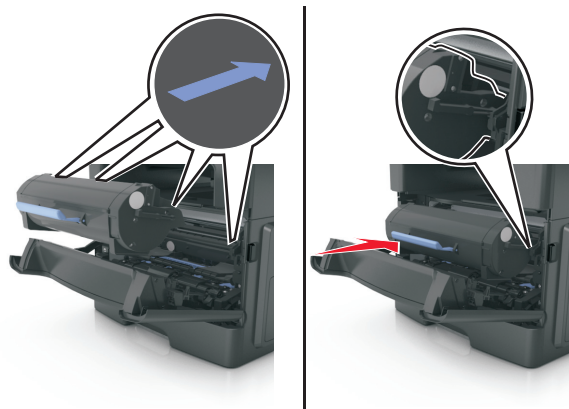

- 9 Schließen Sie die vordere Klappe.
- 10 Wählen Sie auf dem Bedienfeld des Druckers **Fortfahren** aus, um die Meldung zu löschen und den Druckvorgang fortzusetzen.

[x]-Papierstau, zum Beseitigen des Papierstaus im Duplex Fach 1 entfernen. [23y.xx]

- 1 Ziehen Sie das Fach vollständig heraus.



- 2 Suchen Sie den Hebel und ziehen Sie ihn nach unten, um den Stau zu entfernen.

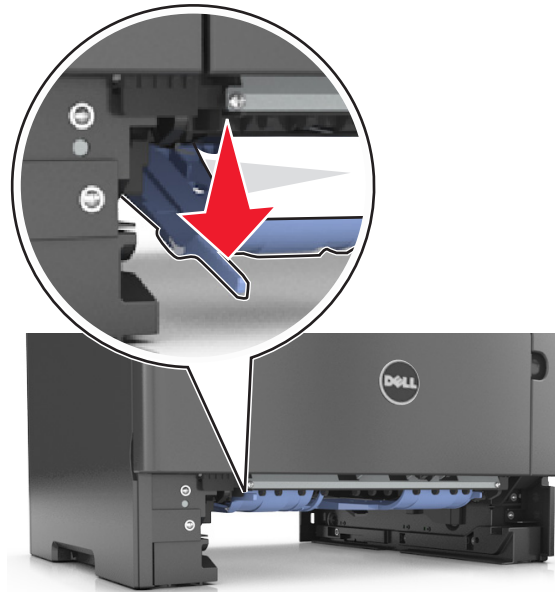

- 3 Greifen Sie das gestaute Papier auf beiden Seiten und ziehen Sie es vorsichtig heraus.

Hinweis: Stellen Sie sicher, dass alle Papierteile entfernt werden.



- 4 Schieben Sie das Fach ein.
- 5 Drücken Sie auf dem Druckerbedienfeld **Fertig**, um die Meldung zu löschen und den Druckvorgang fortzusetzen.

[x]-Papierstau, Papierstau in der manuellen Zufuhr beseitigen. [25y.xx]

- 1 Greifen Sie das gestaute Papier auf beiden Seiten und ziehen Sie es vorsichtig aus der Universalzuführung heraus.
Hinweis: Stellen Sie sicher, dass alle Papierteile entfernt werden.



- 2 Biegen Sie den Stapel in beide Richtungen, um die Blätter voneinander zu lösen und fächern Sie den Stapel auf. Das Papier darf nicht geknickt oder geknittert werden. Klopfen Sie die Kanten auf einer ebenen Fläche gerade.

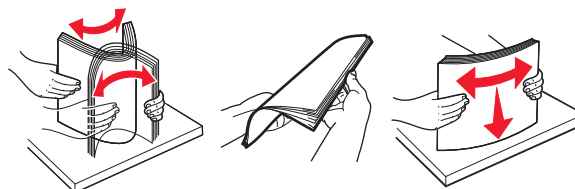

- 3 Legen Sie das Papier erneut in die Universalzuführung ein.

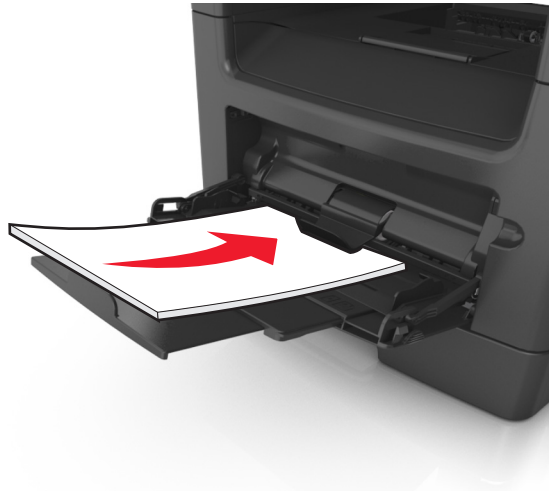

Hinweis: Stellen Sie sicher, dass die Papierführung leicht am Rand des Papiers anliegt.

- 4 Drücken Sie auf dem Druckerbedienfeld **Fertig**, um die Meldung zu löschen und den Druckvorgang fortzusetzen.

[x]-Papierstau, Fach [x] öffnen. [24y.xx]

- 1 Ziehen Sie das Fach vollständig heraus.

Hinweis: Die Meldung auf der Druckeranzeige gibt das Fach an, in dem sich das gestaute Papier befindet.



- 2 Greifen Sie das gestaute Papier auf beiden Seiten und ziehen Sie es vorsichtig heraus.

Hinweis: Stellen Sie sicher, dass alle Papierteile entfernt werden.



3 Schieben Sie das Fach ein.

4 Drücken Sie auf dem Druckerbedienfeld **Fertig**, um die Meldung zu löschen und den Druckvorgang fortzusetzen.

[x]-Papierstau, entfernen Sie alle Seiten aus der Ablage. Papier in Ablage lassen. [45y.xx]

Papierstau in der Finisher-Ablage

1 Leeren Sie die Standardablage.



2 Verschieben Sie die Papierführungen an die Seiten.



3 Entfernen Sie alle gestauten Seiten in den zugänglichen Bereichen.

Hinweis: Stellen Sie sicher, dass alle Papierteile entfernt werden.



4 Drücken Sie ggf. auf dem Druckerbedienfeld **Fertig**, um die Meldung zu löschen und den Druckvorgang fortzusetzen.

Papierstau in der hinteren Finisher-Klappe

1 Öffnen Sie die hintere Finisher-Klappe.

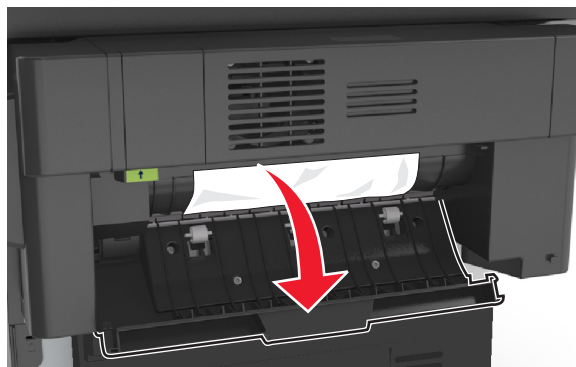

2 Greifen Sie das gestaute Papier fest an beiden Seiten und ziehen Sie es vorsichtig heraus.

Hinweis: Stellen Sie sicher, dass alle Papierteile entfernt werden.

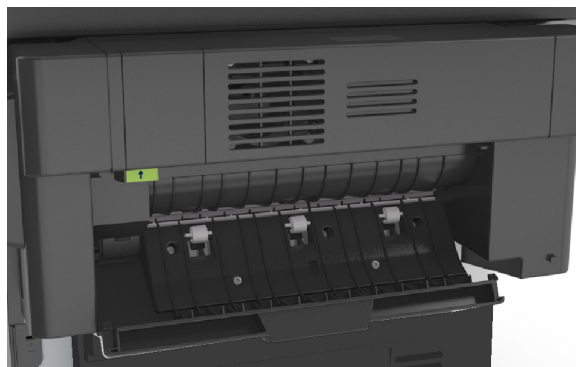

- 3 Öffnen Sie die schmale Finisher-Klappe und entfernen Sie dann sämtliche Papierteile innerhalb der schmalen Klappe.

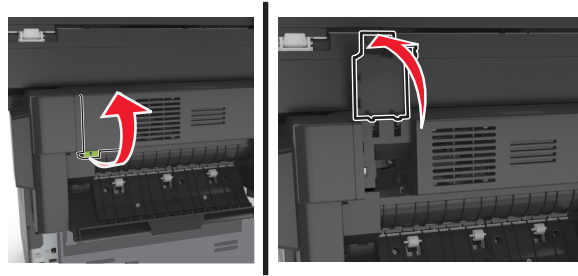

- 4 Schließen Sie die schmale Klappe.

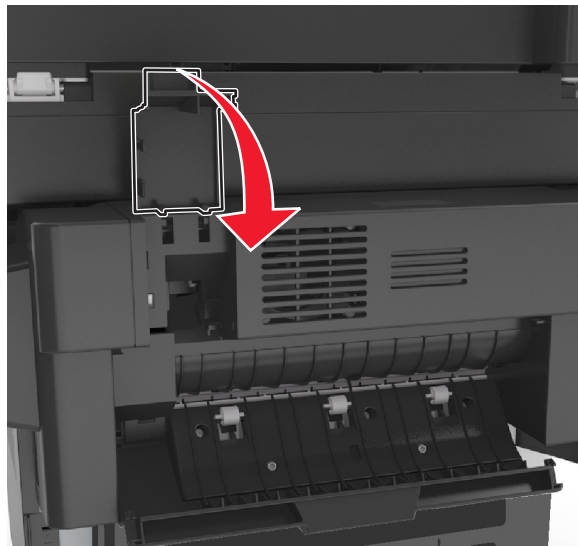

- 5 Schließen Sie die hintere Finisher-Klappe.



- 6 Drücken Sie ggf. auf dem Druckerbedienfeld **Fertig**, um die Meldung zu löschen und den Druckvorgang fortzusetzen.

Heftklammerstau im Finisher

- 1 Öffnen Sie die Heftklammerzugriffsklappe.

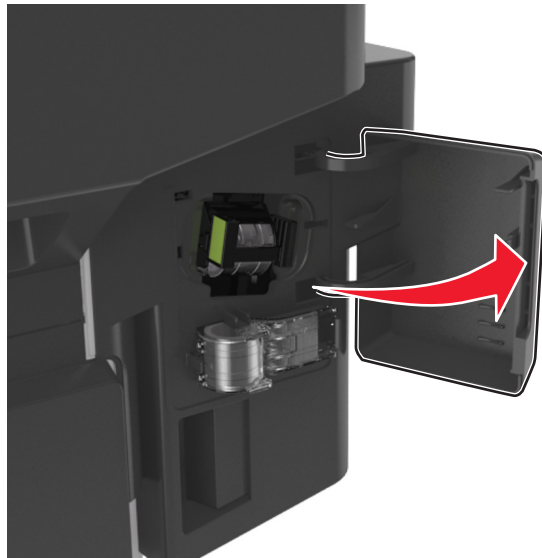

- 2 Ziehen Sie die Heftklammerkassette aus dem Finisher heraus.

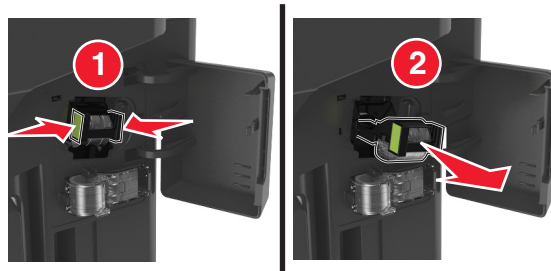

- 3 Heben Sie den Heftklammerschutz an und entfernen Sie anschließend alle gestauten oder losen Heftklammern.

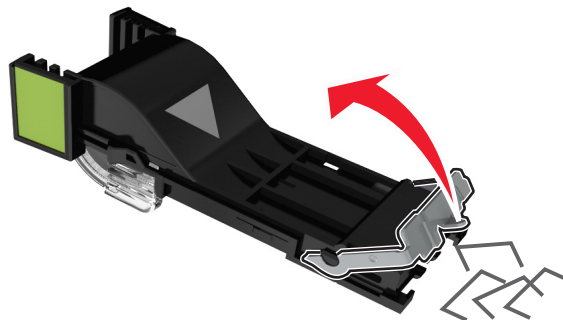

4 Drücken Sie auf den Heftklammerschutz, bis er hörbar *einrastet*.

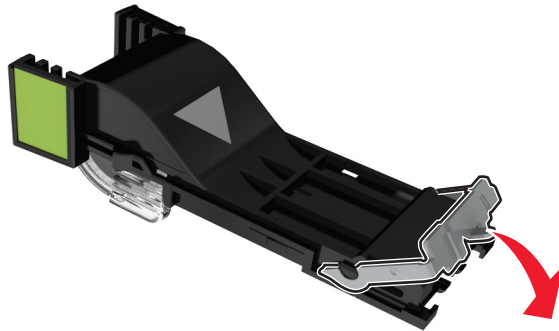

5 Setzen Sie die Heftklammerkassette wieder in den Finisher ein, bis sie *hörbar einrastet*.

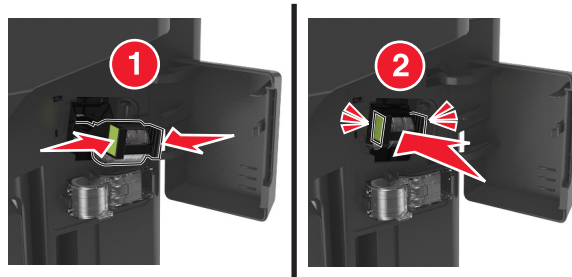

6 Schließen Sie die Heftklammerzugriffsklappe.

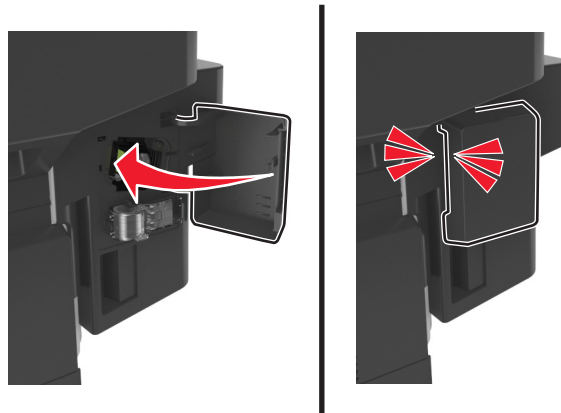

7 Drücken Sie ggf. auf dem Druckerbedienfeld **Fertig**, um die Meldung zu löschen und den Druckvorgang fortzusetzen.

Fehlerbehebung

Bedeutung der Druckermeldungen

Wenig Toner [88.xy]

Möglicherweise müssen Sie eine neue Tonerkassette bestellen. Wählen Sie gegebenenfalls auf dem Druckerbedienfeld **Fortfahren** aus, um die Meldung zu löschen und den Druckvorgang fortzusetzen.

Bald wenig Toner [88.xy]

Wählen Sie gegebenenfalls auf dem Druckerbedienfeld **Fortfahren** aus, um die Meldung zu löschen und den Druckvorgang fortzusetzen.

Kassette fast leer, noch etwa [x] Seiten [88.xy]

Die Tonerkassette muss möglicherweise sehr bald ausgetauscht werden. Weitere Informationen finden Sie im Abschnitt "Austauschen von Verbrauchsmaterial" im *Benutzerhandbuch*.

Wählen Sie gegebenenfalls auf dem Druckerbedienfeld **Fortfahren** aus, um die Meldung zu löschen und den Druckvorgang fortzusetzen.

[Papiereinzug] ändern in [Name der Benutzersorte], [Ausrichtung] einlegen

Probieren Sie eine oder mehrere der folgenden Methoden:

- Legen Sie das korrekte Papierformat und die korrekte Papiersorte in das Fach oder die Zuführung ein, geben Sie Papierformat und -sorte im Menü "Papier" auf dem Druckerbedienfeld an und drücken Sie anschließend **Austauschen von Papier abgeschlossen**.
- Drücken Sie **Aktive Ablage zurücksetzen**, um bei Verwendung verbundener Ablagen die aktive Ablage zurückzusetzen.
- Brechen Sie den Druckauftrag ab.

[Papiereinzug] ändern in [benutzerdefinierte Zeichenfolge], [Ausrichtung] einlegen

Probieren Sie eine oder mehrere der folgenden Methoden:

- Legen Sie das korrekte Papierformat und die korrekte Papiersorte in das Fach oder die Zuführung ein, geben Sie Papierformat und -sorte im Menü "Papier" auf dem Druckerbedienfeld an und drücken Sie anschließend **Austauschen von Papier abgeschlossen**.
- Drücken Sie **Aktive Ablage zurücksetzen**, um bei Verwendung verbundener Ablagen die aktive Ablage zurückzusetzen.
- Brechen Sie den Druckauftrag ab.

[Papiereinzug] ändern in [Papierformat], [Ausrichtung] einlegen

Probieren Sie eine oder mehrere der folgenden Methoden:

- Legen Sie das korrekte Papierformat und die korrekte Papiersorte in das Fach oder die Zuführung ein, geben Sie Papierformat und -sorte im Menü "Papier" auf dem Druckerbedienfeld an und drücken Sie anschließend **Austauschen von Papier abgeschlossen**.
- Drücken Sie **Aktive Ablage zurücksetzen**, um bei Verwendung verbundener Ablagen die aktive Ablage zurückzusetzen.
- Brechen Sie den Druckauftrag ab.

[Papiereinzug] ändern in [Papiersorte] [Papierformat], [Ausrichtung] einlegen

Probieren Sie eine oder mehrere der folgenden Methoden:

- Legen Sie das korrekte Papierformat und die korrekte Papiersorte in das Fach oder die Zuführung ein, geben Sie Papierformat und -sorte im Menü "Papier" auf dem Druckerbedienfeld an und drücken Sie anschließend **Austauschen von Papier abgeschlossen**.
- Drücken Sie **Aktive Ablage zurücksetzen**, um bei Verwendung verbundener Ablagen die aktive Ablage zurückzusetzen.
- Brechen Sie den Druckauftrag ab.

Überprüfen der Verbindung von Fach [x]

Probieren Sie eine oder mehrere der folgenden Methoden:

- Schalten Sie den Drucker aus und anschließend wieder ein.

Wenn der Fehler ein zweites Mal auftritt, dann:

- 1 Schalten Sie den Drucker aus.
- 2 Ziehen Sie das Netzkabel aus der Steckdose.
- 3 Entfernen Sie das angezeigte Papierfach.
- 4 Bringen Sie das Fach wieder an.
- 5 Schließen Sie das Netzkabel an eine ordnungsgemäß geerdete Netzsteckdose an.
- 6 Schalten Sie den Drucker wieder ein.

Wenn der Fehler erneut auftritt, dann:

- 1 Schalten Sie den Drucker aus.
 - 2 Ziehen Sie das Netzkabel aus der Steckdose.
 - 3 Entfernen Sie das Fach.
 - 4 Wenden Sie sich an den technischen Kundendienst.
- Drücken Sie auf dem Druckerbedienfeld **Fortfahren** aus, um die Meldung zu löschen und den Druckauftrag fortzusetzen.

Vordere Klappe schl.

Schließen Sie die vordere Druckerklappe.

Hintere Klappe schließen

Schließen Sie die hintere Druckerklappe.

Hintere Finisher-Klappe schließen

Schließen Sie die hintere Finisher-Klappe.

Flachbettabdeckung schließen und bei Auftragsneustart Originale einlegen [2yy.xx]

Probieren Sie eine oder mehrere der folgenden Methoden:

- Berühren Sie **Über automatische Dokumentzuführung scannen**, um sofort nach dem letzten erfolgreichen Scanauftrag mit dem Scannen über die ADZ fortzufahren.
- Berühren Sie **Über Flachbett scannen**, um sofort nach dem letzten erfolgreichen Scanauftrag mit dem Scannen über das Scannerglas fortzufahren.
- Berühren Sie **Auftrag ohne weiteres Scannen fertig stellen**, um den letzten erfolgreichen Scanauftrag zu beenden.
Hinweis: Dadurch wird der Scanauftrag nicht abgebrochen. Alle erfolgreich gescannten Seiten werden für das Kopieren, Faxen oder Versenden per E-Mail weiter verarbeitet.
- Berühren Sie **Auftrag abbrechen**, um die Meldung zu löschen und den Scanauftrag abzuberechnen.

Komplexe Seite, einige Daten wurden u. U. nicht gedruckt [39]

Probieren Sie eine oder mehrere der folgenden Methoden:

- Drücken Sie auf dem Druckerbedienfeld die Option **Fortfahren** aus, um die Meldung zu ignorieren und den Druckvorgang fortzusetzen.
- Brechen Sie den aktuellen Druckauftrag ab.
- Installieren Sie zusätzlichen Druckerspeicher.

Konfigurationsänderung, einige angehaltene Aufträge wurden nicht wiederhergestellt [57]

Angehaltene Aufträge wurden für ungültig erklärt, weil am Drucker eine der folgenden Änderungen vorgenommen wurde:

- Die Firmware des Druckers wurde aktualisiert.
- Das Fach für den Druckauftrag wurde entfernt.
- Der Druckauftrag wird von einem Flash-Laufwerk gesendet, das nicht mehr an den USB-Anschluss angeschlossen ist.
- Die Druckerfestplatte enthält Druckaufträge, die gespeichert wurden, als sich die Festplatte in einem anderen Druckermodell befand.

Drücken Sie auf dem Druckerbedienfeld **Fortfahren**, um die Meldung zu löschen.

Beschädigter Flash-Speicher gefunden [51]

Probieren Sie eine oder mehrere der folgenden Methoden:

- Tauschen Sie die beschädigte Flash-Speicherkarte aus.
- Drücken Sie auf dem Druckerbedienfeld auf **Fortfahren**, um die Meldung zu ignorieren und den Druckvorgang fortzusetzen.
- Brechen Sie den aktuellen Druckauftrag ab.

Festplatte voll [62]

Probieren Sie eine oder mehrere der folgenden Methoden:

- Drücken Sie auf dem Druckerbedienfeld **Fortfahren** aus, um die Meldung zu löschen und die Verarbeitung fortzusetzen.
- Löschen Sie Schriftarten, Makros und andere Daten, die auf der Druckerfestplatte abgelegt sind.
- Setzen Sie eine Druckerfestplatte mit höherer Kapazität ein.

Festplatte muss für die Verwendung in diesem Gerät formatiert werden

Drücken Sie auf dem Druckerbedienfeld **Festplatte formatieren**, um die Druckerfestplatte neu zu formatieren und die Meldung zu löschen.

Hinweis: Durch die Formatierung der Festplatte werden alle auf der Druckerfestplatte gespeicherten Dateien gelöscht.

Festpl. fast voll. Festplatte wird gründl. aufgeräumt

Probieren Sie eine oder mehrere der folgenden Methoden aus:

- Drücken Sie **Fortfahren**, um die Meldung zu löschen und den Druckvorgang fortzusetzen.
- Löschen Sie Schriftarten, Makros und andere Daten, die auf der Druckerfestplatte abgelegt sind.
- Setzen Sie eine Festplatte mit höherer Kapazität ein.

Fehler beim Lesen des USB-Laufwerks. USB entfernen.

Es wurde ein nicht unterstütztes USB-Gerät eingesetzt. Nehmen Sie das USB-Gerät heraus, und setzen Sie ein unterstütztes Gerät ein.

Fehler beim Lesen des USB-Hubs. Entfernen Sie den Hub.

Es wurde ein nicht unterstützter USB-Hub eingesetzt. Nehmen Sie den USB-Hub heraus, und setzen Sie einen geeigneten ein.

Faxspeicher voll

Drücken Sie auf dem Druckerbedienfeld **Fortfahren**, um die Meldung zu löschen.

Faxfunktion nicht betriebsfähig. Systemadministrator benachrichtigen.

Probieren Sie eine oder mehrere der folgenden Methoden:

- Drücken Sie auf dem Druckerbedienfeld **Fortfahren**, um die Meldung zu löschen.
- Schalten Sie den Drucker aus und anschließend wieder ein. Wenn die Meldung erneut angezeigt wird, setzen Sie sich mit dem Systemsupport-Mitarbeiter in Verbindung.

An-Format auf Faxserver nicht eingerichtet. Systemadministrator benachrichtigen.

Probieren Sie eine oder mehrere der folgenden Methoden:

- Drücken Sie auf dem Druckerbedienfeld **Fortfahren**, um die Meldung zu löschen.
- Vervollständigen Sie die Fax-Server-Konfiguration. Wenn die Meldung erneut angezeigt wird, setzen Sie sich mit dem Systemsupport-Mitarbeiter in Verbindung.

Faxstationsname nicht konfiguriert. Systemadministrator benachrichtigen.

Führen Sie einen der folgenden Schritte aus:

- Drücken Sie auf dem Druckerbedienfeld **Fortfahren**, um die Meldung zu löschen.
- Vervollständigen Sie die analoge Fax-Konfiguration. Wenn die Meldung nach Abschluss der Einrichtung erneut angezeigt wird, setzen Sie sich mit dem Systemsupport-Mitarbeiter in Verbindung.

Faxstationsnummer nicht konfiguriert. Systemadministrator benachrichtigen.

Probieren Sie eine oder mehrere der folgenden Methoden:

- Drücken Sie auf dem Druckerbedienfeld **Fortfahren**, um die Meldung zu löschen.
- Vervollständigen Sie die analoge Fax-Konfiguration. Wenn die Meldung nach Abschluss der Einrichtung erneut angezeigt wird, setzen Sie sich mit dem Systemsupport-Mitarbeiter in Verbindung.

Fotoleiter wenig Kapazität [84.xy]

Möglicherweise müssen Sie einen neuen Fotoleiter bestellen. Wählen Sie gegebenenfalls auf dem Bedienfeld des Druckers **Fortfahren** aus, um die Meldung zu löschen und den Druckvorgang fortzusetzen.

Fotoleiter bald wenig Kapazität [84.xy]

Wählen Sie gegebenenfalls auf dem Druckerbedienfeld **Fortfahren** aus, um die Meldung zu löschen und den Druckvorgang fortzusetzen.

Belichtungseinheit sehr wenig Kapazität, noch etwa [x] Seiten [84.xy]

Der Fotoleiter muss möglicherweise sehr bald ausgetauscht werden. Weitere Informationen finden Sie im Abschnitt "Austauschen von Verbrauchsmaterial" im *Benutzerhandbuch*.

Wählen Sie gegebenenfalls auf dem Druckerbedienfeld **Fortfahren** aus, um die Meldung zu löschen und den Druckvorgang fortzusetzen.

Inkompatibles Fach [x] [59]

Probieren Sie eine oder mehrere der folgenden Methoden:

- Entfernen Sie das angezeigte Papierfach.
- Drücken Sie auf dem Druckerbedienfeld die Option **Fortfahren**, um die Meldung zu löschen und den Druckvorgang ohne Verwendung des angegebenen Fachs fortzusetzen.

Falsches Papierformat, [Papiereinzug] [34] öffnen

Probieren Sie eine oder mehrere der folgenden Methoden:

- Legen Sie das korrekte Papierformat und die korrekte Papiersorte in das Fach ein, und geben Sie Papierformat und -sorte im Menü "Papier" auf dem Druckerbedienfeld an.
- Stellen Sie sicher, dass in den Einstellungen des Dialogfeldes "Druckeigenschaften" bzw. "Drucken" Papierformat und Papiersorte korrekt vorgegeben sind.
- Überprüfen Sie, ob das Papierformat korrekt eingestellt ist. Wenn beispielsweise "Universal-Zufuhr Format" auf "Universal" eingestellt ist, dann stellen Sie sicher, dass das Papier groß genug für die zu druckenden Daten ist.
- Überprüfen Sie die Längen- und Breitenführungen und stellen Sie sicher, dass das Papier korrekt in das Fach eingelegt ist.
- Drücken Sie auf dem Druckerbedienfeld **Fortfahren** aus, um die Meldung zu löschen und den Auftrag über ein anderes Papierfach zu drucken.
- Brechen Sie den Druckauftrag ab.

Nicht genügend Speicher zum Sortieren des Auftrags [37]

Probieren Sie eine oder mehrere der folgenden Methoden:

- Drücken Sie auf dem Druckerbedienfeld die Option **Fortfahren** aus, um den bereits gespeicherten Teil des Auftrags zu drucken und den restlichen Druckauftrag zu sortieren.
- Brechen Sie den aktuellen Druckauftrag ab.

Nicht genug Speicher für Flash-Speicher-Defragmentierung [37]

Probieren Sie eine oder mehrere der folgenden Methoden:

- Drücken Sie auf dem Druckerbedienfeld **Fortfahren** aus, um die Defragmentierung anzuhalten und den Druckvorgang fortzusetzen.
- Löschen Sie Schriftarten, Makros und andere Daten aus dem Drucker Speicher.
- Installieren Sie zusätzlichen Drucker Speicher.

Nicht genug Speicher, einige angehaltene Aufträge wurden gelöscht [37]

Drücken Sie auf dem Druckerbedienfeld **Fortfahren**, um die Meldung zu löschen.

Nicht genug Speicher, einige angehaltene Aufträge werden nicht wiederhergestellt [37]

Probieren Sie eine oder mehrere der folgenden Methoden:

- Drücken Sie auf dem Druckerbedienfeld **Fortfahren** aus, um die Meldung zu löschen.
- Löschen Sie andere angehaltene Aufträge, um zusätzlichen Druckerspeicher freizugeben.

Nicht genügend Speicher für "Ressourcen speichern" [35]

Installieren Sie zusätzlichen Druckerspeicher, oder wählen Sie **Fortfahren** aus, um die Funktion "Ressourcen speichern" zu deaktivieren, die Meldung zu löschen und den Druckvorgang fortzusetzen.

[Papiereinzug] auffüllen mit [Name der benutzerdefinierten Sorte] [Papierausrichtung]

Probieren Sie eine oder mehrere der folgenden Methoden:

- Legen Sie das korrekte Papierformat bzw. die korrekte Papiersorte in das Fach oder die Zuführung ein.
- Um das Fach mit dem richtigen Papierformat bzw. der richtigen Papiersorte zu verwenden, wählen Sie auf dem Druckerbedienfeld **Einlegen von Papier abgeschlossen** aus.

Hinweis: Wenn der Drucker ein Fach findet, in das Papier der richtigen Sorte und des erforderlichen Papierformats eingelegt ist, zieht er das Papier aus diesem Fach ein. Wenn der Drucker kein Fach mit Papier findet, das das richtige Papierformat und die richtige Sorte enthält, druckt er auf Papier, das sich im Standardpapiereinzug befindet.

- Brechen Sie den aktuellen Druckauftrag ab.

[Papiereinzug] auffüllen mit [benutzerdefinierte Zeichenfolge] [Papierausrichtung]

Probieren Sie eine oder mehrere der folgenden Methoden:

- Legen Sie das korrekte Papierformat bzw. die korrekte Papiersorte in das angegebene Fach oder in die entsprechende Zuführung ein.
- Um das Fach mit dem richtigen Papierformat bzw. der richtigen Papiersorte zu verwenden, wählen Sie auf dem Druckerbedienfeld **Einlegen von Papier abgeschlossen** aus.

Hinweis: Wenn der Drucker ein Fach findet, in das Papier der richtigen Sorte und des erforderlichen Papierformats eingelegt ist, zieht er das Papier aus diesem Fach ein. Wenn der Drucker kein Fach mit Papier findet, das die richtige Sorte und das richtige Format enthält, druckt er auf Papier, das sich im Standardpapiereinzug befindet.

- Brechen Sie den aktuellen Druckauftrag ab.

[Papiereinzug] auffüllen mit [Papierformat] [Papierausrichtung]

Probieren Sie eine oder mehrere der folgenden Methoden:

- Legen Sie das korrekte Papierformat in das angegebene Fach oder die angegebene Zufuhr ein.
- Um das Fach oder die Zufuhr mit dem richtigen Papierformat zu verwenden, wählen Sie auf dem Druckerbedienfeld die Option **Einlegen von Papier abgeschlossen** aus.

Hinweis: Wenn der Drucker ein Fach oder eine Zufuhr findet, in die Papier des richtigen Formats eingelegt ist, zieht er das Papier aus diesem Fach oder aus dieser Zufuhr ein. Wenn der Drucker kein Fach oder keine Zufuhr mit Papier findet, das das richtige Format aufweist, druckt er auf Papier, das sich im Standardpapiereinzug befindet.

- Brechen Sie den aktuellen Druckauftrag ab.

[Papiereinzug] auffüllen mit [Papiersorte] [Papierformat] [Papierausrichtung]

Probieren Sie eine oder mehrere der folgenden Methoden:

- Legen Sie das richtige Papierformat und die richtige Papiersorte in das angegebene Fach oder die angegebene Zufuhr ein.
- Um das Fach oder die Zufuhr mit dem richtigen Papierformat und der richtigen Papiersorte zu verwenden, wählen Sie auf dem Druckerbedienfeld **Einlegen von Papier abgeschlossen** aus.

Hinweis: Wenn der Drucker ein Fach oder eine Zuführung findet, in die Papier des richtigen Formats und der richtigen Sorte eingelegt ist, zieht er das Papier aus diesem Fach oder aus dieser Zuführung ein. Wenn der Drucker kein Fach oder keine Zufuhr mit Papier findet, das die richtige Sorte und das richtige Format aufweist, druckt er auf Papier, das sich im Standardpapiereinzug befindet.

- Brechen Sie den aktuellen Druckauftrag ab.

Manuelle Zufuhr auffüllen mit [Name der benutzerdefinierten Sorte] [Papierausrichtung]

Probieren Sie eine oder mehrere der folgenden Methoden:

- Legen Sie das korrekte Papierformat bzw. die korrekte Papiersorte in die Zuführung ein.
- Drücken Sie auf dem Druckerbedienfeld **Aufforderung für jede Seite, Papier eingelegt** oder **Nicht auffordern, Papier eingelegt**, um die Meldung zu löschen und den Druckvorgang fortzusetzen.
- Drücken Sie auf dem Druckerbedienfeld auf **Papier automatisch auswählen**, um das Papier zu verwenden, das sich im Fach befindet.
- Brechen Sie den Druckauftrag ab.

Manuelle Zufuhr auffüllen mit [benutzerdefinierte Zeichenfolge] [Papierausrichtung]

Probieren Sie eine oder mehrere der folgenden Methoden:

- Legen Sie das korrekte Papierformat bzw. die korrekte Papiersorte in die Zuführung ein.
- Drücken Sie auf dem Druckerbedienfeld **Aufforderung für jede Seite, Papier eingelegt** oder **Nicht auffordern, Papier eingelegt**, um die Meldung zu löschen und den Druckvorgang fortzusetzen.

- Drücken Sie auf dem Druckerbedienfeld auf **Papier automatisch auswählen**, um das Papier zu verwenden, das sich im Fach befindet.
- Brechen Sie den Druckauftrag ab.

Manuelle Zufuhr auffüllen mit [Papierformat] [Papierausrichtung]

Probieren Sie eine oder mehrere der folgenden Methoden:

- Legen Sie das korrekte Papierformat in die Zuführung ein.
- Drücken Sie auf dem Druckerbedienfeld **Aufforderung für jede Seite, Papier eingelegt** oder **Nicht auffordern, Papier eingelegt**, um die Meldung zu löschen und den Druckvorgang fortzusetzen.
- Drücken Sie auf dem Druckerbedienfeld auf **Papier automatisch auswählen**, um das Papier zu verwenden, das sich im Fach befindet.
- Brechen Sie den Druckauftrag ab.

Manuelle Zufuhr auffüllen mit [Papiersorte] [Papierformat] [Papierausrichtung]

Probieren Sie eine oder mehrere der folgenden Methoden:

- Legen Sie das korrekte Papierformat bzw. die korrekte Papiersorte in die Zuführung ein.
- Drücken Sie auf dem Druckerbedienfeld **Aufforderung für jede Seite, Papier eingelegt** oder **Nicht auffordern, Papier eingelegt**, um die Meldung zu löschen und den Druckvorgang fortzusetzen.
- Drücken Sie auf dem Druckerbedienfeld auf **Papier automatisch auswählen**, um das Papier zu verwenden, das sich im Fach befindet.
- Brechen Sie den Druckauftrag ab.

Wartungskit wenig Kapazität [80.xy]

Möglicherweise müssen Sie ein Wartungskit bestellen. Weitere Informationen erhalten Sie vom technischen Kundendienst oder von dem Händler, bei dem Sie den Dell Drucker gekauft haben.

Wählen Sie gegebenenfalls **Fortfahren** aus, um die Meldung zu löschen und den Druckvorgang fortzusetzen.

Wartungskit bald wenig Kapazität [80.xy]

Weitere Informationen erhalten Sie vom technischen Kundendienst oder von dem Händler, bei dem Sie den Dell Drucker gekauft haben.

Wählen Sie gegebenenfalls **Fortfahren** aus, um die Meldung zu löschen und den Druckvorgang fortzusetzen.

Wartungskit sehr wenig Kapazität, noch etwa [x] Seiten [80.xy]

Das Wartungskit muss möglicherweise sehr bald ausgetauscht werden. Weitere Informationen erhalten Sie vom technischen Kundendienst oder von dem Händler, bei dem Sie den Dell Drucker gekauft haben.

Wählen Sie gegebenenfalls **Fortfahren** aus, um die Meldung zu löschen und den Druckvorgang fortzusetzen.

Speicher voll [38]

Probieren Sie eine oder mehrere der folgenden Methoden:

- Drücken Sie auf dem Druckerbedienfeld **Auftrag abbrechen** aus, um die Meldung zu löschen.
- Installieren Sie zusätzlichen Druckerspeicher.

Speicher voll, Faxe können nicht gedruckt werden

Drücken Sie auf dem Druckerbedienfeld auf **Fortfahren**, um die Meldung zu löschen, ohne zu drucken. Zurückgehaltene Faxe werden gedruckt, wenn der Drucker wieder eingeschaltet wird.

Speicher voll, Faxversand nicht möglich

- 1 Drücken Sie auf dem Druckerbedienfeld auf **Fortfahren**, um die Meldung zu löschen und den Faxauftrag abzubrechen.
- 2 Probieren Sie eine oder mehrere der folgenden Methoden:
 - Verringern Sie die Fauxflösung, und senden Sie den Faxauftrag erneut.
 - Verringern Sie die Anzahl der Seiten im Fax, und senden Sie den Faxauftrag erneut.

Netzwerk [x] Softwarefehler [54]

Probieren Sie eine oder mehrere der folgenden Methoden:

- Drücken Sie auf dem Druckerbedienfeld auf **Fortsetzen**, um den Druckvorgang fortzusetzen.
- Schalten Sie den Drucker aus, warten Sie etwa 10 Sekunden lang und schalten Sie den Drucker dann wieder ein.
- Aktualisieren Sie die Netzwerk-Firmware auf dem Drucker bzw. Druckserver. Weitere Informationen erhalten Sie vom technischen Kundendienst oder von dem Händler, bei dem Sie den Dell Drucker gekauft haben.

Keine analoge Telefonleitung mit Modem verbunden, Fax ist deaktiviert.

Schließen Sie den Drucker an eine analoge Telefonleitung an.

Siehe Benutzerhandbuch [33.xy] für nicht von Dell stammende [Verbrauchsmaterialtypen]

Hinweis: Der Verbrauchsmaterialtyp kann eine Tonerkassette oder Belichtungseinheit sein.

Der Drucker hat festgestellt, dass Verbrauchsmaterialien oder Teile verwendet werden, die nicht von Dell stammen.

Eine optimale Funktionsweise Ihres Dell Druckers kann nur mit Originalverbrauchsmaterialien und Originalteilen von Dell gewährleistet werden. Die Verwendung von Verbrauchsmaterialien oder Teilen von Drittanbietern könnte die Leistung, Zuverlässigkeit oder Lebensdauer des Druckers und seiner Bildkomponenten beeinträchtigen.

Sämtliche Lebensdauerindikatoren sind darauf ausgerichtet, dass Verbrauchsmaterialien und Teile von Dell verwendet werden. Werden Verbrauchsmaterialien oder Teile von Drittanbietern verwendet, kann dies zu unvorhersehbaren Ergebnissen führen. Werden Bildkomponenten länger als vorgesehen verwendet, können der Dell Drucker oder entsprechende Komponenten dadurch beschädigt werden.

Warnung - Mögliche Schäden: Die Verwendung von Verbrauchsmaterialien oder Teilen von Drittanbietern kann sich auf die Garantie auswirken. Schäden, die durch die Verwendung von Verbrauchsmaterialien oder Teilen von Drittanbietern entstanden sind, werden nicht durch die Garantie abgedeckt.

Wenn Sie diese Risiken eingehen und weiterhin Verbrauchsmaterialien oder Teile im Drucker verwenden möchten, die von einem anderen Hersteller stammen, halten Sie **X** und **#** auf dem Druckerbedienfeld 15 Sekunden gleichzeitig gedrückt, um die Meldung zu löschen und den Druckvorgang fortzusetzen.

Wenn Sie diese Risiken vermeiden möchten, nehmen Sie Verbrauchsmaterialien oder Teile eines Drittanbieters aus dem Drucker heraus und legen bzw. setzen Sie dann Originalverbrauchsmaterialien oder Originalteile von Dell ein.

Hinweis: Die Liste der unterstützten Verbrauchsmaterialien finden Sie im Abschnitt "Bestellen von Verbrauchsmaterialien" des *Benutzerhandbuchs* oder unter www.dell.com/support/printers.

Nicht genug freier Platz in Flash-Speicher für Ressourcen [52]

Probieren Sie eine oder mehrere der folgenden Methoden:

- Drücken Sie auf dem Druckerbedienfeld auf **Fortfahren**, um die Meldung zu löschen und den Druckvorgang fortzusetzen.
- Löschen Sie Schriftarten, Makros und andere Daten, die im Flash-Speicher abgelegt sind.
- Installieren Sie eine größere Flash-Speicherkarte.

Hinweis: Geladene Schriftarten und Makros, die zuvor nicht in den Flash-Speicher geschrieben wurden, werden gelöscht.

Papier muss gewechselt werden

Probieren Sie eine oder mehrere der folgenden Methoden:

- Drücken Sie auf dem Druckerbedienfeld **Ja, jede Seite bestätigen lassen**, um den Druckvorgang fortzusetzen.
- Drücken Sie **Aktuelles Verbrauchsmaterial verwenden**, um den Druckvorgang mit dem in das Fach eingelegten Papier fortzusetzen.
- Brechen Sie den aktuellen Druckauftrag ab.

Parallel-Anschluss [x] deaktiviert [56]

Probieren Sie eine oder mehrere der folgenden Methoden:

- Drücken Sie auf dem Druckerbedienfeld **Fortfahren**, um die Meldung zu löschen.
- Aktivieren Sie den Parallel-Anschluss. Wechseln Sie auf dem Druckerbedienfeld zu:
Netzwerk/Anschlüsse > Parallel [x] > Parallel-Puffer > Automatisch

Hinweis: Der Drucker verwirft alle am parallelen Anschluss empfangenen Daten.

Drucker musste neu gestartet werden. Letzter Auftrag ist u. U. unvollständig.

Drücken Sie auf dem Druckerbedienfeld **Fortfahren**, um die Meldung zu löschen und den Druckvorgang fortzusetzen.

Weitere Informationen erhalten Sie unter www.dell.com/support/printers oder beim technischen Kundendienst.

Defekte Festplatte entfernen [61]

Tauschen Sie die defekte Druckerfestplatte durch eine andere Festplatte aus.

Papier aus Standardablage entfernen

Entfernen Sie den Papierstapel aus der Standardablage.

Defekten Fotoleiter austauschen [31.xy]

Tauschen Sie den defekten Fotoleiter aus, um die Meldung zu löschen. Weitere Informationen finden Sie in der Kurzanleitung, die im Lieferumfang der jeweiligen Verbrauchsmaterialien enthalten ist.

Hinweis: Wenn Sie keinen neuen Fotoleiter zur Hand haben, informieren Sie sich im Abschnitt "Bestellen von Verbrauchsmaterialien" im *Benutzerhandbuch* oder auf unserer Website.

Fehlende oder nicht reagierende Tonerkassette wieder einsetzen [31.xy]

Probieren Sie eine oder mehrere der folgenden Methoden:

- Überprüfen Sie, ob die Tonerkassette fehlt. Wenn sie fehlt, setzen Sie die Tonerkassette ein.
Informationen zur Installation der Druckerkassette finden Sie im Abschnitt "Austauschen von Verbrauchsmaterial" im *Benutzerhandbuch*.
- Wenn die Druckerkassette installiert ist, entfernen Sie die nicht reagierende Druckerkassette und setzen Sie sie wieder ein.

Hinweis: Wenn die Meldung angezeigt wird, nachdem die Tonerkassette erneut eingelegt wurde, ist die Kassette beschädigt. Tauschen Sie die Tonerkassette aus.

Druckkassette austauschen, falsche Druckerregion [42.xy]

Setzen Sie eine geeignete Tonerkassette ein.

Tonerkassette austauschen, noch etwa 0 Seiten [88.xy]

Tauschen Sie die Tonerkassette aus, um die Meldung zu löschen und den Druck fortzusetzen. Weitere Informationen finden Sie im Anleitungsblatt, das im Lieferumfang des Verbrauchsmaterials enthalten ist, oder im Abschnitt "Austauschen von Verbrauchsmaterial" im *Benutzerhandbuch*.

Hinweis: Wenn Sie eine neue Kassette benötigen, besuchen Sie unsere Website, oder wenden Sie sich an den Fachhändler, bei dem Sie den Drucker erworben haben.

Fotoleiter austauschen, noch etwa 0 Seiten [84.xy]

Tauschen Sie den Fotoleiter aus, um die Meldung zu löschen und den Druck fortzusetzen. Weitere Informationen finden Sie im Anleitungsblatt, das im Lieferumfang des Verbrauchsmaterials enthalten ist, oder im Abschnitt "Austauschen von Verbrauchsmaterial" im *Benutzerhandbuch*.

Hinweis: Wenn Sie noch keinen neuen Fotoleiter haben, besuchen Sie unsere Website, oder wenden Sie sich an den Fachhändler, bei dem Sie den Drucker erworben haben.

Wartungskit austauschen, noch etwa 0 Seiten [80.xy]

Für den Drucker ist eine planmäßige Wartung fällig. Wenden Sie sich an den technischen Kundendienst oder an den Händler, bei dem Sie den Dell Drucker erworben haben, und geben Sie an, welche Meldung angezeigt wird.

Bei Auftragsneustart alle Originale neu einlegen.

Probieren Sie eine oder mehrere der folgenden Methoden aus:

- Berühren Sie **Auftrag abbrechen**, um die Meldung zu löschen und den Scanauftrag abzubrechen.
- Berühren Sie **Über automatische Dokumentzuführung scannen**, um sofort nach dem letzten erfolgreichen Scanauftrag mit dem Scannen über die ADZ fortzufahren.
- Berühren Sie **Über Flachbett scannen**, um sofort nach dem letzten erfolgreichen Scanauftrag mit dem Scannen über den Scanner fortzufahren.
- Berühren Sie **Auftrag ohne weiteres Scannen fertig stellen**, um den letzten erfolgreichen Scanauftrag zu beenden.
- Berühren Sie **Auftrag neu starten**, um den Scanauftrag mit denselben Einstellungen des vorherigen Scanauftrags neu zu starten.

Fehlenden oder nicht reagierenden Fotoleiter wieder einsetzen [31.xy]

Probieren Sie eine oder mehrere der folgenden Methoden:

- Überprüfen Sie, ob der Fotoleiter fehlt. Wenn er fehlt, setzen Sie den Fotoleiter ein.
Informationen zur Installation des Fotoleiters finden Sie im Abschnitt "Austauschen von Verbrauchsmaterial" im *Benutzerhandbuch*.
- Wenn die Fotoleiter installiert ist, entfernen Sie den nicht reagierenden Fotoleiter, und setzen Sie sie wieder ein.
Hinweis: Wenn die Meldung angezeigt wird, nachdem der Fotoleiter erneut eingelegt wurde, ist die Einheit beschädigt. Tauschen Sie den Fotoleiter aus.

Nicht unterstützte Kassette austauschen [32.xy]

Nehmen Sie die Tonerkassette heraus und setzen Sie eine unterstützte Kassette ein, um die Meldung zu löschen, und fahren Sie mit dem Druckauftrag fort. Weitere Informationen finden Sie im Anleitungsblatt, das im Lieferumfang des Verbrauchsmaterials enthalten ist, oder im Abschnitt "Austauschen von Verbrauchsmaterial" im *Benutzerhandbuch*.

Hinweis: Wenn Sie eine neue Kassette benötigen, besuchen Sie unsere Website, oder wenden Sie sich an den Fachhändler, bei dem Sie den Drucker erworben haben.

Nicht unterstützte Belichtungseinheit austauschen [32.xy]

Nehmen Sie die Belichtungseinheit heraus und setzen Sie eine unterstützte Kassette ein, um die Meldung zu löschen, und fahren Sie mit dem Druckauftrag fort. Weitere Informationen finden Sie im Anleitungsblatt, das im Lieferumfang des Verbrauchsmaterials enthalten ist, oder im Abschnitt "Austauschen von Verbrauchsmaterial" im *Benutzerhandbuch*.

Hinweis: Wenn Sie einen neuen Fotoleiter benötigen, besuchen Sie unsere Website, oder wenden Sie sich an den Fachhändler, bei dem Sie den Drucker erworben haben.

Angehaltene Aufträge wiederherstellen?

Probieren Sie eine oder mehrere der folgenden Methoden:

- Drücken Sie auf dem Druckerbedienfeld **Wiederherstellen** aus, um alle angehaltenen Aufträge, die auf der Druckerfestplatte gespeichert sind, wiederherzustellen.
- Drücken Sie auf dem Druckerbedienfeld **Nicht wiederherstellen** aus, wenn Sie keine der Druckaufträge wiederherstellen möchten.

Die Abdeckung der automatischen Scannerzuführung ist geöffnet.

Schließen Sie die ADZ-Abdeckung.

Scanner deaktiviert durch Admin [840.01]

Führen Sie Druckaufträge ohne Verwendung des Scanners aus, oder wenden Sie sich an den Systemadministrator.

Scanner deaktiviert. Wenden Sie sich bei Problemen an den Systemadministrator. [840.02]

Probieren Sie eine oder mehrere der folgenden Methoden:

- Berühren Sie **Mit deaktiviert. Scanner fortsetz.**, um zum Startbildschirm zurückzukehren, und wenden Sie sich dann an den zuständigen Systemsupport-Mitarbeiter.
- Berühren Sie **Scanner neu starten u. automat. aktivieren**, um den Auftrag abzubrechen.

Hinweis: Dadurch wird versucht, den Scanner zu aktivieren.

Stau im Scanner: alle Vorlagen aus Scanner entf. [2yy.xx]

Entfernen Sie das gestaute Papier aus dem Scanner.

Stau im Scanner: alle gestauten Vorlagen aus Scanner entf. [2yy.xx]

Entfernen Sie das gestaute Papier aus dem Scanner.

Serieller Anschluss [x] deaktiviert [56]

Probieren Sie eine oder mehrere der folgenden Methoden:

- Drücken Sie auf dem Druckerbedienfeld **Fortfahren**, um die Meldung zu löschen.
Der Drucker verwirft alle Daten, die am angegebenen seriellen Anschluss empfangen wurden.
- Stellen Sie sicher, dass der serielle Puffer nicht deaktiviert ist.
- Stellen Sie auf dem Druckerbedienfeld im Menü "Seriell [x]" die Option für den seriellen Puffer auf "Automatisch" ein.

SMTP-Server nicht eingerichtet. Systemadministrator benachrichtigen.

Drücken Sie auf dem Druckerbedienfeld **Fortfahren**, um die Meldung zu löschen.

Hinweis: Wenn die Meldung erneut angezeigt wird, setzen Sie sich mit dem Systemsupport-Mitarbeiter in Verbindung.

Einige angehaltene Aufträge wurden nicht wiederhergestellt.

Drücken Sie auf dem Druckerbedienfeld **Fortfahren**, um den angezeigten Auftrag zu löschen.

Hinweis: Angehaltene Aufträge, die nicht wiederhergestellt werden, verbleiben auf der Druckerfestplatte, ohne dass darauf zugegriffen werden kann.

Standard-Netzwerk-Softwarefehler [54]

Probieren Sie eine oder mehrere der folgenden Methoden:

- Drücken Sie auf dem Druckerbedienfeld auf **Fortsetzen**, um den Druckvorgang fortzusetzen.
- Schalten Sie den Drucker aus und anschließend wieder ein.
- Aktualisieren Sie die Netzwerk-Firmware auf dem Drucker bzw. Druckserver. Weitere Informationen finden Sie auf der Support-Website von Dell unter www.dell.com/support/printers oder vom zuständigen Systemadministrator.

Standard-USB-Anschluss deaktiviert [56]

Probieren Sie eine oder mehrere der folgenden Methoden:

- Drücken Sie auf dem Druckerbedienfeld **Fortfahren**, um die Meldung zu löschen.
- USB-Anschluss aktivieren. Wechseln Sie auf dem Druckerbedienfeld zu:
Netzwerk/Anschlüsse >USB-Puffer >Automatisch

Hinweis: Der Drucker ignoriert alle über den USB-Anschluss empfangenen Daten.

Verbrauchsmaterialien erforderlich

Führen Sie einen der folgenden Schritte aus:

- Setzen Sie zum Ausführen des Auftrags die fehlenden Verbrauchsmaterialien ein.
- Brechen Sie den aktuellen Druckauftrag ab.

Zu viele Flash-Optionen installiert [58]

- 1 Schalten Sie den Drucker aus.
- 2 Ziehen Sie das Netzkabel aus der Steckdose.
- 3 Entfernen Sie die zusätzlichen Flash-Speichermodule.
- 4 Schließen Sie das Netzkabel an eine ordnungsgemäß geerdete Netzsteckdose an.
- 5 Schalten Sie den Drucker wieder ein.

Zu viele Fächer eingesetzt [58]

- 1 Schalten Sie den Drucker aus.
- 2 Ziehen Sie das Netzkabel aus der Steckdose.
- 3 Entfernen Sie die zusätzlichen Fächer.
- 4 Schließen Sie das Netzkabel an eine ordnungsgemäß geerdete Netzsteckdose an.
- 5 Schalten Sie den Drucker wieder ein.

Unformatierter Flash-Speicher gefunden [53]

Probieren Sie eine oder mehrere der folgenden Methoden:

- Drücken Sie auf dem Druckerbedienfeld **Fortfahren** aus, um die Defragmentierung anzuhalten und den Druckvorgang fortzusetzen.
- Formatieren Sie den Flash-Speicher.

Hinweis: Wenn die Fehlermeldung weiterhin angezeigt wird, kann es sein, dass der Flash-Speicher beschädigt ist und ausgetauscht werden muss.

Nicht unterstützter Datenträger

Nehmen Sie die nicht unterstützte Druckerfestplatte heraus und setzen Sie eine neue, unterstützte Festplatte ein.

Nicht unterstützte Option an Platz [x] [55]

- 1 Schalten Sie den Drucker aus.
- 2 Ziehen Sie das Netzkabel aus der Steckdose.
- 3 Entfernen Sie die nicht unterstützte Optionskarte von der Controllerplatine des Druckers und ersetzen Sie sie durch eine unterstützte Karte.
- 4 Schließen Sie das Netzkabel an eine ordnungsgemäß geerdete Netzsteckdose an.
- 5 Schalten Sie den Drucker wieder ein.

USB-Anschluss [x]deaktiviert [56]

Drücken Sie auf dem Druckerbedienfeld **Fortfahren**, um die Meldung zu löschen.

Hinweise:

- Der Drucker ignoriert alle über den USB-Anschluss empfangenen Daten.
- Stellen Sie sicher, dass die Menüoption "USB-Puffer" nicht auf "Deaktiviert" festgelegt ist.

Weblink-Server nicht eingerichtet. Systemadministrator benachrichtigen.

Drücken Sie auf dem Druckerbedienfeld **Fortfahren**, um die Meldung zu löschen.

Hinweis: Wenn die Meldung erneut angezeigt wird, setzen Sie sich mit dem Systemsupport-Mitarbeiter in Verbindung.

Lösen von Druckerproblemen

- "Grundlegende Druckerprobleme" auf Seite 267
- "Probleme mit Optionen" auf Seite 269
- "Probleme mit der Papierzufuhr" auf Seite 272

Grundlegende Druckerprobleme

Der Drucker reagiert nicht

Aktion	Ja	Nein
Schritt 1 Überprüfen Sie, ob der Drucker eingeschaltet ist. Ist der Drucker eingeschaltet?	Wechseln Sie zu Schritt 2.	Schalten Sie den Drucker ein.
Schritt 2 Überprüfen Sie, ob der Drucker im Ruhe- oder Energiesparmodus ist. Ist der Drucker im Ruhe- oder Energiesparmodus?	Drücken Sie die Energiesparmodus-Taste, um den Ruhe- oder Energiesparmodus zu beenden.	Wechseln Sie zu Schritt 3.
Schritt 3 Überprüfen Sie, ob das Netzkabel an den Drucker und eine ordnungsgemäß geerdete Netzsteckdose angeschlossen ist. Ist das Netzkabel an den Drucker und eine ordnungsgemäß geerdete Netzsteckdose angeschlossen?	Wechseln Sie zu Schritt 4.	Schließen Sie das Netzkabel an den Drucker und eine ordnungsgemäß geerdete Netzsteckdose an.
Schritt 4 Überprüfen Sie, ob ein anderes elektrisches Gerät funktioniert, das an diese Steckdose angeschlossen ist. Funktioniert das andere elektrische Gerät?	Trennen Sie das andere elektrische Gerät und schalten Sie dann den Drucker wieder ein. Wenn der Drucker nicht funktioniert, schließen Sie das andere elektrische Gerät wieder an.	Wechseln Sie zu Schritt 5.

Aktion	Ja	Nein
<p>Schritt 5 Überprüfen Sie, ob die Kabel, die den Drucker und Computer verbinden, in die richtigen Anschlüsse eingesteckt sind.</p> <p>Sind die Kabel in die richtigen Anschlüsse eingesteckt?</p>	Wechseln Sie zu Schritt 6.	<p>Stellen Sie dabei Folgendes sicher:</p> <ul style="list-style-type: none"> • Schließen Sie das Kabelende mit USB-Symbol an der entsprechenden USB-Anschlussstelle am Drucker an. • Schließen Sie das entsprechende Ethernet-Kabel am Ethernet-Anschluss an.
<p>Schritt 6 Stellen Sie sicher, dass die Stromversorgung nicht durch einen Schutzschalter oder einen anderen Schalter unterbrochen ist.</p> <p>Ist die Stromversorgung durch einen Schutzschalter oder einen anderen Schalter unterbrochen?</p>	Schalten Sie den Netzschalter ein oder setzen Sie den Schutzschalter zurück.	Wechseln Sie zu Schritt 7.
<p>Schritt 7 Überprüfen Sie, ob der Drucker an einen Überspannungsschutz, eine unterbrechungsfreie Stromversorgung oder ein Verlängerungskabel angeschlossen ist.</p> <p>Ist der Drucker an einen Überspannungsschutz, eine unterbrechungsfreie Stromversorgung oder ein Verlängerungskabel angeschlossen?</p>	Schließen Sie das Netzkabel des Druckers direkt an eine ordnungsgemäß geerdete Steckdose an.	Wechseln Sie zu Schritt 8.
<p>Schritt 8 Überprüfen Sie, ob das Druckerkabel an einen Anschluss am Drucker und am Computer, am Druckserver, am optionalen Gerät oder an einem anderen Netzwerkgerät angeschlossen ist.</p> <p>Ist das Druckerkabel richtig an den Drucker und an den Computer, den Druckserver, die Option oder ein anderes Netzwerkgerät angeschlossen?</p>	Wechseln Sie zu Schritt 9.	Schließen Sie das Druckerkabel richtig an den Drucker und an den Computer, den Druckserver, die Option oder ein anderes Netzwerkgerät an.
<p>Schritt 9 Stellen Sie sicher, dass alle Hardware-Optionen richtig installiert wurden und jegliches Verpackungsmaterial entfernt wurde.</p> <p>Sind alle Hardware-Optionen ordnungsgemäß installiert und wurde das gesamte Verpackungsmaterial entfernt?</p>	Wechseln Sie zu Schritt 10.	Schalten Sie den Drucker aus, entfernen Sie das gesamte Verpackungsmaterial, installieren Sie dann die Hardware-Optionen wieder und schalten Sie danach den Drucker wieder ein.
<p>Schritt 10 Überprüfen Sie, ob Sie die korrekten Anschlusseinstellungen im Druckertreiber ausgewählt haben.</p> <p>Sind die Anschlusseinstellungen korrekt?</p>	Wechseln Sie zu Schritt 11.	Verwenden Sie die richtigen Druckertreibereinstellungen.

Aktion	Ja	Nein
<p>Schritt 11 Überprüfen Sie den installierten Druckertreiber.</p> <p>Ist der richtige Druckertreiber installiert?</p>	Wechseln Sie zu Schritt 12.	Installieren Sie den richtigen Druckertreiber.
<p>Schritt 12 Schalten Sie den Drucker aus, warten Sie etwa 10 Sekunden lang, und schalten Sie den Drucker dann wieder ein.</p> <p>Funktioniert der Drucker?</p>	Das Problem wurde behoben.	Wenden Sie sich an den technischen Kundendienst .

Druckerdisplay ist leer

Aktion	Ja	Nein
<p>Schritt 1 Drücken Sie die Energiesparmodus-Taste auf dem Druckerbedienfeld.</p> <p>Wird Bereit im Anzeigefeld des Druckers angezeigt?</p>	Das Problem wurde behoben.	Wechseln Sie zu Schritt 2.
<p>Schritt 2 Schalten Sie den Drucker aus, warten Sie etwa 10 Sekunden lang, und schalten Sie den Drucker dann wieder ein.</p> <p>Werden Bitte warten und Bereit im Anzeigefeld des Druckers angezeigt?</p>	Das Problem wurde behoben.	Schalten Sie den Drucker aus und wenden Sie sich an den technischen Kundendienst .

Probleme mit Optionen

Interne Option wird nicht erkannt

Aktion	Ja	Nein
<p>Schritt 1 Schalten Sie den Drucker aus, warten Sie etwa 10 Sekunden lang und schalten Sie den Drucker dann wieder ein.</p> <p>Funktioniert die interne Option ordnungsgemäß?</p>	Das Problem wurde behoben.	Wechseln Sie zu Schritt 2.
<p>Schritt 2 Überprüfen Sie, ob die interne Option ordnungsgemäß in die Steuerungsplatine eingesetzt ist.</p> <ul style="list-style-type: none"> a Schalten Sie den Drucker mit dem Netzschalter aus und ziehen Sie das Netzkabel aus der Steckdose. b Stellen Sie sicher, dass die interne Option in den geeigneten Anschluss auf der Steuerungsplatine eingesetzt ist. c Schließen Sie das Netzkabel an den Drucker und an eine ordnungsgemäß geerdete Steckdose an und schalten Sie den Drucker ein. <p>Ist die interne Option ordnungsgemäß in die Steuerungsplatine eingesetzt?</p>	Wechseln Sie zu Schritt 3.	Verbinden Sie die interne Option mit der Steuerungsplatine.

Aktion	Ja	Nein
<p>Schritt 3</p> <p>Drucken Sie eine Menüeinstellungsseite und überprüfen Sie, ob die interne Option in der Liste der installierten Funktionen aufgeführt ist.</p> <p>Ist die interne Option auf der Menüeinstellungsseite aufgeführt?</p>	Wechseln Sie zu Schritt 4.	Installieren Sie die interne Option erneut.
<p>Schritt 4</p> <p>a Überprüfen Sie ob, die interne Option ausgewählt ist.</p> <p>Es ist möglicherweise erforderlich, die interne Option im Druckertreiber manuell hinzuzufügen, um sie für Druckaufträge zur Verfügung zu stellen. Weitere Informationen finden Sie unter "Hinzufügen verfügbarer Optionen im Druckertreiber" auf Seite 47.</p> <p>b Senden Sie den Druckauftrag erneut.</p> <p>Funktioniert die interne Option ordnungsgemäß?</p>	Das Problem wurde behoben.	Wenden Sie sich an den technischen Kundendienst .

Fachprobleme

Aktion	Ja	Nein
<p>Schritt 1</p> <p>a Ziehen Sie das Fach heraus, und führen Sie dann mindestens einen der folgenden Schritte aus:</p> <ul style="list-style-type: none"> • Überprüfen Sie, ob Papierstaus oder Einzugsprobleme vorliegen. • Überprüfen Sie, ob die Papierformatmarkierungen auf den Papierführungen an den Papierformatmarkierungen im Fach ausgerichtet sind. • Stellen Sie beim Drucken auf Papier im benutzerdefinierten Format sicher, dass die Papierführungen an den Rändern des Papiers anliegen. • Stellen Sie sicher, dass das Papier die Markierung für die maximale Füllhöhe nicht überschreitet. • Stellen Sie sicher, dass das Papier flach im Fach liegt. <p>b Überprüfen Sie, ob das Papierfach ordnungsgemäß geschlossen wird.</p> <p>Funktioniert das Fach?</p>	Das Problem wurde behoben.	Wechseln Sie zu Schritt 2.
<p>Schritt 2</p> <p>a Schalten Sie den Drucker aus, warten Sie etwa 10 Sekunden und schalten Sie den Drucker wieder ein.</p> <p>b Senden Sie den Druckauftrag erneut.</p> <p>Funktioniert das Fach?</p>	Das Problem wurde behoben.	Wechseln Sie zu Schritt 3.
<p>Schritt 3</p> <p>Überprüfen Sie, ob das Fach installiert wurde und vom Drucker erkannt wird.</p> <p>Drucken Sie eine Menüeinstellungsseite aus, und überprüfen Sie dann, ob das Fach in der Liste der installierten Funktionen aufgeführt ist.</p> <p>Ist das Fach auf der Menüeinstellungsseite aufgeführt?</p>	Wechseln Sie zu Schritt 4.	Setzen Sie das Fach wieder ein. Weitere Informationen finden Sie in dem im Lieferumfang des Fachs enthaltenem Installationshandbuch.

Aktion	Ja	Nein
<p>Schritt 4 Prüfen Sie, ob das Fach im Druckertreiber verfügbar ist.</p> <p>Hinweis: Falls erforderlich, fügen Sie das Fach im Druckertreiber manuell hinzu, um es für Druckaufträge zur Verfügung zu stellen. Weitere Informationen finden Sie unter "Hinzufügen verfügbarer Optionen im Druckertreiber" auf Seite 47.</p> <p>Ist das Fach im Druckertreiber verfügbar?</p>	Das Problem wurde behoben.	Wenden Sie sich an den technischen Kundendienst .

Speicherkarte wird nicht erkannt

Aktion	Ja	Nein
<p>Stellen Sie sicher, dass die Speicherkarte installiert ist.</p> <p>a Installieren Sie die Speicherkarte. Weitere Informationen finden Sie unter "Einsetzen von Speicherkarten" auf Seite 31.</p> <p>Hinweis: Überprüfen Sie, ob die Speicherkarte sicher an die Steuerungsplatine des Druckers angeschlossen ist.</p> <p>b Drucken Sie eine Seite mit den Menüeinstellungen und überprüfen Sie, ob die Karte in der Liste der installierten Optionen aufgeführt ist.</p> <p>Ist die Karte in der Liste der installierten Optionen aufgeführt?</p>	Das Problem wurde behoben.	Wenden Sie sich an den technischen Kundendienst .

Internal Solutions Port funktioniert nicht ordnungsgemäß

Aktion	Ja	Nein
<p>Schritt 1 Stellen Sie sicher, dass der Internal Solutions Port (ISP) installiert ist.</p> <p>a Installieren Sie den ISP. Weitere Informationen finden Sie unter "Installieren eines Internal Solutions Port" auf Seite 34.</p> <p>b Drucken Sie eine Menüeinstellungsseite aus und überprüfen Sie dann, ob der ISP in der Liste der installierten Funktionen aufgeführt ist.</p> <p>Ist der ISP in der Liste der installierten Funktionen aufgeführt?</p>	Wechseln Sie zu Schritt 2.	Überprüfen Sie, ob Sie einen unterstützten ISP verwenden. Hinweis: Ein ISP von einem anderen Drucker funktioniert möglicherweise nicht mit diesem Drucker.
<p>Schritt 2 Überprüfen Sie das Kabel und die ISP-Verbindung.</p> <p>a Verwenden Sie das richtige Kabel und stellen Sie sicher, dass es sicher an den ISP angeschlossen ist.</p> <p>b Überprüfen Sie, ob das Schnittstellenkabel der ISP-Lösung sicher in die Buchse der Controller-Platine eingesteckt ist.</p> <p>Hinweis: Das Schnittstellenkabel der ISP-Lösung und die Buchse der Controller-Platine sind farbcodiert.</p> <p>Funktioniert der Internal Solutions Port ordnungsgemäß?</p>	Das Problem wurde behoben.	Wenden Sie sich an den technischen Kundendienst .

USB-/Parallel-Schnittstellenkarte funktioniert nicht ordnungsgemäß

Aktion	Ja	Nein
<p>Schritt 1</p> <p>Stellen Sie sicher, dass die USB- oder Parallel-Schnittstellenkarte installiert ist.</p> <p>a Installieren Sie die USB- oder Parallel-Schnittstellenkarte. Weitere Informationen finden Sie unter "Installieren eines Internal Solutions Port" auf Seite 34.</p> <p>b Drucken Sie eine Menüeinstellungsseite aus, und überprüfen Sie dann, ob die USB- oder Parallel-Schnittstellenkarte in der Liste der installierten Funktionen aufgeführt ist.</p> <p>Ist die USB- oder Parallel-Schnittstellenkarte in der Liste der installierten Funktionen aufgeführt?</p>	<p>Wechseln Sie zu Schritt 2.</p>	<p>Überprüfen Sie, ob Sie eine unterstützte USB- oder Parallel-Schnittstellenkarte verwenden.</p> <p>Hinweis: Eine USB- oder Parallel-Schnittstellenkarte von einem anderen Drucker funktioniert möglicherweise nicht mit diesem Drucker.</p>
<p>Schritt 2</p> <p>Überprüfen Sie das Kabel am Anschluss der USB- oder Parallel-Schnittstellenkarte.</p> <p>Verwenden Sie das richtige Kabel, und stellen Sie sicher, dass es sicher an die USB- oder Parallel-Schnittstellenkarte angeschlossen ist.</p> <p>Funktioniert die USB- oder Parallel-Schnittstellenkarte ordnungsgemäß?</p>	<p>Das Problem wurde behoben.</p>	<p>Wenden Sie sich an den technischen Kundendienst.</p>

Probleme mit der Papierzufuhr

Es kommt häufig zu Papierstaus.

Aktion	Ja	Nein
<p>Schritt 1</p> <p>a Ziehen Sie das Fach heraus, und führen Sie dann mindestens einen der folgenden Schritte aus:</p> <ul style="list-style-type: none"> • Stellen Sie sicher, dass das Papier flach im Fach liegt. • Überprüfen Sie, ob die Papierformatmarkierungen auf den Papierführungen an den Papierformatmarkierungen im Fach ausgerichtet sind. • Überprüfen Sie, ob die Papierführungen am Rand des Papiers anliegen. • Stellen Sie sicher, dass das Papier die Markierung für die maximale Füllhöhe nicht überschreitet. • Überprüfen Sie, ob Sie auf empfohlenen Papierformaten und -sorten drucken. <p>b Setzen Sie das Fach richtig ein.</p> <p>Wenn die Einstellung "Nach Stau weiter" aktiviert ist, werden Druckaufträge automatisch erneut gedruckt.</p> <p>Treten noch immer häufig Papierstaus auf?</p>	<p>Wechseln Sie zu Schritt 2.</p>	<p>Das Problem wurde behoben.</p>

Aktion	Ja	Nein
<p>Schritt 2</p> <p>a Load paper from a fresh package.</p> <p>Hinweis: Papier kann bei hoher Luftfeuchtigkeit feucht werden. Bewahren Sie Papier in der Originalverpackung auf, bis Sie es verwenden.</p> <p>b Senden Sie den Druckauftrag erneut.</p> <p>Treten noch immer häufig Papierstaus auf?</p>	Wechseln Sie zu Schritt 3.	Das Problem wurde behoben.
<p>Schritt 3</p> <p>a Lesen Sie die Tipps zum Vermeiden von Papierstaus. Weitere Informationen finden Sie unter "Vermeiden von Papierstaus" auf Seite 234.</p> <p>b Befolgen Sie die Empfehlungen, und senden Sie dann den Druckauftrag erneut.</p> <p>Treten noch immer häufig Papierstaus auf?</p>	Wenden Sie sich an den technischen Kundendienst .	Das Problem wurde behoben.

Die Meldung "Papierstau" wird nach dem Beseitigen des Papierstaus weiterhin angezeigt

Aktion	Ja	Nein
<p>Durchsuchen Sie den gesamten Papierpfad nach gestautem Papier.</p> <p>a Entfernen Sie das gestaute Papier.</p> <p>b Drücken Sie auf dem Druckerbedienfeld Fortfahren, um die Meldung zu löschen.</p> <p>Wird die Papierstau-Meldung noch immer angezeigt?</p>	Wenden Sie sich an den technischen Kundendienst .	Das Problem wurde behoben.

Gestaute Seiten werden nicht neu gedruckt

Aktion	Ja	Nein
<p>Aktivieren Sie die Option "Nach Stau weiter".</p> <p>a Wechseln Sie auf dem Startbildschirm zu:</p> <p> > Einstellungen > Allgemeine Einstellungen > Druck-Wiederherstellung</p> <p>b Berühren Sie im Menü "Nach Stau weiter" die Pfeile, um zu Ein oder Auto zu blättern.</p> <p>c Berühren Sie Übernehmen.</p> <p>Werden Seiten nach einem Stau neu gedruckt?</p>	Das Problem wurde behoben.	Wenden Sie sich an den technischen Kundendienst .

Beheben von Druckerproblemen

Druckerprobleme

Mehrsprachige PDF-Dateien werden nicht gedruckt

Aktion	Ja	Nein
<p>Schritt 1</p> <p>a Prüfen Sie, ob die Druckoptionen für die PDF-Ausgabe alle Schriftarten einbetten. Weitere Informationen finden Sie in der im Lieferumfang von Adobe Acrobat enthaltenen Dokumentation.</p> <p>b Erstellen Sie eine neue PDF-Datei und senden Sie den Druckauftrag erneut.</p> <p>Werden die Dateien gedruckt?</p>	Das Problem wurde behoben.	Wechseln Sie zu Schritt 2.
<p>Schritt 2</p> <p>a Öffnen Sie das Dokument, das Sie drucken möchten, in Adobe Acrobat.</p> <p>b Klicken Sie auf Datei >Drucken >Erweitert >Als Bild drucken >OK >OK.</p> <p>Werden die Dateien gedruckt?</p>	Das Problem wurde behoben.	Wenden Sie sich an den technischen Kundendienst .

Fehlermeldung beim Lesen des Flash-Laufwerks

Aktion	Ja	Nein
<p>Schritt 1</p> <p>Überprüfen Sie, ob das Flash-Laufwerk an den vorderen USB-Anschluss angeschlossen wurde.</p> <p>Hinweis: Das Flash-Laufwerk funktioniert nicht, wenn es an den hinteren USB-Anschluss angeschlossen wurde.</p> <p>Ist das Flash-Laufwerk an den vorderen USB-Anschluss angeschlossen?</p>	Wechseln Sie zu Schritt 2.	Schließen Sie das Flash-Laufwerk an den vorderen USB-Anschluss an.
<p>Schritt 2</p> <p>Überprüfen Sie, ob die Kontrollleuchte am Druckerbedienfeld grün blinkt.</p> <p>Hinweis: Ein grünes Blinken weist darauf hin, dass der Drucker belegt ist.</p> <p>Blinkt die Kontrollleuchte grün?</p>	Warten Sie, bis der Drucker bereit ist, rufen Sie dann ggf. die Liste der angehaltenen Aufträge auf und drucken Sie anschließend die Dokumente.	Wechseln Sie zu Schritt 3.
<p>Schritt 3</p> <p>a Prüfen Sie, ob auf dem Bildschirm eine Fehlermeldung angezeigt wird.</p> <p>b Löschen Sie die Meldung.</p> <p>Wird die Fehlermeldung weiterhin angezeigt?</p>	Wechseln Sie zu Schritt 4.	Das Problem wurde behoben.

Aktion	Ja	Nein
<p>Schritt 4 Überprüfen Sie, ob das Flash-Laufwerk unterstützt wird. Weitere Informationen zu getesteten und genehmigten USB-Flash-Laufwerken finden Sie unter "Unterstützte Flash-Laufwerke und Dateitypen" auf Seite 82.</p> <p>Wird die Fehlermeldung weiterhin angezeigt?</p>	Wechseln Sie zu Schritt 5.	Das Problem wurde behoben.
<p>Schritt 5 Überprüfen Sie, ob der USB-Anschluss vom Systemadministrator deaktiviert wurde.</p> <p>Wird die Fehlermeldung weiterhin angezeigt?</p>	Wenden Sie sich an den technischen Kundendienst .	Das Problem wurde behoben.

Druckaufträge werden nicht gedruckt

Aktion	Ja	Nein
<p>Schritt 1</p> <p>a Öffnen Sie über das zu druckende Dokument das Dialogfeld "Drucken" und überprüfen Sie, ob der richtige Drucker ausgewählt wurde. Hinweis: Falls der Drucker nicht als Standarddrucker konfiguriert ist, muss der Drucker für jedes zu druckende Dokument ausgewählt werden.</p> <p>b Senden Sie den Druckauftrag erneut.</p> <p>Werden die Aufträge gedruckt?</p>	Das Problem wurde behoben.	Wechseln Sie zu Schritt 2.
<p>Schritt 2</p> <p>a Überprüfen Sie, ob der Drucker angeschlossen und eingeschaltet ist und ob Bereit auf dem Druckerdisplay angezeigt wird.</p> <p>b Senden Sie den Druckauftrag erneut.</p> <p>Werden die Aufträge gedruckt?</p>	Das Problem wurde behoben.	Wechseln Sie zu Schritt 3.
<p>Schritt 3</p> <p>Wenn auf dem Druckerdisplay eine Fehlermeldung angezeigt wird, löschen Sie die Meldung. Hinweis: Der Drucker setzt den Druckvorgang fort, nachdem die Meldung gelöscht wurde.</p> <p>Werden die Aufträge gedruckt?</p>	Das Problem wurde behoben.	Wechseln Sie zu Schritt 4.
<p>Schritt 4</p> <p>a Überprüfen Sie, ob die Anschlüsse (serieller Anschluss, USB- oder Ethernet-Anschluss) funktionsfähig sind und ob die Kabel ordnungsgemäß an den Computer und den Drucker angeschlossen sind. Hinweis: Weitere Informationen finden Sie in dem im Lieferumfang des Druckers enthaltenen Installationshandbuch.</p> <p>b Senden Sie den Druckauftrag erneut.</p> <p>Werden die Aufträge gedruckt?</p>	Das Problem wurde behoben.	Wechseln Sie zu Schritt 5.



Aktion	Ja	Nein
<p>Schritt 5</p> <p>a Schalten Sie den Drucker aus, warten Sie etwa 10 Sekunden lang und schalten Sie den Drucker dann wieder ein.</p> <p>b Senden Sie den Druckauftrag erneut.</p> <p>Werden die Aufträge gedruckt?</p>	Das Problem wurde behoben.	Wechseln Sie zu Schritt 6.
<p>Schritt 6</p> <p>a Entfernen Sie zunächst die Druckersoftware und installieren Sie sie dann erneut. Weitere Informationen finden Sie unter "Installieren des Druckers" auf Seite 46.</p> <p>Hinweis: Die Druckersoftware steht unter www.dell.com/support/printers zur Verfügung.</p> <p>b Senden Sie den Druckauftrag erneut.</p> <p>Werden die Aufträge gedruckt?</p>	Das Problem wurde behoben.	Wenden Sie sich an den Technischer Kundendienst .

Vertrauliche Druckaufträge und andere angehaltene Druckaufträge werden nicht gedruckt

Hinweis: Druckaufträge mit der Kennzeichnung "Vertraulicher Druck", "Druck bestätigen", "Reservierter Druck" und "Druck wiederholen" werden u. U. gelöscht, wenn der Drucker zusätzlichen Speicherplatz zur Verarbeitung weiterer zurückgehaltener Druckaufträge benötigt.

Aktion	Ja	Nein
<p>Schritt 1</p> <p>Öffnen Sie den Ordner für angehaltene Aufträge über die Druckeranzeige und vergewissern Sie sich, dass der Druckauftrag aufgelistet ist.</p> <p>Ist der Druckauftrag im Ordner für angehaltene Aufträge aufgelistet?</p>	<p>Wechseln Sie zu Schritt 2.</p>	<p>Aktivieren Sie eine der Druck- und Zurückhalteoptionen und senden Sie den Druckauftrag erneut. Weitere Informationen finden Sie unter "Drucken von vertraulichen und anderen angehaltenen Druckaufträgen" auf Seite 84.</p>
<p>Schritt 2</p> <p>Der Druckauftrag enthält möglicherweise einen Formatierungsfehler oder ungültige Daten.</p> <ul style="list-style-type: none"> • Löschen Sie den Druckauftrag und senden Sie ihn erneut. • Bei PDF-Dateien erstellen Sie eine neue PDF-Datei und drucken sie anschließend erneut. <p>Beim Drucken über das Internet interpretiert der Drucker unter Umständen mehrere Auftrags titel als Duplikate und löscht alle Aufträge bis auf den ersten.</p> <p>Für Windows-Benutzer</p> <ol style="list-style-type: none"> Öffnen Sie den Ordner "Druckeigenschaften". Aktivieren Sie im Dialogfeld "Drucken und Zurückhalten" das Kontrollkästchen "Doppelte Dokumente beibehalten". Geben Sie eine PIN-Nummer ein. <p>Für Macintosh-Benutzer</p> <p>Speichern Sie jeden Druckauftrag unter einem eindeutigen Namen und senden Sie die einzelnen Aufträge an den Drucker.</p> <p>Wird der Auftrag gedruckt?</p>	<p>Das Problem wurde behoben.</p>	<p>Wechseln Sie zu Schritt 3.</p>
<p>Schritt 3</p> <p>Geben Sie zusätzlichen Druckerspeicher frei, indem Sie einige angehaltene Aufträge löschen.</p> <p>Wird der Auftrag gedruckt?</p>	<p>Das Problem wurde behoben.</p>	<p>Erweitern Sie den Druckerspeicher.</p>

Druckauftrag dauert länger als erwartet

Aktion	Ja	Nein
<p>Schritt 1 Ändert die energiesparenden Einstellungen des Druckers.</p> <p>a Wechseln Sie auf dem Druckerbedienfeld zu:</p> <p> >Einstellungen >Allgemeine Einstellungen</p> <p>b Wählen Sie Sparmodus oder Stiller Modus und wählen Sie dann Aus.</p> <p>Hinweis: Durch das Deaktivieren des Sparmodus oder des stillen Modus kann den Verbrauch von Energie und/oder Zubehör erhöht werden.</p> <p>Wurde der Druckauftrag ausgeführt?</p>	Das Problem wurde behoben.	Wechseln Sie zu Schritt 2.
<p>Schritt 2 Reduzieren Sie die Anzahl und Größe der Schriftarten, die Anzahl und Komplexität der Bilder sowie die Seitenanzahl des Druckauftrags und senden Sie den Druckauftrag dann erneut.</p> <p>Wurde der Druckauftrag ausgeführt?</p>	Das Problem wurde behoben.	Wechseln Sie zu Schritt 3.
<p>Schritt 3</p> <p>a Löschen Sie im Druckerspeicher gespeicherte Aufträge.</p> <p>b Senden Sie den Druckauftrag erneut.</p> <p>Wurde der Druckauftrag ausgeführt?</p>	Das Problem wurde behoben.	Wechseln Sie zu Schritt 4.
<p>Schritt 4</p> <p>a Deaktivieren Sie die Seitenschutzfunktion. Wechseln Sie auf dem Druckerbedienfeld zu:</p> <p> >Einstellungen >Allgemeine Einstellungen >Druck-Wiederherstellung >Seitenschutz >Aus</p> <p>b Senden Sie den Druckauftrag erneut.</p> <p>Wurde der Druckauftrag ausgeführt?</p>	Das Problem wurde behoben.	Wechseln Sie zu Schritt 5.
<p>Schritt 5</p> <p>a Überprüfen Sie die Kabelverbindungen zum Drucker und zum Druckserver, um sicherzustellen, dass sie ordnungsgemäß angeschlossen sind. Weitere Informationen finden Sie in dem im Lieferumfang des Druckers enthaltenen Installationshandbuch.</p> <p>b Senden Sie den Druckauftrag erneut.</p> <p>Wurde der Druckauftrag ausgeführt?</p>	Das Problem wurde behoben.	Wechseln Sie zu Schritt 6.
<p>Schritt 6 Installieren Sie zusätzlichen Druckerspeicher und senden Sie die Druckaufträge dann erneut.</p> <p>Wurde der Druckauftrag ausgeführt?</p>	Das Problem wurde behoben.	Wenden Sie sich an den technischen Kundendienst .

Auftrag wird aus dem falschen Fach oder auf falschem Papier gedruckt

Aktion	Ja	Nein
<p>Schritt 1</p> <p>a Überprüfen Sie, ob das verwendete Papierformat vom Fach unterstützt wird.</p> <p>b Senden Sie den Druckauftrag erneut.</p> <p>Wurde der Druckauftrag über das richtige Fach oder auf dem richtigen Papier ausgeführt?</p>	Das Problem wurde behoben.	Wechseln Sie zu Schritt 2.
<p>Schritt 2</p> <p>a Stellen Sie Papierformat und -sorte auf dem Druckerbedienfeld entsprechend dem in das Fach eingelegten Papier ein.</p> <p>b Senden Sie den Druckauftrag erneut.</p> <p>Wurde der Druckauftrag über das richtige Fach oder auf dem richtigen Papier ausgeführt?</p>	Das Problem wurde behoben.	Wechseln Sie zu Schritt 3.
<p>Schritt 3</p> <p>a Öffnen Sie je nach Betriebssystem das Dialogfeld "Druckeigenschaften" oder "Drucken" und legen Sie den Papiertyp fest.</p> <p>b Senden Sie den Druckauftrag erneut.</p> <p>Wurde der Druckauftrag über das richtige Fach oder auf dem richtigen Papier ausgeführt?</p>	Das Problem wurde behoben.	Wechseln Sie zu Schritt 4.
<p>Schritt 4</p> <p>a Prüfen Sie, ob die Fächer nicht verbunden sind.</p> <p>b Senden Sie den Druckauftrag erneut.</p> <p>Wurde der Druckauftrag über das richtige Fach oder auf dem richtigen Papier ausgeführt?</p>	Das Problem wurde behoben.	Wenden Sie sich an den technischen Kundendienst .

Es werden falsche Zeichen gedruckt

Aktion	Ja	Nein
<p>Schritt 1</p> <p>Stellen Sie sicher, dass der Drucker sich nicht im Hex Trace-Modus befindet.</p> <p>Hinweis: Wenn Bereit Hex auf dem Druckerdisplay angezeigt wird, schalten Sie den Drucker aus und dann wieder ein, um den Hex Trace-Modus zu deaktivieren.</p> <p>Befindet sich der Drucker im Hex Trace-Modus?</p>	Deaktivieren Sie den Hex Trace-Modus.	Wechseln Sie zu Schritt 2.
<p>Schritt 2</p> <p>a Wählen Sie im Druckerbedienfeld Standard-Netzwerk oder Netzwerk [x], und legen Sie dann "SmartSwitch" auf "Ein" fest.</p> <p>b Senden Sie den Druckauftrag erneut.</p> <p>Werden falsche Zeichen gedruckt?</p>	Wenden Sie sich an den technischen Kundendienst .	Das Problem wurde behoben.

Die Fachverbindung funktioniert nicht

Hinweise:

- Die Fächer können die Papierlänge erkennen.
- Die Universalzuführung erkennt das Papierformat nicht automatisch. Sie müssen das Format im Menü "Papierformat/Sorte" einstellen.

Aktion	Ja	Nein
<p>Schritt 1</p> <p>a Öffnen Sie die Fächer und überprüfen Sie, ob sie Papier mit demselben Format oder von derselben Sorte enthalten.</p> <ul style="list-style-type: none"> • Überprüfen Sie, ob sich die Papierführungen an den richtigen Positionen für das Papierformat befinden, das in jedes Fach eingelegt ist. • Überprüfen Sie, ob die Papierformatmarkierungen auf den Papierführungen an den Papierformatmarkierungen im Fach ausgerichtet sind. <p>b Senden Sie den Druckauftrag erneut.</p> <p>Sind die Fächer richtig verbunden?</p>	Das Problem wurde behoben.	Wechseln Sie zu Schritt 2.
<p>Schritt 2</p> <p>a Stellen Sie Papierformat und -sorte auf dem Druckerbedienfeld im Menü "Papier" entsprechend dem in die zu verbindenden Fächer eingelegten Papier ein.</p> <p>Hinweis: Das Papierformat und die Papiersorte muss mit den zu verbindenden Fächern übereinstimmen.</p> <p>b Senden Sie den Druckauftrag erneut.</p> <p>Sind die Fächer richtig verbunden?</p>	Das Problem wurde behoben.	Wenden Sie sich an den technischen Kundendienst .

Große Druckaufträge werden nicht sortiert

Aktion	Ja	Nein
<p>Schritt 1</p> <p>a Stellen Sie im Menü "Papierausgabe" des Druckerbedienfelds die Option "Sortieren" auf (1,2,3) (1,2,3) ein.</p> <p>b Senden Sie den Druckauftrag erneut.</p> <p>Wurde der Druckauftrag korrekt ausgeführt und sortiert?</p>	Das Problem wurde behoben.	Wechseln Sie zu Schritt 2.
<p>Schritt 2</p> <p>a Stellen Sie in der Druckersoftware die Option "Sortieren" auf (1,2,3) (1,2,3) ein.</p> <p>Hinweis: Wenn Sie die Option "Sortieren" in der Software auf (1,1,1) (2,2,2) setzen, wird die Einstellung im Menü "Papierausgabe" außer Kraft gesetzt.</p> <p>b Senden Sie den Druckauftrag erneut.</p> <p>Wurde der Druckauftrag korrekt ausgeführt und sortiert?</p>	Das Problem wurde behoben.	Wechseln Sie zu Schritt 3.

Aktion	Ja	Nein
<p>Schritt 3</p> <p>Gestalten Sie den Druckauftrag einfacher, indem Sie die Anzahl und Größe der Schriftarten reduzieren, weniger und einfachere Bilder wählen und die Seitenanzahl des Auftrags verringern.</p> <p>Wurde der Druckauftrag korrekt ausgeführt und sortiert?</p>	Das Problem wurde behoben.	Wenden Sie sich an den technischen Kundendienst .

Unerwartete Seitenumbrüche

Aktion	Ja	Nein
<p>Erhöhen Sie den Wert für die Druckzeitsperre.</p> <p>a Wechseln Sie auf dem Startbildschirm zu:</p> <p> >Einstellungen >Allgemeine Einstellungen >Zeitsperren</p> <p>b Erhöhen Sie den Wert für die Druckzeitsperre, und drücken Sie dann Übernehmen.</p> <p>c Senden Sie den Druckauftrag erneut.</p> <p>Wurde die Datei richtig gedruckt?</p>	Das Problem wurde behoben.	Überprüfen Sie die ursprüngliche Datei auf manuelle Seitenumbrüche.

Druckqualitätsprobleme

Gedruckte Zeichen weisen gezackte oder ungleichmäßige Kanten auf

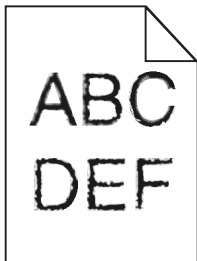

Aktion	Ja	Nein
<p>Schritt 1</p> <p>a Drucken Sie eine Liste mit Schriftartbeispielen, um zu überprüfen, ob die verwendeten Schriftarten vom Drucker unterstützt werden.</p> <p>1 Wechseln Sie auf dem Druckerbedienfeld zu:</p> <p> >Berichte >Schriftarten drucken</p> <p>2 Drücken Sie PCL-Schriften oder PostScript-Schriften.</p> <p>b Verwenden Sie eine Schrift, die vom Drucker unterstützt wird, oder installieren Sie die Schrift, die Sie verwenden möchten. Weitere Informationen erhalten Sie beim Systemadministrator.</p> <p>c Senden Sie den Druckauftrag erneut.</p> <p>Enthalten gedruckte Dokumente nach wie vor Zeichen mit gezackten oder ungleichmäßigen Kanten?</p>	Wechseln Sie zu Schritt 2.	Das Problem wurde behoben.

Aktion	Ja	Nein
<p>Schritt 2</p> <p>a Verwenden Sie eine Schrift, die vom Drucker unterstützt wird, oder installieren Sie die Schrift, die Sie auf dem Computer verwenden möchten. Weitere Informationen erhalten Sie beim Systemadministrator.</p> <p>b Senden Sie den Druckauftrag erneut.</p> <p>Enthalten gedruckte Dokumente nach wie vor Zeichen mit gezackten oder ungleichmäßigen Kanten?</p>	<p>Wenden Sie sich an den technischen Kundendienst.</p>	<p>Das Problem wurde behoben.</p>

Drucker druckt leere Seiten

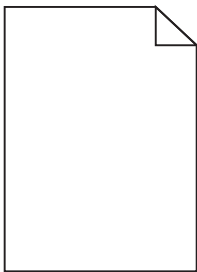

Aktion	Ja	Nein
<p>Schritt 1</p> <p>a Stellen Sie sicher, dass sämtliches Verpackungsmaterial von der Belichtungseinheit entfernt wurde.</p> <ol style="list-style-type: none"> Nehmen Sie erst die Tonerkassette und dann die Belichtungseinheit heraus. Stellen Sie sicher, dass das Verpackungsmaterial ordnungsgemäß von der Belichtungseinheit entfernt wurde. <p>Warnung - Mögliche Schäden: Setzen Sie die Belichtungseinheit nicht länger als zehn Minuten direktem Licht aus. Wenn sie zu lange dem Licht ausgesetzt ist, kann dies zu Problemen mit der Druckqualität führen.</p> <ol style="list-style-type: none"> Setzen Sie erst die Belichtungseinheit und dann die Kassette erneut ein. <p>b Senden Sie den Druckauftrag erneut.</p> <p>Druckt der Drucker immer noch leere Seiten?</p>	<p>Wechseln Sie zu Schritt 2.</p>	<p>Das Problem wurde behoben.</p>

Aktion	Ja	Nein
<p>Schritt 2</p> <p>a Verteilen Sie den Toner in der Belichtungseinheit.</p> <ol style="list-style-type: none"> 1 Nehmen Sie erst die Tonerkassette und dann die Belichtungseinheit heraus. 2 Schütteln Sie die Belichtungseinheit kräftig hin und her. Warnung - Mögliche Schäden: Setzen Sie die Belichtungseinheit nicht länger als zehn Minuten direktem Licht aus. Wenn sie zu lange dem Licht ausgesetzt ist, kann dies zu Problemen mit der Druckqualität führen. 3 Setzen Sie erst die Belichtungseinheit und dann die Kassette erneut ein. <p>b Senden Sie den Druckauftrag erneut.</p> <p>Druckt der Drucker immer noch leere Seiten?</p>	Wechseln Sie zu Schritt 3.	Das Problem wurde behoben.
<p>Schritt 3</p> <p>Tauschen Sie die Belichtungseinheit aus und senden Sie den Druckauftrag erneut.</p> <p>Druckt der Drucker immer noch leere Seiten?</p>	Wenden Sie sich an den technischen Kundendienst .	Das Problem wurde behoben.

Abgeschnittene Seiten oder Bilder

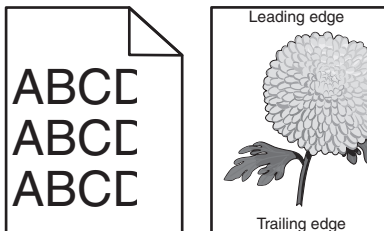

Aktion	Ja	Nein
<p>Schritt 1</p> <p>a Bringen Sie die Breiten- und Längsführungen im Fach in die richtige Position für das eingelegte Papier.</p> <p>b Senden Sie den Druckauftrag erneut.</p> <p>Ist die Seite oder das Bild abgeschnitten?</p>	Wechseln Sie zu Schritt 2.	Das Problem wurde behoben.

Aktion	Ja	Nein
<p>Schritt 2</p> <p>Stellen Sie Papierformat und -sorte auf dem Druckerbedienfeld im Menü "Papier" entsprechend dem in das Fach eingelegten Papier ein.</p> <p>Stimmen Papierformat und -sorte mit dem in das Fach eingelegten Papier überein?</p>	<p>Wechseln Sie zu Schritt 3.</p>	<p>Führen Sie eine oder mehrere der folgenden Methoden aus:</p> <ul style="list-style-type: none"> • Legen Sie das Papierformat in den Facheinstellungen in Übereinstimmung mit dem in das Fach eingelegten Papier fest. • Legen Sie in das Fach Papier ein, das dem in den Facheinstellungen festgelegten Papierformat entspricht.
<p>Schritt 3</p> <p>a Geben Sie das Papierformat je nach Betriebssystem im Dialogfeld "Druckeinstellungen" oder "Drucken" an.</p> <p>b Senden Sie den Druckauftrag erneut.</p> <p>Ist die Seite oder das Bild abgeschnitten?</p>	<p>Wechseln Sie zu Schritt 4.</p>	<p>Das Problem wurde behoben.</p>
<p>Schritt 4</p> <p>a Setzen Sie die Belichtungseinheit wieder ein.</p> <ol style="list-style-type: none"> 1 Nehmen Sie die Tonerkassette heraus. 2 Entfernen Sie die Belichtungseinheit. <p>Warnung - Mögliche Schäden: Setzen Sie die Belichtungseinheit nicht länger als zehn Minuten direktem Licht aus. Wenn sie zu lange dem Licht ausgesetzt ist, kann dies zu Problemen mit der Druckqualität führen.</p> <ol style="list-style-type: none"> 3 Setzen Sie erst die Belichtungseinheit und dann die Kassette ein. <p>b Senden Sie den Druckauftrag erneut.</p> <p>Ist die Seite oder das Bild abgeschnitten?</p>	<p>Wenden Sie sich an den technischen Kundendienst.</p>	<p>Das Problem wurde behoben.</p>

Ausdrucke auf Farbfolien wirken bei der Projektion dunkel

Hinweis: Dieses Problem entsteht bei der Projektion von Folien mit einem reflektierenden Tageslichtprojektor. Für die höchste Farbqualität bei Projektionen sind transmissive Tageslichtprojektoren empfehlenswert.

Aktion	Ja	Nein
<p>Schritt 1 Stellen Sie am Druckerbedienfeld sicher, dass die Papiersorte auf "Folie" eingestellt ist.</p> <p>Ist die richtige Papiersorte eingestellt?</p>	Wechseln Sie zu Schritt 2.	Legen Sie die Papiersorte auf "Folien" fest.
<p>Schritt 2 Verringern Sie den Tonerauftrag und senden Sie den Druckauftrag erneut.</p> <p>Wirkt der Ausdruck auf der Farbfolie heller?</p>	Das Problem wurde behoben.	Wechseln Sie zu Schritt 3.
<p>Schritt 3 Vergewissern Sie sich, dass Sie eine empfohlene Farbfoliensorte verwenden, und senden Sie den Druckauftrag erneut.</p> <p>Wirkt der Ausdruck auf der Farbfolie heller?</p>	Das Problem wurde behoben.	Wenden Sie sich an den technischen Kundendienst .

Schattenbilder auf dem Ausdruck

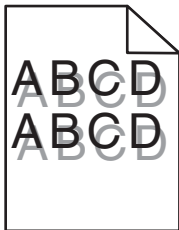

Aktion	Ja	Nein
<p>Schritt 1 Legen Sie Papier der richtigen Sorte und des richtigen Gewichts in das Fach ein.</p> <p>Ist Papier der richtigen Sorte und des richtigen Gewichts in das Fach eingelegt?</p>	Wechseln Sie zu Schritt 2.	Legen Sie Papier der richtigen Sorte und des richtigen Gewichts in das Fach ein.
<p>Schritt 2 Stellen Sie Papiersorte und -gewicht auf dem Druckerbedienfeld im Menü "Papier" entsprechend dem in das Fach eingelegten Papier ein.</p> <p>Ist das Fach auf die Sorte und das Gewicht des eingelegten Papiers eingestellt?</p>	Wechseln Sie zu Schritt 3.	Legen Sie in das Fach Papier ein, das die Sorte und das Gewicht aus den Facheinstellungen aufweist.
<p>Schritt 3</p> <p>a Geben Sie Papiersorte und -gewicht je nach Betriebssystem im Dialogfeld "Druckeinstellungen" oder "Drucken" an.</p> <p>b Senden Sie den Druckauftrag erneut.</p> <p>Werden immer noch Schattenbilder auf dem Ausdruck angezeigt?</p>	Wechseln Sie zu Schritt 4.	Das Problem wurde behoben.

Aktion	Ja	Nein
<p>Schritt 4 Tauschen Sie die Belichtungseinheit aus und senden Sie den Druckauftrag erneut.</p> <p>Werden immer noch Schattenbilder auf dem Ausdruck angezeigt?</p>	Wenden Sie sich an den technischen Kundendienst .	Das Problem wurde behoben.

Grauer Hintergrund auf dem Ausdruck

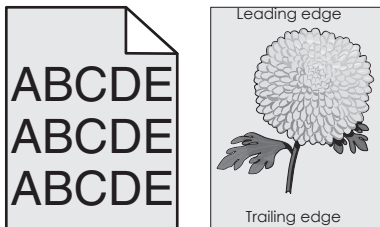

Aktion	Ja	Nein
<p>Schritt 1 Prüfen Sie, ob "Hintergrundentfernung zulassen" deaktiviert ist.</p> <p>a Legen Sie im Menü "Allgemeine Einstellung" die Option "Hintergrundentfernung zulassen" auf "Ein" fest.</p> <p>b Senden Sie den Druckauftrag erneut.</p> <p>Ist der Hintergrund vom Ausdruck verschwunden?</p>	Das Problem wurde behoben.	Wechseln Sie zu Schritt 2.
<p>Schritt 2 Wählen Sie unter "Tonerauftrag" eine hellere Einstellung.</p> <p>a Wählen Sie im Menü "Qualität" einen niedrigeren Wert aus, um den Tonerauftrag zu verringern.</p> <ul style="list-style-type: none"> Die Werksvorgabe lautet "4". Im Schwarzweißdruck erhöht die Einstellung "5" die Tonerdichte und den Tonerauftrag bei allen Druckaufträgen. <p>b Senden Sie den Druckauftrag erneut.</p> <p>Ist der Hintergrund vom Ausdruck verschwunden?</p>	Das Problem wurde behoben.	Wechseln Sie zu Schritt 3.
<p>Schritt 3 Setzen Sie die Tonerkassette wieder ein.</p> <p>a Nehmen Sie die Kassette heraus.</p> <p>b Setzen Sie die Kassette ein.</p> <p>c Senden Sie den Druckauftrag erneut.</p> <p>Ist der Hintergrund vom Ausdruck verschwunden?</p>	Das Problem wurde behoben.	Wechseln Sie zu Schritt 4.

Aktion	Ja	Nein
<p>Schritt 4 Überprüfen Sie, ob der cremefarbene Hintergrund ausgewählt ist.</p> <p>a Je nach Betriebssystem legen Sie den cremefarbenen Hintergrund im Dialogfeld "Druckeigenschaften" oder "Drucken" fest.</p> <p>b Senden Sie den Druckauftrag erneut.</p> <p>Ist der Hintergrund vom Ausdruck verschwunden?</p>	Das Problem wurde behoben.	Wenden Sie sich an den technischen Kundendienst .

Falsche Ränder auf dem Ausdruck

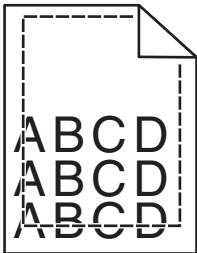

Aktion	Ja	Nein
<p>Schritt 1</p> <p>a Bringen Sie die Breiten- und Längenföhrungen im Fach in die richtige Position für das eingelegte Papierformat.</p> <p>b Senden Sie den Druckauftrag erneut.</p> <p>Sind die Ränder richtig eingestellt?</p>	Das Problem wurde behoben.	Wechseln Sie zu Schritt 2.
<p>Schritt 2</p> <p>Stellen Sie das Papierformat auf dem Druckerbedienfeld im Menü "Papier" entsprechend dem im Fach eingelegten Papier ein.</p> <p>Stimmt das Papierformat mit dem im Fach eingelegten Papier überein?</p>	Wechseln Sie zu Schritt 3.	<p>Führen Sie eine oder mehrere der folgenden Methoden aus:</p> <ul style="list-style-type: none"> • Legen Sie das Papierformat in den Facheinstellungen in Übereinstimmung mit dem in das Fach eingelegten Papier fest. • Legen Sie in das Fach Papier ein, das dem in den Facheinstellungen festgelegten Papierformat entspricht.
<p>Schritt 3</p> <p>a Geben Sie das Papierformat je nach Betriebssystem im Dialogfeld "Druckeinstellungen" oder "Drucken" an.</p> <p>b Senden Sie den Druckauftrag erneut.</p> <p>Sind die Ränder richtig eingestellt?</p>	Das Problem wurde behoben.	Wenden Sie sich an den technischen Kundendienst .

Papier wellt sich

Aktion	Ja	Nein
<p>Schritt 1 Bringen Sie die Breiten- und Längenführungen im Fach in die richtige Position für das eingelegte Papierformat.</p> <p>Befinden sich Breiten- und Längenführungen in der richtigen Position?</p>	Wechseln Sie zu Schritt 2.	Passen Sie die Breiten- und Längenführungen an.
<p>Schritt 2 Stellen Sie Papiersorte und -gewicht auf dem Druckerbedienfeld im Menü "Papier" entsprechend dem in das Fach eingelegten Papier ein.</p> <p>Stimmen Papiersorte und -gewicht mit der Sorte und dem Gewicht des im Fach eingelegten Papiers überein?</p>	Wechseln Sie zu Schritt 3.	Legen Sie Papierformat und -gewicht in den Facheinstellungen entsprechend dem im Fach eingelegten Papier fest.
<p>Schritt 3</p> <p>a Geben Sie Papiersorte und -gewicht je nach Betriebssystem im Dialogfeld "Druckeinstellungen" oder "Drucken" an.</p> <p>b Senden Sie den Druckauftrag erneut.</p> <p>Ist das Papier immer noch gewellt?</p>	Wechseln Sie zu Schritt 4.	Das Problem wurde behoben.
<p>Schritt 4</p> <p>a Nehmen Sie das Papier aus dem Fach und drehen Sie es um.</p> <p>b Senden Sie den Druckauftrag erneut.</p> <p>Ist das Papier immer noch gewellt?</p>	Wechseln Sie zu Schritt 5.	Das Problem wurde behoben.
<p>Schritt 5</p> <p>a Legen Sie Papier aus einem neuen Paket ein.</p> <p>Hinweis: Papier kann bei hoher Luftfeuchtigkeit feucht werden. Bewahren Sie Papier bis zur Verwendung in der Originalverpackung auf.</p> <p>b Senden Sie den Druckauftrag erneut.</p> <p>Ist das Papier immer noch gewellt?</p>	Wenden Sie sich an den technischen Kundendienst .	Das Problem wurde behoben.

Unregelmäßigkeiten im Druck

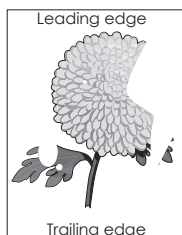
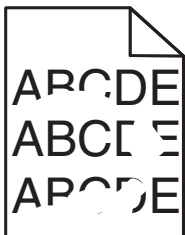

Aktion	Ja	Nein
<p>Schritt 1</p> <p>a Bringen Sie die Breiten- und Längenführungen im Fach in die richtige Position für das im Fach eingelegte Papier.</p> <p>b Senden Sie den Druckauftrag erneut.</p> <p>Treten immer noch Unregelmäßigkeiten im Druck auf?</p>	Wechseln Sie zu Schritt 2.	Das Problem wurde behoben.
<p>Schritt 2</p> <p>Stellen Sie Papierformat und -sorte auf dem Druckerbedienfeld im Menü "Papier" entsprechend dem in das Fach eingelegten Papier ein.</p> <p>Stimmen die Druckereinstellungen mit Sorte und Gewicht des in das Fach eingelegten Papiers überein?</p>	Wechseln Sie zu Schritt 3.	Legen Sie Papierformat und -sorte in den Facheinstellungen entsprechend dem in das Fach eingelegten Papier fest.
<p>Schritt 3</p> <p>a Geben Sie Papiersorte und -gewicht je nach Betriebssystem im Dialogfeld "Druckereinstellungen" oder "Drucken" an.</p> <p>b Senden Sie den Druckauftrag erneut.</p> <p>Treten immer noch Unregelmäßigkeiten im Druck auf?</p>	Wechseln Sie zu Schritt 4.	Das Problem wurde behoben.
<p>Schritt 4</p> <p>Überprüfen Sie, ob das im Fach eingelegte Papier eine strukturierte oder raue Oberfläche hat.</p> <p>Drucken Sie auf strukturiertem oder rauem Papier?</p>	Stellen Sie die Papierstruktur auf dem Druckerbedienfeld im Menü "Papier" entsprechend dem im Fach eingelegten Papier ein.	Wechseln Sie zu Schritt 5.
<p>Schritt 5</p> <p>a Legen Sie Papier aus einem neuen Paket ein.</p> <p>Hinweis: Papier kann bei hoher Luftfeuchtigkeit feucht werden. Bewahren Sie Papier bis zur Verwendung in der Originalverpackung auf.</p> <p>b Senden Sie den Druckauftrag erneut.</p> <p>Treten immer noch Unregelmäßigkeiten im Druck auf?</p>	Wechseln Sie zu Schritt 6.	Das Problem wurde behoben.
<p>Schritt 6</p> <p>Tauschen Sie die Belichtungseinheit aus und senden Sie den Druckauftrag erneut.</p> <p>Treten immer noch Unregelmäßigkeiten im Druck auf?</p>	Wenden Sie sich an den technischen Kundendienst oder an den Händler, bei dem Sie Ihren Dell Drucker gekauft haben.	Das Problem wurde behoben.

Wiederholungsfehler auf Ausdrucken

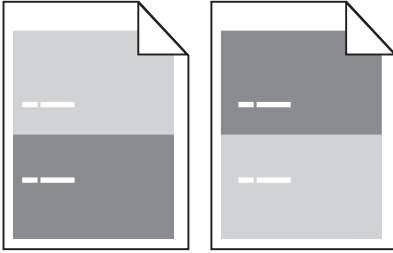

Aktion	Ja	Nein
<p>Schritt 1</p> <p>Messen Sie den Abstand zwischen den beiden Unregelmäßigkeiten.</p> <p>Überprüfen Sie, ob die Unregelmäßigkeiten in einem der folgenden Abstände auftreten:</p> <ul style="list-style-type: none"> • 97 mm (3,82 Zoll) • 47 mm (1,85 Zoll) • 38 mm (1,5 Zoll) <p>Treten die Unregelmäßigkeiten in einem dieser Abstände auf?</p>	<p>Wechseln Sie zu Schritt 2.</p>	<p>1 Überprüfen Sie, ob die Unregelmäßigkeiten im Abstand von 80 mm (3,15 Zoll) auftreten.</p> <p>2 Messen Sie den Abstand und wenden Sie sich an den technischen Kundendienst oder an den Händler, bei dem Sie Ihren Dell Drucker gekauft haben.</p>
<p>Schritt 2</p> <p>Tauschen Sie die Belichtungseinheit aus und senden Sie den Druckauftrag erneut.</p> <p>Tritt dieser Wiederholungsfehler immer noch auf?</p>	<p>Wenden Sie sich an den technischen Kundendienst oder an den Händler, bei dem Sie Ihren Dell Drucker gekauft haben.</p>	<p>Das Problem wurde behoben.</p>

Ausdruck ist zu dunkel

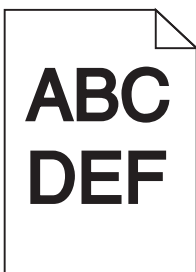

Aktion	Ja	Nein
<p>Schritt 1</p> <p>a Verringern Sie den Tonerauftrag auf dem Druckerbedienfeld im Menü "Qualität".</p> <p>Hinweis: Die Werksvorgabe lautet "8".</p> <p>b Senden Sie den Druckauftrag erneut.</p> <p>Ist der Ausdruck immer noch zu dunkel?</p>	Wechseln Sie zu Schritt 2.	Das Problem wurde behoben.
<p>Schritt 2</p> <p>a Stellen Sie Papiersorte, -struktur und -gewicht auf dem Druckerbedienfeld im Menü "Papier" entsprechend dem in das Fach eingelegten Papier ein.</p> <p>b Senden Sie den Druckauftrag erneut.</p> <p>Ist das Fach auf die Sorte, Struktur und das Gewicht des eingelegten Papiers eingestellt?</p>	Wechseln Sie zu Schritt 3.	<p>Führen Sie eine oder mehrere der folgenden Methoden aus:</p> <ul style="list-style-type: none"> • Legen Sie Papiersorte, -struktur und -gewicht in den Facheinstellungen entsprechend dem im Fach eingelegten Papier fest. • Legen Sie in das Fach Papier ein, das die Sorte, Struktur und das Gewicht aus den Facheinstellungen aufweist.
<p>Schritt 3</p> <p>a Geben Sie Papiersorte, -struktur und -gewicht je nach Betriebssystem im Dialogfeld "Druckeinstellungen" oder "Drucken" an.</p> <p>b Senden Sie den Druckauftrag erneut.</p> <p>Ist der Ausdruck immer noch zu dunkel?</p>	Wechseln Sie zu Schritt 4.	Das Problem wurde behoben.
<p>Schritt 4</p> <p>Überprüfen Sie, ob das im Fach eingelegte Papier eine strukturierte oder raue Oberfläche hat.</p> <p>Drucken Sie auf strukturiertem oder rauem Papier?</p>	Ändern Sie die Struktureinstellungen auf dem Druckerbedienfeld im Menü "Papierstruktur" entsprechend dem zu bedruckenden Papier.	Wechseln Sie zu Schritt 5.
<p>Schritt 5</p> <p>a Legen Sie Papier aus einem neuen Paket ein.</p> <p>Hinweis: Papier kann bei hoher Luftfeuchtigkeit feucht werden. Bewahren Sie Papier bis zur Verwendung in der Originalverpackung auf.</p> <p>b Senden Sie den Druckauftrag erneut.</p> <p>Ist der Ausdruck immer noch zu dunkel?</p>	Wechseln Sie zu Schritt 6.	Das Problem wurde behoben.

Aktion	Ja	Nein
<p>Schritt 6 Tauschen Sie die Belichtungseinheit aus und senden Sie den Druckauftrag erneut.</p> <p>Ist der Ausdruck immer noch zu dunkel?</p>	Wenden Sie sich an den technischen Kundendienst .	Das Problem wurde behoben.

Ausdruck ist zu schwach

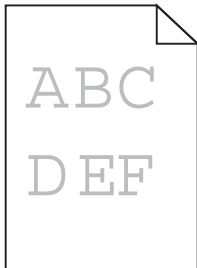

Aktion	Ja	Nein
<p>Schritt 1</p> <p>a Erhöhen Sie auf dem Druckerbedienfeld im Menü "Qualität" den Tonerauftrag.</p> <p>Hinweis: Die Werksvorgabe lautet "8".</p> <p>b Senden Sie den Druckauftrag erneut.</p> <p>Ist der Ausdruck immer noch zu hell?</p>	Wechseln Sie zu Schritt 2.	Das Problem wurde behoben.
<p>Schritt 2</p> <p>Stellen Sie Papiersorte, -struktur und -gewicht auf dem Druckerbedienfeld im Menü "Papier" entsprechend dem in das Fach eingelegten Papier ein.</p> <p>Ist das Fach auf die Sorte, Struktur und das Gewicht des eingelegten Papiers eingestellt?</p>	Wechseln Sie zu Schritt 3.	Ändern Sie Papiersorte, -struktur und -gewicht entsprechend dem in das Fach eingelegten Papier.
<p>Schritt 3</p> <p>a Geben Sie Papiersorte, -struktur und -gewicht je nach Betriebssystem im Dialogfeld "Druckeinstellungen" oder "Drucken" an.</p> <p>b Senden Sie den Druckauftrag erneut.</p> <p>Ist der Ausdruck immer noch zu hell?</p>	Wechseln Sie zu Schritt 4.	Das Problem wurde behoben.
<p>Schritt 4</p> <p>Stellen Sie sicher, dass das Papier keine strukturierte oder raue Oberfläche hat.</p> <p>Drucken Sie auf strukturiertem oder rauem Papier?</p>	Ändern Sie die Struktureinstellungen auf dem Druckerbedienfeld im Menü "Papierstruktur" entsprechend dem zu bedruckenden Papier.	Wechseln Sie zu Schritt 5.

Aktion	Ja	Nein
<p>Schritt 5</p> <p>a Legen Sie Papier aus einem neuen Paket ein.</p> <p>Hinweis: Papier kann bei hoher Luftfeuchtigkeit feucht werden. Bewahren Sie Papier bis zur Verwendung in der Originalverpackung auf.</p> <p>b Senden Sie den Druckauftrag erneut.</p> <p>Ist der Ausdruck immer noch zu hell?</p>	Wechseln Sie zu Schritt 6.	Das Problem wurde behoben.
<p>Schritt 6</p> <p>a Verteilen Sie den Toner in der Belichtungseinheit.</p> <p>1 Nehmen Sie erst die Tonerkassette und dann die Belichtungseinheit heraus.</p> <p>2 Schütteln Sie die Belichtungseinheit kräftig hin und her.</p> <p>Warnung - Mögliche Schäden: Setzen Sie die Belichtungseinheit nicht länger als zehn Minuten direktem Licht aus. Wenn sie zu lange dem Licht ausgesetzt ist, kann dies zu Problemen mit der Druckqualität führen.</p> <p>3 Setzen Sie erst die Belichtungseinheit und dann die Kassette ein.</p> <p>b Senden Sie den Druckauftrag erneut.</p> <p>Ist der Ausdruck immer noch zu hell?</p>	Wechseln Sie zu Schritt 7.	Das Problem wurde behoben.
<p>Schritt 7</p> <p>Tauschen Sie die Belichtungseinheit aus und senden Sie den Druckauftrag erneut.</p> <p>Ist der Ausdruck immer noch zu hell?</p>	Wenden Sie sich an den technischen Kundendienst .	Das Problem wurde behoben.

Verzerrter Ausdruck

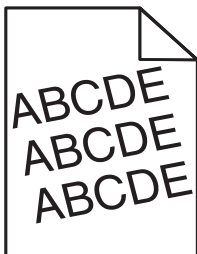

Aktion	Ja	Nein
<p>Schritt 1</p> <p>a Bringen Sie die Breiten- und Längenföhrungen im Fach in die richtige Position für das eingelegte Papierformat.</p> <p>b Senden Sie den Druckauftrag erneut.</p> <p>Ist der Ausdruck immer noch verzerrt?</p>	Wechseln Sie zu Schritt 2.	Das Problem wurde behoben.

Aktion	Ja	Nein
<p>Schritt 2</p> <p>a Überprüfen Sie, ob das verwendete Papierformat vom Fach unterstützt wird.</p> <p>b Senden Sie den Druckauftrag erneut.</p> <p>Ist der Ausdruck immer noch verzerrt?</p>	<p>Wenden Sie sich an den technischen Kundendienst.</p>	<p>Das Problem wurde behoben.</p>

Drucker druckt vollständig schwarze Seiten



Aktion	Ja	Nein
<p>Schritt 1</p> <p>a Setzen Sie die Belichtungseinheit wieder ein.</p> <p>1 Nehmen Sie erst die Tonerkassette und dann die Belichtungseinheit heraus.</p> <p>Warnung - Mögliche Schäden: Setzen Sie die Belichtungseinheit nicht länger als zehn Minuten direktem Licht aus. Wenn sie zu lange dem Licht ausgesetzt ist, kann dies zu Problemen mit der Druckqualität führen.</p> <p>2 Setzen Sie erst die Belichtungseinheit und dann die Kassette ein.</p> <p>b Senden Sie den Druckauftrag erneut.</p> <p>Druckt der Drucker vollständig schwarze Seiten?</p>	<p>Wechseln Sie zu Schritt 2.</p>	<p>Das Problem wurde behoben.</p>
<p>Schritt 2</p> <p>Tauschen Sie die Belichtungseinheit aus und senden Sie den Druckauftrag erneut.</p> <p>Druckt der Drucker vollständig schwarze Seiten?</p>	<p>Wenden Sie sich an den technischen Kundendienst.</p>	<p>Das Problem wurde behoben.</p>

Schlechte Foliendruckqualität

Aktion	Ja	Nein
<p>Schritt 1 Stellen Sie die Papiersorte auf dem Druckerbedienfeld im Menü "Papier" entsprechend dem im Fach eingelegten Papier ein.</p> <p>Ist die Papiersorte für das Fach auf "Folien" eingestellt?</p>	Wechseln Sie zu Schritt 2.	Legen Sie die Papiersorte auf "Folien" fest.
<p>Schritt 2</p> <p>a Überprüfen Sie, ob Sie den empfohlenen Folientyp verwenden.</p> <p>b Senden Sie den Druckauftrag erneut.</p> <p>Ist die Druckqualität immer noch schlecht?</p>	Wenden Sie sich an den technischen Kundendienst .	Das Problem wurde behoben.

Horizontale Streifen auf dem Ausdruck

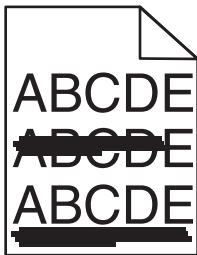

Aktion	Ja	Nein
<p>Schritt 1</p> <p>a Geben Sie das Fach oder die Zuführung je nach Betriebssystem im Dialogfeld "Druckeinstellungen" oder "Drucken" an.</p> <p>b Senden Sie den Druckauftrag erneut.</p> <p>Weist der Ausdruck horizontale Streifen auf?</p>	Wechseln Sie zu Schritt 2.	Das Problem wurde behoben.
<p>Schritt 2</p> <p>Stellen Sie Papiersorte und -gewicht auf dem Druckerbedienfeld im Menü "Papier" entsprechend dem in das Fach eingelegten Papier ein.</p> <p>Stimmen Papiersorte und -gewicht mit der Sorte und dem Gewicht des im Fach eingelegten Papiers überein?</p>	Wechseln Sie zu Schritt 3.	Ändern Sie Papiersorte und -gewicht entsprechend dem in das Fach eingelegten Papier.
<p>Schritt 3</p> <p>a Legen Sie Papier aus einem neuen Paket ein.</p> <p>Hinweis: Papier kann bei hoher Luftfeuchtigkeit feucht werden. Bewahren Sie Papier bis zur Verwendung in der Originalverpackung auf.</p> <p>b Senden Sie den Druckauftrag erneut.</p> <p>Weist der Ausdruck horizontale Streifen auf?</p>	Wechseln Sie zu Schritt 4.	Das Problem wurde behoben.

Aktion	Ja	Nein
<p>Schritt 4</p> <p>a Setzen Sie die Belichtungseinheit wieder ein.</p> <p>1 Nehmen Sie erst die Tonerkassette und dann die Belichtungseinheit heraus.</p> <p>Warnung - Mögliche Schäden: Setzen Sie die Belichtungseinheit nicht länger als zehn Minuten direktem Licht aus. Wenn sie zu lange dem Licht ausgesetzt ist, kann dies zu Problemen mit der Druckqualität führen.</p> <p>2 Setzen Sie erst die Belichtungseinheit und dann die Kassette ein.</p> <p>b Senden Sie den Druckauftrag erneut.</p> <p>Weist der Ausdruck horizontale Streifen auf?</p>	<p>Wechseln Sie zu Schritt 5.</p>	<p>Das Problem wurde behoben.</p>
<p>Schritt 5</p> <p>Tauschen Sie die Belichtungseinheit aus und senden Sie den Druckauftrag erneut.</p> <p>Weist der Ausdruck horizontale Streifen auf?</p>	<p>Wenden Sie sich an den technischen Kundendienst.</p>	<p>Das Problem wurde behoben.</p>

Vertikale Streifen auf dem Ausdruck

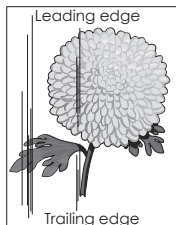
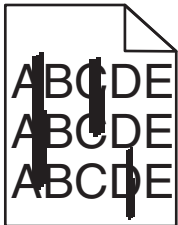

Aktion	Ja	Nein
<p>Schritt 1</p> <p>a Geben Sie Papiersorte, -struktur und -gewicht je nach Betriebssystem im Dialogfeld "Druckeinstellungen" oder "Drucken" an.</p> <p>b Senden Sie den Druckauftrag erneut.</p> <p>Weist der Ausdruck vertikale Streifen auf?</p>	<p>Wechseln Sie zu Schritt 2.</p>	<p>Das Problem wurde behoben.</p>

Aktion	Ja	Nein
<p>Schritt 2</p> <p>Stellen Sie Papierstruktur, -sorte und -gewicht auf dem Druckerbedienfeld im Menü "Papier" entsprechend dem in das Fach eingelegten Papier ein.</p> <p>Stimmen Papierstruktur, -sorte und -gewicht mit dem im Fach eingelegten Papier überein?</p>	<p>Wechseln Sie zu Schritt 3.</p>	<p>Führen Sie eine oder mehrere der folgenden Methoden aus:</p> <ul style="list-style-type: none"> • Legen Sie Papierstruktur, -sorte und -gewicht in den Facheinstellungen entsprechend dem im Fach eingelegten Papier fest. • Legen Sie in das Fach Papier ein, das die Struktur, Sorte und das Gewicht aus den Facheinstellungen aufweist.
<p>Schritt 3</p> <p>a Legen Sie Papier aus einem neuen Paket ein.</p> <p>Hinweis: Papier kann bei hoher Luftfeuchtigkeit feucht werden. Bewahren Sie Papier bis zur Verwendung in der Originalverpackung auf.</p> <p>b Senden Sie den Druckauftrag erneut.</p> <p>Weist der Ausdruck vertikale Streifen auf?</p>	<p>Wechseln Sie zu Schritt 4.</p>	<p>Das Problem wurde behoben.</p>
<p>Schritt 4</p> <p>a Setzen Sie die Belichtungseinheit wieder ein.</p> <p>1 Nehmen Sie erst die Tonerkassette und dann die Belichtungseinheit heraus.</p> <p>Warnung - Mögliche Schäden: Setzen Sie die Belichtungseinheit nicht länger als zehn Minuten direktem Licht aus. Wenn sie zu lange dem Licht ausgesetzt ist, kann dies zu Problemen mit der Druckqualität führen.</p> <p>2 Setzen Sie erst die Belichtungseinheit und dann die Kassette ein.</p> <p>b Senden Sie den Druckauftrag erneut.</p> <p>Weist der Ausdruck vertikale Streifen auf?</p>	<p>Wechseln Sie zu Schritt 5.</p>	<p>Das Problem wurde behoben.</p>
<p>Schritt 5</p> <p>Tauschen Sie die Belichtungseinheit aus und senden Sie den Druckauftrag erneut.</p> <p>Weist der Ausdruck vertikale Streifen auf?</p>	<p>Wenden Sie sich an den technischen Kundendienst oder an den Händler, bei dem Sie Ihren Dell Drucker gekauft haben.</p>	<p>Das Problem wurde behoben.</p>

Horizontale Lücken auf dem Ausdruck

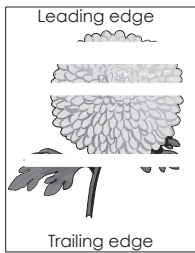

Aktion	Ja	Nein
<p>Schritt 1</p> <p>a Stellen Sie sicher, dass Ihr Softwareprogramm das richtige Füllmuster verwendet.</p> <p>b Senden Sie den Druckauftrag erneut.</p> <p>Weist der Ausdruck horizontale Lücken auf?</p>	Wechseln Sie zu Schritt 2.	Das Problem wurde behoben.
<p>Schritt 2</p> <p>a Legen Sie die empfohlene Papiersorte in das angegebene Fach bzw. die angegebene Zuführung ein.</p> <p>b Senden Sie den Druckauftrag erneut.</p> <p>Weist der Ausdruck horizontale Lücken auf?</p>	Wechseln Sie zu Schritt 3.	Das Problem wurde behoben.
<p>Schritt 3</p> <p>a Verteilen Sie den Toner in der Belichtungseinheit.</p> <ol style="list-style-type: none"> 1 Nehmen Sie erst die Tonerkassette und dann die Belichtungseinheit heraus. 2 Schütteln Sie die Belichtungseinheit kräftig hin und her. Warnung - Mögliche Schäden: Setzen Sie die Belichtungseinheit nicht länger als zehn Minuten direktem Licht aus. Wenn sie zu lange dem Licht ausgesetzt ist, kann dies zu Problemen mit der Druckqualität führen. 3 Setzen Sie erst die Belichtungseinheit und dann die Kassette erneut ein. <p>b Senden Sie den Druckauftrag erneut.</p> <p>Weist der Ausdruck horizontale Lücken auf?</p>	Wechseln Sie zu Schritt 4.	Das Problem wurde behoben.
<p>Schritt 4</p> <p>Tauschen Sie die Belichtungseinheit aus und senden Sie den Druckauftrag erneut.</p> <p>Weist der Ausdruck horizontale Lücken auf?</p>	Wenden Sie sich an den technischen Kundendienst .	Das Problem wurde behoben.

Vertikale Lücken auf dem Ausdruck

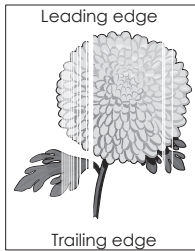

Aktion	Ja	Nein
<p>Schritt 1</p> <p>a Stellen Sie sicher, dass Ihr Softwareprogramm das richtige Füllmuster verwendet.</p> <p>b Senden Sie den Druckauftrag erneut.</p> <p>Weist der Ausdruck vertikale Lücken auf?</p>	Wechseln Sie zu Schritt 2.	Das Problem wurde behoben.
<p>Schritt 2</p> <p>a Stellen Sie Papiersorte und -gewicht auf dem Druckerbedienfeld im Menü "Papier" entsprechend dem in das Fach eingelegten Papier ein.</p> <p>b Senden Sie den Druckauftrag erneut.</p> <p>Weist der Ausdruck vertikale Lücken auf?</p>	Wechseln Sie zu Schritt 3.	Das Problem wurde behoben.
<p>Schritt 3</p> <p>Überprüfen Sie, ob Sie den empfohlenen Papiertyp verwenden.</p> <p>a Legen Sie die empfohlene Papiersorte in das angegebene Fach bzw. die angegebene Zuführung ein.</p> <p>b Senden Sie den Druckauftrag erneut.</p> <p>Weist der Ausdruck vertikale Lücken auf?</p>	Wechseln Sie zu Schritt 4.	Das Problem wurde behoben.
<p>Schritt 4</p> <p>a Verteilen Sie den Toner in der Belichtungseinheit.</p> <p>1 Nehmen Sie erst die Tonerkassette und dann die Belichtungseinheit heraus.</p> <p>2 Schütteln Sie die Belichtungseinheit kräftig hin und her.</p> <p>Warnung - Mögliche Schäden: Setzen Sie die Belichtungseinheit nicht länger als zehn Minuten direktem Licht aus. Wenn sie zu lange dem Licht ausgesetzt ist, kann dies zu Problemen mit der Druckqualität führen.</p> <p>3 Setzen Sie erst die Belichtungseinheit und dann die Kassette erneut ein.</p> <p>b Senden Sie den Druckauftrag erneut.</p> <p>Weist der Ausdruck vertikale Lücken auf?</p>	Wechseln Sie zu Schritt 5.	Das Problem wurde behoben.

Aktion	Ja	Nein
Schritt 5 Tauschen Sie die Belichtungseinheit aus und senden Sie den Druckauftrag erneut. Weist der Ausdruck vertikale Lücken auf?	Wenden Sie sich an den technischen Kundendienst .	Das Problem wurde behoben.

Tonerflecken auf dem Ausdruck

Aktion	Ja	Nein
Tauschen Sie die Belichtungseinheit aus und senden Sie den Druckauftrag erneut. Weist der Ausdruck Tonerflecken auf?	Wenden Sie sich an den technischen Kundendienst .	Das Problem wurde behoben.

Auftreten von Tonernebel oder Hintergrundschatten auf dem Ausdruck

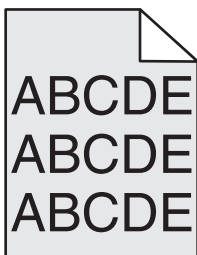

Aktion	Ja	Nein
Schritt 1 Setzen Sie die Belichtungseinheit wieder ein. a Nehmen Sie die Belichtungseinheit heraus und setzen Sie sie wieder ein. b Senden Sie den Druckauftrag erneut. Weist der Ausdruck Tonernebel oder Hintergrundschatten auf?	Wechseln Sie zu Schritt 2.	Das Problem wurde behoben.
Schritt 2 Tauschen Sie die Belichtungseinheit aus und senden Sie den Druckauftrag erneut. Weist der Ausdruck Tonernebel oder Hintergrundschatten auf?	Wenden Sie sich an den technischen Kundendienst oder an den Händler, bei dem Sie Ihren Dell Drucker gekauft haben.	Das Problem wurde behoben.

Tonerabrieb

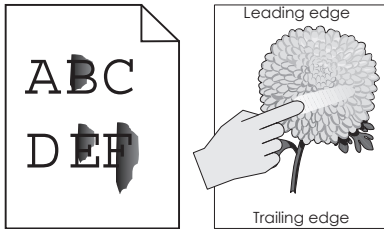

Aktion	Ja	Nein
<p>Schritt 1 Überprüfen Sie auf dem Druckerbedienfeld im Menü "Papier" die Papiersorte, die Papierstruktur und das Papiergewicht.</p> <p>Stimmen die Einstellungen für die Papiersorte, die Papierstruktur und das Papiergewicht mit dem in das Fach eingelegten Papier überein?</p>	Wechseln Sie zu Schritt 2.	Legen Sie Papiersorte, -struktur und -gewicht in den Facheinstellungen entsprechend dem im Fach eingelegten Papier fest.
<p>Schritt 2 Senden Sie den Druckauftrag erneut.</p> <p>Lässt sich der Toner abreiben?</p>	Wenden Sie sich an den technischen Kundendienst oder an den Händler, bei dem Sie Ihren Dell Drucker gekauft haben.	Das Problem wurde behoben.

Ungleichmäßiger Deckungsgrad

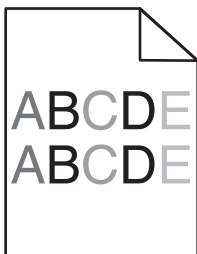

Aktion	Ja	Nein
<p>Tauschen Sie die Belichtungseinheit aus und senden Sie den Druckauftrag erneut.</p> <p>Ist der Deckungsgrad ungleichmäßig?</p>	Wenden Sie sich an den technischen Kundendienst .	Das Problem wurde behoben.

Lösen von Kopierproblemen

- "Kopierer antwortet nicht" auf Seite 302
- "Scannereinheit lässt sich nicht schließen" auf Seite 302
- "Schlechte Kopierqualität" auf Seite 302
- "Teildokument oder Fotokopien" auf Seite 304

Kopierer antwortet nicht

Aktion	Ja	Nein
<p>Schritt 1 Prüfen Sie, ob eine Fehler- oder Statusmeldung auf dem Display angezeigt wird.</p> <p>Wird eine Fehler- oder Statusmeldung angezeigt?</p>	Löschen Sie die Fehler- oder Statusmeldung.	Wechseln Sie zu Schritt 2.
<p>Schritt 2 Prüfen Sie, ob das Netzkabel an den Drucker und an eine ordnungsgemäß geerdete Steckdose angeschlossen ist.</p> <p>Ist das Netzkabel an den Drucker und eine ordnungsgemäß geerdete Netzsteckdose angeschlossen?</p>	Wechseln Sie zu Schritt 3.	Schließen Sie das Netzkabel an den Drucker und an eine ordnungsgemäß geerdete Steckdose an.
<p>Schritt 3 Schalten Sie den Drucker aus, warten Sie etwa 10 Sekunden und schalten Sie ihn wieder ein.</p> <p>Wurde Selbsttest läuft und Bereit angezeigt?</p>	Das Problem wurde behoben.	Wenden Sie sich an den technischen Kundendienst .

Scannereinheit lässt sich nicht schließen

Aktion	Ja	Nein
<p>Stellen Sie sicher, dass sich keine störenden Objekte zwischen der Scannereinheit und dem Drucker befinden.</p> <ul style="list-style-type: none"> a Heben Sie die Scannereinheit an. b Entfernen Sie alle Gegenstände, die das Schließen der Scannereinheit verhindern. c Klappen Sie die Scannereinheit zu. <p>Ließ sich die Scannereinheit ordnungsgemäß schließen?</p>	Das Problem wurde behoben.	Wenden Sie sich an den technischen Kundendienst .

Schlechte Kopierqualität

Aktion	Ja	Nein
<p>Schritt 1 Prüfen Sie, ob auf dem Display eine Fehler- oder Statusmeldung angezeigt wird.</p> <p>Wird eine Fehler- oder Statusmeldung angezeigt?</p>	Löschen Sie die Fehler- oder Statusmeldung.	Wechseln Sie zu Schritt 2.
<p>Schritt 2 Überprüfen Sie die Qualität des Originaldokuments.</p> <p>Ist die Qualität des Originaldokuments zufriedenstellend?</p>	Wechseln Sie zu Schritt 3.	Erhöhen Sie die Auflösung für den Scan, um eine hochwertigere Ausgabe zu erzielen.

Aktion	Ja	Nein
<p>Schritt 3 Wenn der Ausdruck dunkle Stellen enthält, reinigen Sie das Scannerglas und das ADZ-Glas mit einem sauberen, feuchten und fusselreien Tuch.</p> <p>Ist das Scannerglas sauber?</p>	Wechseln Sie zu Schritt 4.	Siehe "Reinigen des Scannerglases" auf Seite 219.
<p>Schritt 4 Senden Sie einen Druckauftrag, und überprüfen Sie, ob Probleme mit der Druckqualität auftreten.</p> <p>a Passen Sie im Menü "Allgemeine Einstellungen" die Eco-Mode-Einstellungen an.</p> <p>b Passen Sie im Menü "Kopieren" den Tonerauftrag an.</p> <p>c Wenn der Ausdruck blass bleibt, tauschen Sie die Tonerkassette aus.</p> <p>Ist die Druckqualität zufriedenstellend?</p>	Wechseln Sie zu Schritt 5.	Siehe "Druckqualitätsprobleme" auf Seite 281.
<p>Schritt 5 Überprüfen Sie die Platzierung des Dokuments oder Fotos. Stellen Sie sicher, dass das Dokument oder Foto mit der bedruckten Seite nach unten in der oberen linken Ecke auf dem Scannerglas liegt.</p> <p>Ist das Dokument oder Foto richtig eingelegt?</p>	Wechseln Sie zu Schritt 6.	Legen Sie das Dokument oder Foto mit der bedruckten Seite nach unten in der oberen linken Ecke auf das Scannerglas.
<p>Schritt 6 Erhöhen Sie die Auflösung für den Scan, um eine hochwertigere Ausgabe zu erzielen.</p> <p>Wurde durch die höhere Auflösung eine qualitativ hochwertigere Ausgabe erzielt?</p>	Das Problem wurde behoben.	Wechseln Sie zu Schritt 7.
<p>Schritt 7 Überprüfen Sie die Kopiereinstellungen. Überprüfen Sie auf dem Bildschirm "Kopieren", ob die Einstellungen "Inhaltstyp" und "Inhaltsquelle" für das zu scannende Dokument geeignet sind.</p> <p>Sind die Einstellungen "Inhaltstyp" und "Inhaltsquelle" für das zu scannende Dokument geeignet?</p>	Wechseln Sie zu Schritt 8.	Ändern Sie die Einstellungen "Inhaltstyp" und "Inhaltsquelle" so, dass sie für das zu scannende Dokument geeignet sind.
<p>Schritt 8 Überprüfen Sie den Ausdruck auf Muster.</p> <p>a Wechseln Sie auf dem Bildschirm "Kopieren" zu: Erweiterte Optionen >Erweiterte Bildfunktionen >Schärfe >, und wählen Sie eine niedrigere Einstellung aus.</p> <p>b Vergewissern Sie sich auf dem Bildschirm "Kopieren", dass keine Skalierung ausgewählt ist.</p> <p>Werden auf dem Ausdruck Muster angezeigt?</p>	Wechseln Sie zu Schritt 9.	Das Problem wurde behoben.

Aktion	Ja	Nein
<p>Schritt 9 Überprüfen Sie den Ausdruck auf fehlenden oder blassen Text.</p> <p>a Wechseln Sie auf dem Bildschirm "Kopieren" zu: Erweiterte Optionen >Erweiterte Bildfunktionen</p> <p>b Passen Sie die folgenden Einstellungen an:</p> <ul style="list-style-type: none"> • Schärfe verbessern: Erhöhen Sie die Schärfe. • Hintergrund entfernen: Verringern Sie die aktuelle Einstellung zur Entfernung des Hintergrunds. • Kontrast erhöhen: Erhöhen Sie die aktuelle Einstellung. • Schatten verringern: Verringern Sie die aktuelle Einstellung. <p>Fehlt auf Ausdrucken Text, oder wird Text verblasst angezeigt?</p>	Wechseln Sie zu Schritt 10.	Das Problem wurde behoben.
<p>Schritt 10 Prüfen Sie, ob die Ausgabe verblichen oder überbelichtetet ist.</p> <p>a Wechseln Sie auf dem Bildschirm "Kopieren" zu: Erweiterte Optionen >Erweiterte Bildfunktionen</p> <p>b Passen Sie die folgenden Einstellungen an:</p> <ul style="list-style-type: none"> • Hintergrundentfernung: Verringern Sie die aktuelle Einstellung. • Schattendetails: Verringern Sie die aktuelle Einstellung zur Entfernung des Hintergrunds. <p>c Senden Sie den Kopierauftrag erneut.</p> <p>Ist der Ausdruck verblichen oder überbelichtetet?</p>	Wenden Sie sich an den technischen Kundendienst .	Das Problem wurde behoben.

Teildokument oder Fotokopien

Aktion	Ja	Nein
<p>Schritt 1 Überprüfen Sie die Platzierung des Dokuments oder Fotos. Stellen Sie sicher, dass das Dokument oder Foto mit der bedruckten Seite nach unten in der oberen linken Ecke auf dem Scannerglas liegt.</p> <p>Ist das Dokument oder Foto richtig eingelegt?</p>	Wechseln Sie zu Schritt 2.	Legen Sie das Dokument oder Foto mit der bedruckten Seite nach unten in der oberen linken Ecke auf das Scannerglas.
<p>Schritt 2 Überprüfen Sie, ob das ausgewählte Papierformat dem im Fach eingelegten Papier entspricht. Überprüfen Sie auf dem Druckerbedienfeld im Menü "Papier" die Einstellung "Papierformat".</p> <p>Entspricht das ausgewählte Papierformat dem im Fach eingelegten Papier?</p>	Wechseln Sie zu Schritt 3.	Ändern Sie das Papierformat so, dass es mit dem in das Fach eingelegten Papier übereinstimmt, oder legen Sie Papier in das Fach ein, das mit dem Papierformat übereinstimmt.

Aktion	Ja	Nein
<p>Schritt 3</p> <p>a Legen Sie das Papierformat fest. Geben Sie je nach Betriebssystem das Papierformat im Dialogfeld "Druckeinstellungen" oder "Drucken" an.</p> <p>b Senden Sie den Druckauftrag erneut.</p> <p>Werden Kopien ordnungsgemäß gedruckt?</p>	Das Problem wurde behoben.	Wenden Sie sich an den technischen Kundendienst .



Lösen von Faxproblemen

- "Fax- und E-Mail-Funktionen sind nicht eingerichtet" auf Seite 305
- "Die Rufnummer wird nicht angezeigt" auf Seite 306
- "Faxe versenden und empfangen ist nicht möglich" auf Seite 306
- "Versenden von Faxen möglich, Empfangen jedoch nicht" auf Seite 309
- "Empfangen von Faxen möglich, Versenden jedoch nicht" auf Seite 310
- "Schlechte Druckqualität des empfangenen Faxes" auf Seite 310

Fax- und E-Mail-Funktionen sind nicht eingerichtet

Hinweise:

- Stellen Sie zunächst sicher, dass die Faxkabel angeschlossen sind.
- Die Kontrollleuchte blinkt rot, bis Sie die Fax- und E-Mail-Funktion einrichten.

Aktion	Ja	Nein
<p>a Wechseln Sie auf dem Startbildschirm zu:</p> <p> >Einstellungen >Allgemeine Einstellungen >Startsetup ausführen >Ja >Übernehmen</p> <p>b Schalten Sie den Drucker aus und anschließend wieder ein. Der Bildschirm "Sprache auswählen" wird auf dem Druckerdisplay angezeigt.</p> <p>c Wählen Sie eine Sprache und drücken Sie dann .</p> <p>d Wählen Sie ein Land oder eine Region aus und berühren Sie dann Weiter.</p> <p>e Wählen Sie eine Zeitzone aus und drücken Sie Weiter.</p> <p>f Wählen Sie Fax und E-Mail aus und berühren Sie anschließend Weiter.</p> <p>Sind Fax- und E-Mail-Funktionen eingerichtet?</p>	Das Problem wurde behoben.	Wenden Sie sich an den technischen Kundendienst .

Die Rufnummer wird nicht angezeigt

Aktion	Ja	Nein
<p>Wenden Sie sich an Ihr Telefonunternehmen und vergewissern Sie sich, dass Ihre Telefonverbindung über eine Rufnummern-Identifikation verfügt.</p> <p>Hinweise:</p> <ul style="list-style-type: none"> • Sollte Ihre Region mehrere Rufnummern-Identifikationsmuster aufweisen, dann müssen Sie ggf. die Standardeinstellung ändern. Es sind zwei Einstellungen verfügbar: FSK (Muster 1) und DTMF (Muster 2). • Die Verfügbarkeit dieser Einstellungen im Faxmenü hängt davon ab, ob in Ihrem Land oder Ihrer Region mehrere Rufnummern-Identifikationsmuster unterstützt werden. • Wenden Sie sich an Ihr Telefonunternehmen und ermitteln Sie, welches Muster oder welche Einstellung zu verwenden ist. <p>Wird die Anrufer-ID angezeigt?</p>	Das Problem wurde behoben.	Wenden Sie sich an den technischen Kundendienst .

Faxe versenden und empfangen ist nicht möglich

Aktion	Ja	Nein
<p>Schritt 1</p> <p>Prüfen Sie, ob eine Fehler- oder Statusmeldung auf dem Display angezeigt wird.</p> <p>Wird eine Fehler- oder Statusmeldung auf dem Display angezeigt?</p>	Löschen Sie die Fehler- oder Statusmeldung.	Wechseln Sie zu Schritt 2.
<p>Schritt 2</p> <p>Prüfen Sie, ob das Netzkabel an den Drucker und an eine ordnungsgemäß geerdete Steckdose angeschlossen ist.</p> <p>Ist das Netzkabel an den Drucker und eine ordnungsgemäß geerdete Netzsteckdose angeschlossen?</p>	Wechseln Sie zu Schritt 3.	Schließen Sie das Netzkabel an den Drucker und an eine ordnungsgemäß geerdete Steckdose an.
<p>Schritt 3</p> <p>Überprüfen Sie die Stromversorgung.</p> <p>Überprüfen Sie, ob der Drucker angeschlossen und eingeschaltet ist und ob Bereit auf dem Display angezeigt wird.</p> <p>Ist der Drucker eingeschaltet, und wird Bereit auf dem Display angezeigt?</p>	Wechseln Sie zu Schritt 4.	Schalten Sie den Drucker ein, und warten Sie, bis Bereit auf dem Display angezeigt wird.
<p>Schritt 4</p> <p>Prüfen Sie die Druckerverbindungen.</p> <p>Prüfen Sie gegebenenfalls, ob die Kabel für die folgenden Geräte ordnungsgemäß angeschlossen sind:</p> <ul style="list-style-type: none"> • Telefon • Hörer • Anrufbeantworter <p>Sind die Kabel fest angeschlossen?</p>	Wechseln Sie zu Schritt 5.	Schließen Sie die Kabel ordnungsgemäß an.

Aktion	Ja	Nein
<p>Schritt 5</p> <p>a Prüfen Sie die Telefonbuchse an der Wand.</p> <ol style="list-style-type: none"> 1 Stecken Sie das Telefonkabel in die Telefonanschlusdose. 2 Warten Sie auf das Freizeichen. 3 Wenn Sie kein Freizeichen hören, stecken Sie ein anderes Telefonkabel in die Telefonanschlusdose. 4 Wenn Sie immer noch kein Freizeichen hören, stecken Sie das Telefonkabel in eine andere Telefonbuchse. 5 Wenn Sie ein Freizeichen hören, verbinden Sie den Drucker mit dieser Telefonanschlusdose. <p>b Versuchen Sie, ein Fax zu senden oder zu empfangen.</p> <p>Können Sie ein Fax versenden oder empfangen?</p>	<p>Das Problem wurde behoben.</p>	<p>Wechseln Sie zu Schritt 6.</p>
<p>Schritt 6</p> <p>Prüfen Sie, ob der Drucker mit einem analogen Telefondienst oder mit dem richtigen digitalen Anschluss verbunden ist.</p> <p>Das Faxmodem ist ein analoges Gerät. Bestimmte Geräte können an den Drucker angeschlossen werden, so dass ein digitaler Telefondienst verwendet werden kann.</p> <ul style="list-style-type: none"> • Wenn Sie einen ISDN-Anschluss verwenden, verbinden Sie den Drucker mit dem analogen Telefonanschluss (am R-Anschluss) des ISDN-Adapters. Weitere Informationen sowie einen R-Anschluss erhalten Sie bei Ihrem ISDN-Anbieter. • Wenn Sie DSL verwenden, benötigen Sie einen Splitter oder einen Router, der analoge Endgeräte unterstützt. Weitere Informationen erhalten Sie bei Ihrem DSL-Anbieter. • Wenn Sie eine Nebenstellenanlage verwenden, vergewissern Sie sich, dass Sie das Gerät an einen analogen Anschluss der Nebenstellenanlage anschließen. Sollte kein Anschluss vorhanden sein, dann sollten Sie für das Faxgerät eine analoge Telefonleitung installieren. <p>Ist der Drucker mit einem analogen Telefondienst oder mit dem richtigen digitalen Anschluss verbunden?</p>	<p>Wechseln Sie zu Schritt 7.</p>	<p>Schließen Sie den Drucker an einen analogen Telefondienst oder den richtigen digitalen Anschluss an.</p>

Aktion	Ja	Nein
<p>Schritt 7 Prüfen Sie, ob ein Freizeichen zu hören ist.</p> <p>Haben Sie ein Freizeichen gehört?</p>	<p>Wechseln Sie zu Schritt 8.</p>	<ul style="list-style-type: none"> • Versuchen Sie, die Faxnummer anzurufen, um sicherzustellen, dass das Gerät einwandfrei funktioniert. • Wenn die Telefonleitung gerade von einem anderen Gerät verwendet wird, warten Sie, bis dieses seine Aufgabe beendet hat, bevor Sie Ihr Fax versenden. • Wenn Sie die Funktion "Wahl im Freisprechmodus" verwenden, erhöhen Sie die Lautstärke, um zu prüfen, ob ein Freizeichen zu hören ist.
<p>Schritt 8 Trennen Sie vorübergehend andere Geräte (wie Anrufbeantworter, Computer mit Modems oder Telefonkabel-Splitter), die sich zwischen dem Drucker und der Telefonleitung befinden, ab und versuchen Sie, ein Fax zu senden oder zu empfangen.</p> <p>Können Sie ein Fax versenden oder empfangen?</p>	<p>Das Problem wurde behoben.</p>	<p>Wechseln Sie zu Schritt 9.</p>
<p>Schritt 9</p> <p>a Deaktivieren Sie vorübergehend die Funktion "Anklopfen". Wenden Sie sich an Ihre Telefongesellschaft, um die Ziffernfolge zum vorübergehenden Deaktivieren der Anrufwartefunktion zu erhalten.</p> <p>b Versuchen Sie, ein Fax zu senden oder zu empfangen.</p> <p>Können Sie ein Fax versenden oder empfangen?</p>	<p>Das Problem wurde behoben.</p>	<p>Wechseln Sie zu Schritt 10.</p>
<p>Schritt 10</p> <p>a Deaktivieren Sie vorübergehend den Sprachnachrichtendienst. Weitere Informationen erhalten Sie bei Ihrer Telefongesellschaft.</p> <p>Hinweis: Erwägen Sie das Bereitstellen einer zweiten Telefonleitung für den Drucker, wenn Sie die Voicemail und den Drucker verwenden möchten.</p> <p>b Versuchen Sie, ein Fax zu senden oder zu empfangen.</p> <p>Können Sie ein Fax versenden oder empfangen?</p>	<p>Das Problem wurde behoben.</p>	<p>Wechseln Sie zu Schritt 11.</p>

Aktion	Ja	Nein
<p>Schritt 11</p> <p>Scannen Sie jede Seite des Originaldokuments einzeln ein.</p> <p>a Wählen Sie die Faxnummer.</p> <p>b Scannen Sie jede Seite des Dokuments einzeln ein.</p> <p>Können Sie ein Fax versenden oder empfangen?</p>	Das Problem wurde behoben.	Wenden Sie sich an den technischen Kundendienst .

Versenden von Faxen möglich, Empfangen jedoch nicht

Aktion	Ja	Nein
<p>Schritt 1</p> <p>Überprüfen Sie das Fach oder die Zuführung.</p> <p>Legen Sie Papier ein, wenn das Fach oder die Zuführung leer ist.</p> <p>Können Sie Faxnachrichten empfangen?</p>	Das Problem wurde behoben.	Wechseln Sie zu Schritt 2.
<p>Schritt 2</p> <p>Überprüfen Sie die Einstellungen der Klingelverzögerung.</p> <p>a Öffnen Sie einen Webbrowser, und geben Sie die IP-Adresse des Druckers in das Adressfeld ein.</p> <p>Hinweise:</p> <ul style="list-style-type: none"> • Zeigen Sie die IP-Adresse des Druckers auf dem Startbildschirm des Druckers an. Die IP-Adresse wird in vier Zahlengruppen angezeigt, die durch Punkte voneinander abgetrennt sind. Beispiel: 123.123.123.123. • Wenn Sie einen Proxyserver verwenden, deaktivieren Sie ihn vorübergehend, um die Webseite ordnungsgemäß zu laden. <p>b Klicken Sie auf Einstellungen > FaxEinstellungen > Analoge Faxeinrichtung.</p> <p>c Geben Sie im Feld "Rufsignale bis Anrufannahme" ein, wie oft das Telefon klingeln soll, bevor der Anruf vom Drucker angenommen wird.</p> <p>d Klicken Sie auf Übernehmen.</p> <p>Können Sie Faxnachrichten empfangen?</p>	Das Problem wurde behoben.	Wechseln Sie zu Schritt 3.
<p>Schritt 3</p> <p>Tauschen Sie die Tonerkassette aus. Weitere Informationen finden Sie in der Kurzanleitung, die im Lieferumfang der jeweiligen Verbrauchsmaterialien enthalten ist.</p> <p>Können Sie Faxnachrichten empfangen?</p>	Das Problem wurde behoben.	Wenden Sie sich an den technischen Kundendienst .

Empfangen von Faxen möglich, Versenden jedoch nicht

Aktion	Ja	Nein
<p>Schritt 1 Prüfen Sie, ob sich der Drucker im Faxmodus befindet. Berühren Sie im Startbildschirm die Option Fax, um den Drucker in den Faxmodus zu versetzen, und senden Sie dann die Faxnachricht.</p> <p>Hinweis: Die Mehrfachversand-Anwendung unterstützt den XPS-Ausgabetyt nicht. Benutzen Sie die Standardfaxmethode, wenn Sie XPS verwenden möchten.</p> <p>Können Sie Faxe senden?</p>	Das Problem wurde behoben.	Wechseln Sie zu Schritt 2.
<p>Schritt 2 Legen Sie das Originaldokument ordnungsgemäß ein. Legen Sie das Originaldokument mit der bedruckten Seite nach oben und der kurzen Kante zuerst in das ADZ-Fach ein oder mit der bedruckten Seite nach unten in die obere linke Ecke des Scannerglases.</p> <p>Hinweis: Legen Sie keine Postkarten, Fotos, kleinen Zettel, Folien, Fotopapier oder dünnen Medien (wie z. B. Zeitungsausschnitte) in die ADZ ein. Legen Sie diese Medien auf das Scannerglas.</p> <p>Können Sie Faxnachrichten senden?</p>	Das Problem wurde behoben.	Wechseln Sie zu Schritt 3.
<p>Schritt 3 Richten Sie die Kurzwahlnummer ordnungsgemäß ein.</p> <ul style="list-style-type: none"> • Prüfen Sie, ob die Kurzwahlnummer für die Telefonnummer festgelegt wurde, die Sie wählen möchten. • Wählen Sie die Telefonnummer manuell. <p>Können Sie Faxnachrichten senden?</p>	Das Problem wurde behoben.	Wenden Sie sich an den technischen Kundendienst .

Schlechte Druckqualität des empfangenen Faxes

Aktion	Ja	Nein
<p>Schritt 1 Bitten Sie die Person, die Ihnen das Fax gesendet hat, um Folgendes:</p> <ol style="list-style-type: none"> Vergewissern Sie sich, dass die Qualität des Originaldokuments zufriedenstellend ist. Erhöhen Sie nach Möglichkeit die Auflösung des Fax-Scans. Senden Sie das Fax erneut. <p>Ist die Faxdruckqualität zufriedenstellend?</p>	Das Problem wurde behoben.	Wechseln Sie zu Schritt 2.

Aktion	Ja	Nein
<p>Schritt 2 Verringern Sie die Faxübertragungsgeschwindigkeit.</p> <p>a Öffnen Sie einen Webbrowser, und geben Sie die IP-Adresse des Druckers in das Adressfeld ein.</p> <p>Hinweise:</p> <ul style="list-style-type: none"> • Zeigen Sie die IP-Adresse des Druckers auf dem Startbildschirm des Druckers an. Die IP-Adresse wird in vier Zahlengruppen angezeigt, die durch Punkte voneinander abgetrennt sind. Beispiel: 123.123.123.123. • Wenn Sie einen Proxyserver verwenden, deaktivieren Sie ihn vorübergehend, um die Webseite ordnungsgemäß zu laden. • Drucken Sie eine Netzwerk-Konfigurationsseite oder Menüeinstellungsseite, und suchen Sie die IP-Adresse im Abschnitt "TCP/IP". <p>b Klicken Sie auf Einstellungen >Faxeeinstellungen >Analoge Faxeinrichtung.</p> <p>c Klicken Sie im Menü "Max. Geschwindigkeit" auf eine der folgenden Optionen:</p> <ul style="list-style-type: none"> • 2400 • 4800 • 9600 • 14400 • 33600 <p>d Klicken Sie auf Übernehmen, und senden Sie das Fax erneut.</p> <p>Ist die Faxdruckqualität zufriedenstellend?</p>	<p>Das Problem wurde behoben.</p>	<p>Wechseln Sie zu Schritt 3.</p>
<p>Schritt 3 Tauschen Sie die Tonerkassette aus.</p> <p>Wenn Wenig Toner [88.xy] angezeigt wird, ersetzen Sie die Tonerkassette, und senden Sie das Fax erneut.</p> <p>Ist die Faxdruckqualität zufriedenstellend?</p>	<p>Das Problem wurde behoben.</p>	<p>Wenden Sie sich an den technischen Kundendienst.</p>

Lösen von Scannerproblemen

- "Der Scanner reagiert nicht" auf Seite 312
- "Scanvorgang war nicht erfolgreich" auf Seite 313
- "Scannereinheit lässt sich nicht schließen" auf Seite 314
- "Das Scannen dauert zu lange oder der Computer stürzt ab" auf Seite 314
- "Schlechte Qualität des gescannten Bildes" auf Seite 314
- "Teildokument oder Fotoscans" auf Seite 315
- "Scannen mit dem Computer ist nicht möglich" auf Seite 316

Der Scanner reagiert nicht

Aktion	Ja	Nein
<p>Schritt 1 Überprüfen Sie, ob der Drucker eingeschaltet ist.</p> <p>Ist der Drucker eingeschaltet?</p>	Wechseln Sie zu Schritt 2.	Schalten Sie den Drucker ein.
<p>Schritt 2 Überprüfen Sie, ob das Druckerkabel richtig an den Drucker und an den Computer, den Druckserver, die Option oder ein anderes Netzwerkgerät angeschlossen ist.</p> <p>Ist das Druckerkabel richtig an den Drucker und an den Computer, den Druckserver, die Option oder ein anderes Netzwerkgerät angeschlossen?</p>	Wechseln Sie zu Schritt 3.	Schließen Sie das Druckerkabel richtig an den Drucker und an den Computer, den Druckserver, die Option oder ein anderes Netzwerkgerät an.
<p>Schritt 3 Überprüfen Sie, ob das Netzkabel an den Drucker und eine ordnungsgemäß geerdete Netzsteckdose angeschlossen ist.</p> <p>Ist das Netzkabel an den Drucker und eine ordnungsgemäß geerdete Netzsteckdose angeschlossen?</p>	Wechseln Sie zu Schritt 4.	Schließen Sie das Netzkabel an den Drucker und an eine ordnungsgemäß geerdete Steckdose an.
<p>Schritt 4 Überprüfen Sie, ob die Stromversorgung durch einen Schutzschalter oder einen anderen Schalter unterbrochen ist.</p> <p>Ist die Stromversorgung durch einen Schutzschalter oder einen anderen Schalter unterbrochen?</p>	Schalten Sie den Netzschalter ein oder setzen Sie den Schutzschalter zurück.	Wechseln Sie zu Schritt 5.
<p>Schritt 5 Überprüfen Sie, ob der Drucker an einen Überspannungsschutz, eine unterbrechungsfreie Stromversorgung oder ein Verlängerungskabel angeschlossen ist.</p> <p>Ist der Drucker an einen Überspannungsschutz, eine unterbrechungsfreie Stromversorgung oder ein Verlängerungskabel angeschlossen?</p>	Schließen Sie das Netzkabel des Druckers direkt an eine ordnungsgemäß geerdete Steckdose an.	Wechseln Sie zu Schritt 6.
<p>Schritt 6 Überprüfen Sie andere elektrische Geräte, die an diese Steckdose angeschlossen werden.</p> <p>Funktionieren die anderen elektrischen Geräte?</p>	Trennen Sie die anderen elektrischen Geräte, und schalten Sie den Drucker wieder ein. Wenn der Drucker nicht funktioniert, schließen Sie ein anderes elektrisches Gerät wieder an, und fahren Sie mit Schritt 6 fort.	Wechseln Sie zu Schritt 7.
<p>Schritt 7 Schalten Sie den Drucker aus, warten Sie etwa 10 Sekunden lang, und schalten Sie den Drucker dann wieder ein.</p> <p>Funktionieren Drucker und Scanner?</p>	Das Problem wurde behoben.	Wenden Sie sich an den technischen Kundendienst .

Scanvorgang war nicht erfolgreich

Aktion	Ja	Nein
<p>Schritt 1 Überprüfen Sie die Kabelverbindungen. Vergewissern Sie sich, dass das Ethernet- oder USB-Kabel ordnungsgemäß an den Computer und an den Drucker angeschlossen ist.</p> <p>Sind die Kabel ordnungsgemäß angeschlossen?</p>	Wechseln Sie zu Schritt 2.	Schließen Sie die Kabel korrekt an.
<p>Schritt 2 Überprüfen Sie, ob der Dateiname bereits verwendet wird.</p> <p>Wird der Dateiname bereits verwendet?</p>	Ändern Sie den Dateinamen.	Wechseln Sie zu Schritt 3.
<p>Schritt 3 Überprüfen Sie, ob das Dokument oder das Foto, das Sie scannen möchten, in einer anderen Anwendung geöffnet ist oder von einem anderen Benutzer verwendet wird.</p> <p>Ist die Datei, die Sie scannen möchten, in einer anderen Anwendung geöffnet, oder wird sie von einem anderen Benutzer verwendet?</p>	Schließen Sie die zu scannende Datei.	Wechseln Sie zu Schritt 4.
<p>Schritt 4 Überprüfen Sie, ob in den Einstellungen für die Zielkonfiguration entweder das Kontrollkästchen Zeitstempel anfügen oder das Kontrollkästchen Vorhandene Datei überschreiben aktiviert ist.</p> <p>Ist in den Einstellungen für die Zielkonfiguration das Kontrollkästchen Zeitstempel anfügen oder das Kontrollkästchen Vorhandene Datei überschreiben aktiviert?</p>	Wechseln Sie zu Schritt 5.	Aktivieren Sie in den Einstellungen für die Zielkonfiguration das Kontrollkästchen Zeitstempel anfügen oder das Kontrollkästchen Vorhandene Datei überschreiben .
<p>Schritt 5 Verringern Sie im Menü "Flash-Laufwerk" die Scanauflösung, und senden Sie den Scanauftrag erneut.</p> <p>Wird der Auftrag gescannt?</p>	Das Problem wurde behoben.	Wechseln Sie zu Schritt 6.
<p>Schritt 6 Überprüfen Sie die Scaneinstellungen. Überprüfen Sie auf dem Bildschirm "Scannen", ob die Einstellungen "Inhaltstyp" und "Inhaltsquelle" für das zu scannende Dokument geeignet sind.</p> <p>Sind die Einstellungen "Inhaltstyp" und "Inhaltsquelle" für das zu scannende Dokument geeignet?</p>	Das Problem wurde behoben.	Ändern Sie die Einstellungen "Inhaltstyp" und "Inhaltsquelle" so, dass sie für das zu scannende Dokument geeignet sind.

Scannereinheit lässt sich nicht schließen

Aktion	Ja	Nein
<p>Überprüfen Sie, ob sich störende Objekte in der Scannereinheit befinden.</p> <ul style="list-style-type: none"> a Heben Sie die Scannereinheit an. b Entfernen Sie alle Gegenstände, die das Schließen der Scannereinheit verhindern. c Klappen Sie die Scannereinheit zu. <p>Ließ sich die Scannereinheit ordnungsgemäß schließen?</p>	Das Problem wurde behoben.	Wenden Sie sich an den technischen Kundendienst .

Das Scannen dauert zu lange oder der Computer stürzt ab

Aktion	Ja	Nein
<p>Schritt 1</p> <p>Überprüfen Sie, ob andere Anwendungen den Scanvorgang behindern. Schließen Sie alle Anwendungen, die nicht verwendet werden.</p> <p>Dauert das Scannen immer noch zu lange, oder stürzt der Computer stürzt ab?</p>	Wechseln Sie zu Schritt 2.	Das Problem wurde behoben.
<p>Schritt 2</p> <p>Wählen Sie eine niedrigere Auflösung für den Scan aus.</p> <p>Dauert das Scannen immer noch zu lange, oder stürzt der Computer stürzt ab?</p>	Wenden Sie sich an den technischen Kundendienst .	Das Problem wurde behoben.

Schlechte Qualität des gescannten Bildes

Aktion	Ja	Nein
<p>Schritt 1</p> <p>Prüfen Sie, ob auf dem Display eine Fehlermeldung angezeigt wird.</p> <p>Wird auf dem Druckerdisplay eine Fehlermeldung angezeigt?</p>	Löschen Sie die Fehlermeldung.	Wechseln Sie zu Schritt 2.
<p>Schritt 2</p> <p>Überprüfen Sie die Qualität des Originaldokuments.</p> <p>Ist die Qualität des Originaldokuments zufriedenstellend?</p>	Wechseln Sie zu Schritt 3.	Erhöhen Sie die Auflösung für den Scan, um eine hochwertigere Ausgabe zu erzielen.
<p>Schritt 3</p> <p>Reinigen Sie das Scannerglas und das ADZ-Glas mit einem mit Wasser befeuchteten sauberen, fusselfreien Tuch.</p> <p>Ist das Scannerglas sauber?</p>	Wechseln Sie zu Schritt 4.	Siehe "Reinigen des Scannerglases" auf Seite 219 .

Aktion	Ja	Nein
<p>Schritt 4</p> <p>Überprüfen Sie die Platzierung des Dokuments oder Fotos.</p> <p>Stellen Sie sicher, dass das Dokument oder Foto mit der bedruckten Seite nach unten in der oberen linken Ecke auf dem Scannerglas liegt.</p> <p>Ist das Dokument oder Foto richtig eingelegt?</p>	Wechseln Sie zu Schritt 5.	Legen Sie das Dokument oder Foto mit der bedruckten Seite nach unten in der oberen linken Ecke auf das Scannerglas.
<p>Schritt 5</p> <p>Senden Sie einen Druckauftrag, und überprüfen Sie, ob Probleme mit der Druckqualität auftreten.</p> <ul style="list-style-type: none"> • Passen Sie im Menü "Allgemeine Einstellungen" die Eco-Mode-Einstellungen an. • Passen Sie im Menü "Kopieren" den Toneruftrag an. • Wenn die Farben auch nach Schütteln der Kassette blass bleiben, tauschen Sie die Druckkassette aus. <p>Ist die Druckqualität zufriedenstellend?</p>	Wechseln Sie zu Schritt 6.	Siehe "Druckqualitätsprobleme" auf Seite 281.
<p>Schritt 6</p> <p>Erhöhen Sie die Auflösung für den Scan, um eine hochwertigere Ausgabe zu erzielen.</p> <p>Wurde durch die höhere Auflösung eine qualitativ hochwertigere Ausgabe erzielt?</p>	Das Problem wurde behoben.	Wechseln Sie zu Schritt 7.
<p>Schritt 7</p> <p>Überprüfen Sie die Scaneinstellungen.</p> <p>Überprüfen Sie auf dem Bildschirm "Scannen", ob die Einstellungen "Inhaltstyp" und "Inhaltsquelle" für das zu scannende Dokument geeignet sind.</p> <p>Sind die Einstellungen "Inhaltstyp" und "Inhaltsquelle" für das zu scannende Dokument geeignet?</p>	Wenden Sie sich an den technischen Kundendienst.	Ändern Sie die Einstellungen "Inhaltstyp" und "Inhaltsquelle" so, dass sie für das zu scannende Dokument geeignet sind.

Teildokument oder Fotoscans

Aktion	Ja	Nein
<p>Überprüfen Sie die Platzierung des Dokuments oder Fotos.</p> <p>Stellen Sie sicher, dass das Dokument oder Foto mit der bedruckten Seite nach unten in der oberen linken Ecke auf dem Scannerglas liegt.</p> <p>Ist das Dokument oder Foto richtig eingelegt?</p>	Wenden Sie sich an den technischen Kundendienst.	Legen Sie das Dokument oder Foto mit der bedruckten Seite nach unten in der oberen linken Ecke auf das Scannerglas.

Scannen mit dem Computer ist nicht möglich

Aktion	Ja	Nein
<p>Schritt 1 Stellen Sie vor dem Scannen eines Auftrags sicher, dass der Drucker eingeschaltet ist und auf dem Druckerdisplay Bereit angezeigt wird.</p> <p>Wird Bereit vor dem Scannen des Auftrags angezeigt?</p>	Wechseln Sie zu Schritt 3.	Wechseln Sie zu Schritt 2.
<p>Schritt 2 Schalten Sie den Drucker aus, warten Sie etwa 10 Sekunden lang, und schalten Sie den Drucker dann wieder ein.</p> <p>Wird auf dem Display des Druckers eine Fehlermeldung angezeigt?</p>	Löschen Sie die Fehlermeldung.	Wechseln Sie zu Schritt 3.
<p>Schritt 3 Überprüfen Sie die Kabelverbindungen zwischen dem Drucker und dem Druckserver, um sicherzustellen, dass sie ordnungsgemäß angeschlossen sind. Weitere Informationen finden Sie in dem im Lieferumfang des Druckers enthaltenem Installationshandbuch.</p> <p>Sind die Kabelverbindungen zwischen dem Drucker und dem Druckserver ordnungsgemäß angeschlossen?</p>	Wenden Sie sich an den technischen Kundendienst .	Sichern Sie die Kabelverbindungen.

Beheben von Problemen mit Startbildschirm-Anwendung

Ein Anwendungsfehler ist aufgetreten

Aktion	Ja	Nein
<p>Schritt 1 Suchen Sie im Systemprotokoll nach entsprechenden Angaben.</p> <p>a Öffnen Sie einen Webbrowser, und geben Sie die IP-Adresse des Druckers in das Adressfeld ein. Wenn Sie die IP-Adresse des Druckers nicht kennen, können Sie wie folgt vorgehen:</p> <ul style="list-style-type: none"> • Sie finden die IP-Adresse des Druckers auf dem Startbildschirm des Druckers. • Drucken Sie eine Netzwerk-Konfigurationsseite oder Menüeinstellungsseiten, und suchen Sie die IP-Adresse im Abschnitt "TCP/IP". <p>Hinweis: Die IP-Adresse wird in vier Zahlengruppen angezeigt, die durch Punkte voneinander abgetrennt sind. Beispiel: 123.123.123.123.</p> <p>b Klicken Sie auf Einstellungen > Apps > Apps-Management > Registerkarte System > Protokoll.</p> <p>c Wählen Sie im Menü "Filter" einen Anwendungsstatus aus.</p> <p>d Wählen Sie im Menü "Anwendung" eine Anwendung aus, und klicken Sie anschließend auf Übernehmen.</p> <p>Wird im Protokoll eine Fehlermeldung angezeigt?</p>	Wechseln Sie zu Schritt 2.	Wenden Sie sich an den technischen Kundendienst .

Aktion	Ja	Nein
Schritt 2 Beheben Sie den Fehler. Funktioniert die Anwendung nun?	Das Problem wurde behoben.	Wenden Sie sich an den technischen Kundendienst .

Embedded Web Server kann nicht geöffnet werden

Aktion	Ja	Nein
Schritt 1 Stellen Sie sicher, dass die IP-Adresse des Druckers stimmt. Ermitteln Sie die IP-Adresse des Druckers: <ul style="list-style-type: none"> • Startbildschirm des Druckers • Im Abschnitt TCP/IP des Menüs Netzwerk/Anschlüsse • Indem Sie eine Netzwerk-Konfigurationsseite oder Menüeinstellungsseite drucken und die Angaben im Abschnitt TCP/IP lesen Hinweis: Die IP-Adresse wird in vier Zahlengruppen angezeigt, die durch Punkte voneinander abgetrennt sind. Beispiel: 123.123.123.123. Stimmt die IP-Adresse des Druckers?	Wechseln Sie zu Schritt 2.	Geben Sie die richtige IP-Adresse des Druckers in das Adressfeld des Web-Browsers ein. Hinweis: Je nach Netzwerkeinstellungen müssen Sie möglicherweise " https:// " statt " http:// " vor der IP-Adresse des Druckers eingeben, um auf den Embedded Web Server zuzugreifen.
Schritt 2 Überprüfen Sie, ob der Drucker eingeschaltet ist. Ist der Drucker eingeschaltet?	Wechseln Sie zu Schritt 3.	Schalten Sie den Drucker ein.
Schritt 3 Die Netzwerkverbindung muss aktiv sein. Ist die Netzwerkverbindung aktiv?	Wechseln Sie zu Schritt 4.	Wenden Sie sich an den zuständigen Systemadministrator.
Schritt 4 Stellen Sie sicher, dass die Kabelverbindungen zum Drucker und zum Druckserver ordnungsgemäß angeschlossen sind. Weitere Informationen finden Sie in dem im Lieferumfang des Druckers enthaltenem Installationshandbuch. Sind die Kabelverbindungen zum Drucker und zum Druckserver ordnungsgemäß angeschlossen?	Wechseln Sie zu Schritt 5.	Überprüfen Sie die Kabelverbindung.
Schritt 5 Deaktivieren Sie vorübergehend die Webproxyserver. Hinweis: Proxyserver können Sie daran hindern, auf bestimmte Websites, z. B. für den Embedded Web Server, zuzugreifen. Sind die Webproxyserver deaktiviert?	Wechseln Sie zu Schritt 6.	Wenden Sie sich an den zuständigen Systemadministrator.

Aktion	Ja	Nein
Schritt 6 Greifen Sie erneut auf den Embedded Web Server zu, indem Sie die richtige IP-Adresse in das Adressfeld eingeben. Ist der Zugriff auf den Embedded Web Server erfolgreich?	Das Problem wurde behoben.	Wenden Sie sich an den technischen Kundendienst .

Kontaktaufnahme mit dem technischen Kundendienst

Wenn Sie sich an den technischen Kundendienst wenden, beschreiben Sie das Problem, die Fehlermeldung auf dem Druckerdisplay sowie die Schritte, die Sie bereits zur Lösung des Problems unternommen haben.

Sie müssen das Modell und die Service-Tag-Nummer oder den Express Service Code nennen können. Diese Informationen finden Sie auf dem Etikett, das auf der Innenseite der oberen vorderen Abdeckung oder an der Rückseite des Druckers angebracht ist. Die Service-Tag-Nummer ist zudem auf der Menüeinstellungsseite aufgeführt.

Weitere Informationen finden Sie auf der Support-Website von Dell unter www.dell.com/support/printers.

Anhang

Grundsätze des technischen Kundendiensts von Dell

Der von einem Techniker bereitgestellte technische Kundendienst erfordert die Kooperation und Teilnahme des Kunden an der Fehlersuche und sieht vor, dass das Betriebssystem, die Anwendungssoftware und die Hardwaretreiber auf ihre ursprüngliche Standardkonfiguration zurückgesetzt werden, mit der sie von Dell geliefert wurden. Zudem die Funktionalität des Druckers und der gesamten von Dell installierten Hardware bestätigt werden. Zusätzlich zu dem technischen Kundendienst durch einen Techniker steht Ihnen der technische Online-Kundendienst von Dell zur Verfügung. Weitere Optionen hinsichtlich des technischen Kundendiensts sind gegebenenfalls käuflich erhältlich.

Dell stellt einen beschränkten technischen Kundendienst für den Drucker sowie für die von Dell installierte Software und die Peripheriegeräte bereit. Unterstützung für Software und Peripheriegeräte von Drittherstellern, einschließlich solcher, die von Software & Peripherals (DellWare), ReadyWare und Custom Factory Integration (CFI/DellPlus) gekauft und/oder installiert wurden, wird vom jeweiligen ursprünglichen Hersteller bereitgestellt.

Kontaktaufnahme mit Dell

Sie erreichen den Dell Kundendienst unter www.dell.com/support/printers.

Unter folgenden Adressen können Sie Dell elektronisch erreichen:

- Internet

www.dell.com/

www.dell.com/ap/ (nur für Länder in Asien oder im Pazifikraum)

www.dell.com/jp/ (nur für Japan)

www.euro.dell.com (nur für Europa)

www.dell.com/la/ (nur für Lateinamerika und Karibik)

www.dell.ca (nur für Kanada)

- Anonymes File Transfer Protocol (FTP)

[ftp.dell.com](ftp://ftp.dell.com)

Melden Sie sich folgendermaßen an: Als Benutzer "Anonymous" und geben Sie als Kennwort Ihre E-Mail-Adresse ein.

- Elektronischer Kundendienst

mobile_support@us.dell.com

support@us.dell.com

la-techsupport@dell.com (nur für Lateinamerika und Karibik)

apsupport@dell.com (nur für Länder in Asien oder im Pazifikraum)

support.jp.dell.com (nur für Japan)

support.euro.dell.com (nur für Europa)

- Elektronischer Angebotsdienst

apmarketing@dell.com (nur für Länder in Asien oder im Pazifikraum)

sales_canada@dell.com (nur für Kanada)

Garantie und Rückgaberrichtlinien

Dell Inc. ("Dell") stellt seine Hardwareprodukte gemäß den für die Branche geltenden Verfahren aus Teilen und Komponenten her, die neu oder neuwertig sind. Informationen zur Dell-Garantie für Ihren Drucker finden Sie im *Handbuch mit Produktinformationen*.

Index

Ziffern

- 250-Blatt-Fach
 - installieren 44
- 550-Blatt-Fach
 - installieren 44

[

- [Papiereinzug] ändern auf [benutzerdefinierte Zeichenfolge], [Ausrichtung] einlegen 251
- [Papiereinzug] ändern auf [Name der Benutzersorte], [Ausrichtung] einlegen 251
- [Papiereinzug] ändern auf [Papierformat], [Ausrichtung] einlegen 252
- [Papiereinzug] ändern in [Papiersorte] [Papierformat], [Ausrichtung] einlegen 252
- [Papiereinzug] auffüllen mit [benutzerdefinierte Zeichenfolge] [Papierausrichtung] 257
- [Papiereinzug] auffüllen mit [Name der Benutzersorte] [Papierausrichtung] 257
- [Papiereinzug] auffüllen mit [Papierformat] [Papierausrichtung] 258
- [Papiereinzug] auffüllen mit [Papiersorte] [Papierformat] [Papierausrichtung] 258
- [x]-Papierstau, entfernen Sie alle Seiten aus der Ablage. Papier in Ablage lassen. [45y.xx] 246
- [x]-Papierstau, Fach [x] öffnen. [24y.xx] 245
- [x]-Papierstau, hintere Klappe öffnen. [20y.xx] 238
- [x]-Papierstau, obere Abdeckung der automatischen Zufuhr öffnen. [28y.xx] 237
- [x]-Papierstau, Papierstau in der manuellen Zufuhr beseitigen. [25y.xx] 244
- [x]-Papierstau, Stau in Standardablage beseitigen. [20y.xx] 237
- [x]-Papierstau, vordere Klappe öffnen. [20y.xx] 240
- [x]-Papierstau, zum Beseitigen des Papierstaus im Duplex Fach 1 entfernen. [23y.xx] 243

A

- Abbrechen einer E-Mail 104
- Abbrechen eines Druckauftrags über das Druckerbedienfeld 86 über einen Computer 86
- Adapterstecker 118
- Adressbuch verwenden 103
 - Versenden von Faxen 124
- ADZ
 - kopieren 87
- ADZ-Trennrolle
 - bestellen 221
- AirPrint
 - verwenden 81
- Als Kurzbefehl speichern
 - Kopieroptionen 98
 - Scanoptionen 136
- an der hinteren Klappe des Finisher
 - Papierstau, beseitigen 246
- an Flash-Laufwerk scannen 136
- An-Format auf Faxserver nicht eingerichtet. Systemadministrator benachrichtigen. 255
- Angehaltene Aufträge 83
 - unter Macintosh drucken 84
 - unter Windows drucken 84
- Angehaltene Aufträge wiederherstellen? 264
- Anpassen der Anzeigehelligkeit 213
- Anpassen der Kopierqualität 92
- Anpassen des
 - Energiesparmodus 211
- Anrufbeantworter
 - einrichten 110
- Anschließen von Kabeln 47
- Anwendungen
 - Erläuterungen 22
 - Startbildschirm 23
- Anzahl der verbleibenden Seiten
 - Schätzwert 220
- Anzeige, Druckerbedienfeld 16
 - Helligkeit anpassen 213
- Anzeige, Problemlösung
 - Druckerdisplay ist leer 269
- Anzeigen
 - Berichte 231
- Aufbewahren
 - Papier 74
 - Verbrauchsmaterial 221
- Aufheben der Verbindungen von Fächern 66, 67
- Auflösung
 - E-Mail-Optionen 105
 - Faxoptionen 130
 - Scanoptionen 137
- Auflösung, Fax
 - ändern 126
- Auftragsabrechnung (Menü) 200
- Ausblenden von Symbolen auf dem Startbildschirm 22
- Ausgabedateityp
 - ändern 104
- Austauschen der
 - Heftklammerkassette 226
- Austauschen von
 - Verbrauchsmaterial
 - Heftklammerkassette 226
- Auswahl eines Druckerstandorts 10
- Auswählen des Papiers 73
- Ausweiskopie
 - einrichten 24

Ä

- äußeres Druckergehäuse
 - reinigen 218

B

- Bald wenig Toner [88.xy] 251
- Bedeutungen der Schaltflächen und Symbole des Startbildschirms 17
- Bedienfeld des Druckers 16
 - Energiesparmodus-Taste leuchtet 16
 - Kontrollleuchte 16
- Bei Auftragsneustart alle Originale neu einlegen. 263
- Beidseitiges Kopieren (Duplex) 91
 - benutzerdefinierten Papiernamen erstellen
 - Papiersorte 66

- Benutzerdefinierter Name
 - konfigurieren 68
 - Benutzerdefinierter Name für die Papiersorte
 - zuweisen 67
 - Benutzerdefiniertes Scan-Format (Menü) 148
 - Benutzersorte [x]
 - benutzerdefinierten Papiernamen erstellen 66
 - Papiersorte ändern 68
 - Berichte
 - Anzeigen 231
 - Beschädigter Flash-Speicher gefunden [51] 254
 - Bestätigen von Druckaufträgen 83
 - unter Macintosh drucken 84
 - unter Windows drucken 84
 - bestellen
 - Fotoleiter 221
 - Wartungskit 221
 - Bestellen von Verbrauchsmaterialien
 - Tonerkassetten 221
 - Verwenden von Printer Home 221
 - Betreff und Nachricht
 - zur E-Mail hinzufügen 103
 - Briefbogen
 - einlegen, manuelle Zuführung 60
 - Kopieren auf 89
 - Verwendungstipps 69
 - Briefumschläge
 - einlegen, manuelle Zuführung 60
 - Verwendungstipps 69
- C**
- Controller-Platine aufrufen 29
- D**
- Dateiname
 - Scanoptionen 136
 - Datum/Uhrzeit einstellen (Menü) 162
 - Datum und Uhrzeit, Fax einstellen 122
 - Deckung
 - E-Mail-Optionen 105
 - Faxoptionen 130
 - Kopieroptionen 97
 - Scanoptionen 137
 - Defekte Festplatte entfernen [61] 262
 - Defekten Fotoleiter austauschen [31.xy] 262
 - Dell Mobile Print
 - verwenden 82
 - Die Abdeckung der automatischen Scannerzuführung ist geöffnet. 264
 - Dienstprogramm zur Bestellung von Verbrauchsmaterialien
 - Bestellen von Verbrauchsmaterialien 220
 - Digitaler Telefondienst
 - Fax-Konfiguration 116
 - Dokumentationen
 - finden 9
 - Dokumente, drucken
 - unter Macintosh 79
 - unter Windows 79
 - Drahtlosnetzwerk
 - Konfigurationsinformationen 49
 - Druckauftrag
 - über Computer abrechnen 86
 - Druckaufträge des Typs "Reservierter Druck" 83
 - unter Macintosh drucken 84
 - unter Windows drucken 84
 - Drucken
 - Formate 79
 - Menüeinstellungsseite 53
 - Netzwerk-Konfigurationsseite 54
 - Schriftartmusterliste 85
 - über das Druckerbedienfeld abrechnen 86
 - über ein Mobilgerät mithilfe von AirPrint 81
 - über ein Mobilgerät mithilfe von Dell Mobile Print 82
 - über Flash-Laufwerk 80
 - unter Macintosh 79
 - unter Windows 79
 - Verzeichnisliste 85
 - Drucken, Fehlerbehebung
 - angehaltene Druckaufträge werden nicht gedruckt 277
 - Auftrag wird auf falschem Papier gedruckt 279
 - Auftrag wird aus falschem Fach gedruckt 279
 - Druckauftrag dauert länger als erwartet 278
 - Druckaufträge werden nicht gedruckt 275
 - Fachverbindung funktioniert nicht 280
 - falsche Ränder auf dem Ausdruck 287
 - falsche Zeichen werden gedruckt 279
 - Fehler beim Lesen des Flash-Laufwerks 274
 - gestaute Seiten werden nicht neu gedruckt 273
 - Große Druckaufträge werden nicht sortiert 280
 - häufige Papierstaus 272
 - mehrsprachige PDF-Dateien werden nicht gedruckt 274
 - Papier wellt sich 288
 - unerwartete Seitenumbrüche 281
 - Drucken einer
 - Menüeinstellungsseite 53
 - Drucken einer
 - Schriftartmusterliste 85
 - Verzeichnisliste 85
 - Drucken von Dokumenten 79
 - Drucken von einem Flash-Laufwerk 80
 - Drucken von Formularen 79
 - Drucken von vertraulichen und anderen angehaltenen Druckaufträgen
 - unter Windows 84
 - von einem Macintosh-Computer 84
 - Drucker 46
 - Grundmodell 11
 - Mindestabstand 10
 - Papierausgabefunktionen 77
 - Standort auswählen 10
 - Transport 229
 - umsetzen 10, 228
 - vollständig konfiguriert 11
 - Druckerbedienfeld 16
 - Energiesparmodus-Taste leuchtet 16
 - Kontrollleuchte 16
 - Werksvorgaben wiederherstellen 232
 - Druckerbedienfeld, virtuelles Display
 - über Embedded Web Server 230
 - Drucker druckt leere Seiten 282

- Druckerferne Bedienerkonsole einrichten 27
- Druckerfestplatte
Entfernen 43
entsorgen 214
installieren 41
reinigen 215
verschlüsseln 216
- Druckerfestplattenspeicher löschen 215
- Druckerfestplatte verschlüsseln 216
- Druckerinformationen finden 9
- Drucker-IP-Adresse suchen 21
- Druckerkonfigurationen 11
- Druckermeldungen
[Papierinzug] ändern auf [benutzerdefinierte Zeichenfolge], [Ausrichtung] einlegen 251
[Papierinzug] ändern auf [Name der Benutzersorte], [Ausrichtung] einlegen 251
[Papierinzug] ändern auf [Papierformat], [Ausrichtung] einlegen 252
[Papierinzug] ändern in [Papiersorte] [Papierformat], [Ausrichtung] einlegen 252
[Papierinzug] auffüllen mit [benutzerdefinierte Zeichenfolge] [Papierausrichtung] 257
[Papierinzug] auffüllen mit [Name der Benutzersorte] [Papierausrichtung] 257
[Papierinzug] auffüllen mit [Papierformat] [Papierausrichtung] 258
[Papierinzug] auffüllen mit [Papiersorte] [Papierformat] [Papierausrichtung] 258
[x]-Papierstau, entfernen Sie alle Seiten aus der Ablage. Papier in Ablage lassen. [45y.xx] 246
[x]-Papierstau, Fach [x] öffnen. [24y.xx] 245
[x]-Papierstau, hintere Klappe öffnen. [20y.xx] 238
- [x]-Papierstau, obere Abdeckung der automatischen Zufuhr öffnen. [28y.xx] 237
- [x]-Papierstau, Papierstau in der manuellen Zufuhr beseitigen. [25y.xx] 244
- [x]-Papierstau, Stau in Standardablage beseitigen. [20y.xx] 237
- [x]-Papierstau, vordere Klappe öffnen. [20y.xx] 240
- [x]-Papierstau, zum Beseitigen des Papierstaus im Duplex Fach 1 entfernen. [23y.xx] 243
- An-Format auf Faxserver nicht eingerichtet.
Systemadministrator benachrichtigen. 255
- Angehaltene Aufträge wiederherstellen? 264
- Bald wenig Toner [88.xy] 251
- Bei Auftragsneustart alle Originale neu einlegen. 263
- Beschädigter Flash-Speicher gefunden [51] 254
- Defekte Festplatte entfernen [61] 262
- Defekten Fotoleiter austauschen [31.xy] 262
- Die Abdeckung der automatischen Scannerzuführung ist geöffnet. 264
- Drucker musste neu gestartet werden. Letzter Auftrag ist u. U. unvollständig. 261
- Einige angehaltene Aufträge wurden nicht wiederhergestellt. 265
- Falsches Papierformat, [Papierinzug] offen [34] 256
- Faxfunktion nicht betriebsfähig.
Systemadministrator benachrichtigen. 255
- Faxspeicher voll 254
- Faxstationsname nicht konfiguriert.
Systemadministrator benachrichtigen. 255
- Faxstationsnummer nicht konfiguriert.
Systemadministrator benachrichtigen. 255
- Fehlenden oder nicht reagierenden Fotoleiter wieder einsetzen [31.xy] 263
- Fehlende oder nicht reagierende Tonerkassette wieder einsetzen [31.xy] 262
- Fehler beim Lesen des USB-Hubs.
Entfernen Sie den Hub. 254
- Fehler beim Lesen des USB-Laufwerks. USB entfernen. 254
- Festplatte fast voll. Festplatte wird gründlich aufgeräumt. 254
- Festplatte muss für die Verwendung in diesem Gerät formatiert werden 254
- Festplatte voll 62 254
- Flachbettabdeckung schließen und bei Auftragsneustart Originale neu einlegen [2yy.xx] 253
- Fotoleiter austauschen, noch etwa 0 Seiten [84.xy] 262
- Fotoleiter bald wenig Kapazität [84.xy] 255
- Fotoleiter sehr wenig Kapazität, noch etwa [x] Seiten [84.xy] 255
- Fotoleiter wenig Kapazität [84.xy] 255
- Hintere Finisher-Klappe schließen 253
- Hintere Klappe schließen 253
- Inkompatibles Fach [x] [59] 256
- Kassette fast leer, noch etwa [x] Seiten [88.xy] 251
- Keine analoge Telefonleitung mit Modem verbunden, Fax ist deaktiviert. 260
- Komplexe Seite, einige Daten wurden u. U. nicht gedruckt [39] 253
- Konfigurationsänderung, einige angehaltene Aufträge wurden nicht wiederhergestellt [57] 253
- Manuelle Zufuhr auffüllen mit [benutzerdefinierte Zeichenfolge] [Papierausrichtung] 258
- Manuelle Zufuhr auffüllen mit [Name der benutzerdefinierten Sorte] [Papierausrichtung] 258
- Manuelle Zufuhr auffüllen mit [Papierformat] [Papierausrichtung] 259

- Manuelle Zufuhr auffüllen mit
[Papiersorte] [Papierformat]
[Papierausrichtung] 259
- Netzwerk [x] Softwarefehler
[54] 260
- Nicht genügend Speicher zum
Sortieren des Auftrags [37] 256
- Nicht genug freier Platz in Flash-
Speicher für Ressourcen
[52] 261
- Nicht genug Speicher, einige
angehaltene Aufträge werden
nicht wiederhergestellt [37] 257
- Nicht genug Speicher, einige
angehaltene Aufträge wurden
gelöscht [37] 256
- Nicht genug Speicher für die
Funktion "Ressourcen speichern"
[35] 257
- Nicht genug Speicher für Flash-
Speicher-Defragmentierung
[37] 256
- Nicht unterstützten Fotoleiter
austauschen [32.xy] 263
- Nicht unterstützte Option an
Platz [x] [55] 266
- Nicht unterstützter
Datenträger 266
- Nicht unterstützter USB-Hub, bitte
entfernen 254
- Nicht unterstützte Tonerkassette
austauschen [32.xy] 263
- Papier aus Standardablage
entfernen 262
- Papier muss gewechselt
werden 261
- Parallel-Anschluss [x] deaktiviert
[56] 261
- Scanner deaktiviert. Wenden Sie
sich bei Problemen an den
Systemadministrator.
[840.02] 264
- Scanner deaktiviert durch Admin
[840.01] 264
- Serieller Anschluss [x] deaktiviert
[56] 264
- Siehe Benutzerhandbuch [33.xy]
für nicht von Dell stammende
[Verbrauchsmaterialtypen] 260
- SMTP-Server nicht eingerichtet.
Systemadministrator
benachrichtigen. 264
- Speicher voll, Faxes können nicht
gedruckt werden 260
- Speicher voll, Faxversand nicht
möglich 260
- Speicher voll [38] 260
- Standard-Netzwerk-
Softwarefehler [54] 265
- Standard-USB-Anschluss
deaktiviert [56] 265
- Stau im Scanner: alle gestauten
Vorlagen aus Scanner entf.
[2yy.xx] 264
- Stau im Scanner: alle Vorlagen aus
Scanner entf. [2yy.xx] 264
- Tonerkassette austauschen,
falsche Druckerregion
[42.xy] 262
- Tonerkassette austauschen, noch
etwa 0 Seiten [88.xy] 262
- Überprüfen der Verbindung von
Fach [x] 252
- Unformatierter Flash-Speicher
gefunden [53] 266
- USB-Anschluss [x] deaktiviert
[56] 266
- Verbrauchsmaterialien
erforderlich 265
- Verwalten 230
- Vordere Klappe schließen 252
- Wartungskit austauschen, noch
etwa 0 Seiten [80.xy] 263
- Wartungskit bald wenig Kapazität
[80.xy] 259
- Wartungskit sehr wenig Kapazität,
noch etwa [x] Seiten [80.xy] 259
- Wartungskit wenig Kapazität
[80.xy] 259
- Weblink-Server nicht eingerichtet.
Systemadministrator
benachrichtigen. 266
- Wenig Toner [88.xy] 251
- Zu viele Fächer eingesetzt
[58] 266
- Zu viele Flash-Optionen installiert
[58] 265
- Drucker musste neu gestartet
werden. Letzter Auftrag ist u. U.
unvollständig. 261
- Druckeroptionen, Problemlösung
Fachprobleme 270
- Internal Solutions Port 271
- Interne Option wird nicht
erkannt 269
- Speicherkarte 271
- USB-/Parallel-
Schnittstellenkarte 272
- Druckerprobleme, lösen
grundlegender 267
- Druckersicherheit
Informationen zu 217
- Druckertreiber
Hardware-Optionen,
hinzufügen 47
- Druckqualität
Scannerglas reinigen 219
- Druckqualität, Problemlösung
abgeschnittene Seiten oder
Bilder 283
- Ausdruck ist zu dunkel 290
- Ausdruck ist zu schwach 292
- Drucker druckt vollständig
schwarze Seiten 294
- Foliendruckqualität ist
schlecht 295
- grauer Hintergrund auf
Ausdrucken 286
- horizontale Lücken auf dem
Ausdruck 298
- Horizontale Querstreifen auf dem
Ausdruck 295
- leere Seiten 282
- Schattenbilder auf dem
Ausdruck 285
- senkrechte Streifen 296
- Tonerabrieb 301
- Tonerflecken auf dem
Ausdruck 300
- Tonernebel oder
Hintergrundschatten 300
- ungleichmäßiger
Deckungsgrad 301
- Unregelmäßigkeiten im Druck 288
- verzerrter Ausdruck 293
- weiße Streifen 299
- Wiederholungsfehler auf dem
Ausdruck 290
- Zeichen weisen gezackte Kanten
auf 281
- DSL (Digital Subscriber Line)
Fax-Konfiguration 114
- DSL-Filter 114
- Duplex 91

E

- Einblenden von Symbolen auf dem Startbildschirm 22
- Einfügen einer Kopf- oder Fußzeile 95
- Einige angehaltene Aufträge wurden nicht wiederhergestellt. 265
- einlegen
 - Fächer 55
 - Universalzuführung 60
- Einlegen von Druckmedien in das Standardfach 55
- Einlegen von Medien in das optionale Fach 55
- Einlegen von Papier (Menü) 146
- Einrichten, Fax
 - Digitaler Telefondienst 116
 - DSL-Verbindung 114
 - länder- oder regionsspezifisch 118
 - Standardtelefonleitung, Verbindung 110
 - VoIP-Verbindung 115
- Einrichten des seriellen Drucks 53
- Einrichten von E-Mail-Benachrichtigungen 231
- Einrichtungsseite
 - E-Mail-Optionen 106
 - Faxoptionen 130
 - Scanoptionen 138
- Einsetzen der Druckerfestplatte 41
- Einsetzen des 250-Blatt-Fachs 44
- Einsetzen des 550-Blatt-Fachs 44
- einstellen
 - TCP/IP-Adresse 153
- E-Mail
 - abbrechen 104
- E-Mail-Benachrichtigungen einrichten 231
 - niedriger Verbrauchsmaterialstatus 231
 - Papierstau 231
- E-Mail-Bildschirm
 - erweiterte Optionen 106
 - Optionen 105, 106
- E-Mail-Einstellungen (Menü) 183
- E-Mail-Einstellungen konfigurieren 100
- E-Mail-Funktion einrichten 100
- E-Mail-Kurzwahl, erstellen
 - über Embedded Web Server 101
- E-Mail-Optionen
 - Auflösung 105
 - Betreff 105
 - Deckung 105
 - Einrichtungsseite 106
 - Empfänger 104
 - Nachricht 105
 - Originalformat 105
 - senden als 105
- E-Mail senden
 - Adressbuch verwenden 103 mithilfe einer Kurzwahlnummer 102
- Embedded Web Server aufrufen 13, 21
- Einrichten von E-Mail-Benachrichtigungen 231
- Einstellungen für den vertraulichen Druck ändern 85
- E-Mail-Kurzwahl erstellen 101
- Ersteinrichtung des Faxgeräts 109
- Fax-Kurzwahl erstellen 125
- FTP-Kurzwahl erstellen 132
- Funktionen 13
- Problem beim Aufrufen 317
- Scannen an einen Computer über 134
- Überprüfen des Status der Teile 220
- Überprüfen des Verbrauchsmaterialstatus 220
- verwenden 13
- Embedded Web Server kann nicht geöffnet werden 317
- Embedded Web Server-Sicherheit: Administratorhandbuch finden 217
- Empfänger
 - E-Mail-Optionen 104
- Energiemodus planen verwenden 212
- Energiesparende Einstellungen
 - Anzeigehelligkeit anpassen 213
 - Energiemodus planen 212
 - Energiesparmodus 211
 - Ruhemodus-Zeitsperre 212
 - Sparmodus 209
 - Stiller Modus 210
- Energiesparmodus Anpassen 211
- Entfernen der Druckerfestplatte 43
- Entsorgen einer Druckerfestplatte 214
- Ersatzformat (Menü) 143
- Ersetzen
 - Fotoleiter 223
 - Tonerkassette 222
- Ersteinrichtung des Faxgeräts 109
 - über Embedded Web Server 109
- Erstellen von Kopien auf Papier aus einem ausgewählten Fach 90
- erweiterte Optionen
 - Fax 131
 - FTP 98
 - FTP-Optionen 138
- Erweiterte Optionen, Touchscreen E-Mail 106
- Ethernet-Anschluss 47
- Ethernet-Einrichtung Vorbereiten 49
- Ethernet-Netzwerk
 - Vorbereitung zum Einrichten des Ethernet-Drucks 49
- Etiketten, Papier
 - Tipps 70
- Exportieren einer Konfiguration über Embedded Web Server 27

F**Fächer**

- einlegen 55
- trennen 66, 67
- verbinden 66, 67
- Falsches Papierformat, [Papiereinzug] offen [34] 256
- Farbqualität, Fehlerbehebung
 - Ausdrucke auf Farbfolien wirken bei der Projektion dunkel 285
- Fax
 - senden 123, 124
- Fax, Problemlösung
 - Empfangen von Faxen möglich, Versenden jedoch nicht 310
 - Faxe versenden und empfangen nicht möglich 306
 - Rufnummer wird nicht angezeigt 306
 - schlechte Druckqualität des empfangenen Faxes 310
 - Versenden von Faxen möglich, Empfangen jedoch nicht 309
- Fax-Anschlüsse 47

- Faxbildschirm
 - erweiterte Optionen 131
- Faxen
 - Auflösung ändern 126
 - Datum und Uhrzeit einstellen 122
 - Drucker für die automatische Umstellung auf Sommerzeit einstellen 122
 - Faxauftrag abbrechen 128
 - Faxe aufhellen bzw. abdunkeln 126
 - Faxen anhalten 128
 - Fax-Konfiguration 109
 - Faxname für ausgehende Faxe einstellen 121
 - Faxnummer einstellen 121
 - Faxprotokoll anzeigen 127
 - Fax zu einer bestimmten Uhrzeit versenden 125
 - Kurzwahlen über den Embedded Web Server erstellen 125
 - Kurzwahlen über die Bedienerkonsole des Druckers erstellen 126
 - Rufunterscheidung 121
 - Spam-Faxe blockieren 127
 - über die Druckerbedienerkonsole versenden 123
 - Weiterleiten von Faxen 129
- Faxen anhalten 128
- Faxfunktion nicht betriebsfähig. Systemadministrator benachrichtigen. 255
- Fax-Konfiguration
 - Digitaler Telefondienst 116
 - DSL-Verbindung 114
 - länder- oder regionsspezifisch 118
 - Standardtelefonleitung, Verbindung 110
 - VoIP 115
- Fax-Kurzwahl erstellen
 - über Embedded Web Server 125
- Fax-Modus, Analoge Fax-Konfiguration (Menü) 175
- Faxnachricht senden 123
- Faxname, Einstellung 121
- Faxname für ausgehende Faxe einstellen 121
- Faxnummer, Einstellung 121
- Faxnummer einstellen 121
- Faxoptionen
 - Auflösung 130
 - Deckung 130
 - Einrichtungsseite 130
 - Inhaltsquelle 129
 - Inhaltstyp 129
 - Scanvorschau 130
 - verzögertes Senden 130
- Faxprotokoll
 - Anzeigen 127
- Faxprotokoll anzeigen 127
- Faxspeicher voll 254
- Faxstationsname nicht konfiguriert. Systemadministrator benachrichtigen. 255
- Faxstationsnummer nicht konfiguriert. Systemadministrator benachrichtigen. 255
- Fax- und E-Mail-Funktionen einrichten 305
- Fax- und E-Mail-Funktionen einrichten 305
- Fax- und E-Mail-Funktionen sind nicht eingerichtet 305
- Fehlenden oder nicht reagierenden Fotoleiter wieder einsetzen [31.xy] 263
- Fehlende oder nicht reagierende Tonerkassette wieder einsetzen [31.xy] 262
- Fehlerbehebung
 - Anwendungsfehler 316
 - Embedded Web Server kann nicht geöffnet werden 317
 - Fax- und E-Mail-Funktionen sind nicht eingerichtet 305
 - Kontaktaufnahme mit dem technischen Kundendienst 318
 - Lösen von grundlegenden Druckerproblemen 267
 - nicht reagierenden Drucker überprüfen 267
 - Scanner reagiert nicht 312
- Fehlerbehebung, Farbqualität
 - Ausdrucke auf Farbfolien wirken bei der Projektion dunkel 285
- Fehlerbehebung beim Drucken
 - angehaltene Druckaufträge werden nicht gedruckt 277
 - Auftrag wird auf falschem Papier gedruckt 279
 - Auftrag wird aus falschem Fach gedruckt 279
- Druckauftrag dauert länger als erwartet 278
- Druckaufträge werden nicht gedruckt 275
- Fachverbindung funktioniert nicht 280
- falsche Ränder auf dem Ausdruck 287
- falsche Zeichen werden gedruckt 279
- Fehler beim Lesen des Flash-Laufwerks 274
- gestaute Seiten werden nicht neu gedruckt 273
- Große Druckaufträge werden nicht sortiert 280
- häufige Papierstaus 272
- mehrsprachige PDF-Dateien werden nicht gedruckt 274
- Papier wellt sich 288
- unerwartete Seitenumbrüche 281
- Fehler beim Lesen des USB-Hubs. Entfernen Sie den Hub. 254
- Fehler beim Lesen des USB-Laufwerks. USB entfernen. 254
- Festlegen der Papiersorte 55
- Festlegen der Zeit für den Ruhezustand 212
- Festlegen des Papierformats 55
- Festlegen des Papierformats "Universal" 55
- Festplatte formatieren 215
- Festplatte muss für die Verwendung in diesem Gerät formatiert werden 254
- Festplatte voll 62 254
- Finisher
 - Papierausgabefunktionen 77
 - unterstützte Papierformate 77
- Finisher-Funktionen 77
- Firmware-Karte 29
- Flachbettabdeckung schließen und bei Auftragsneustart Originale neu einlegen [2yy.xx] 253
- Flash-Laufwerk
 - drucken unter 80
- Flash-Laufwerk (Menü) 192
- Flash-Laufwerke
 - unterstützte Dateitypen 82
- Flüchtiger Speicher 214
 - Hinweis 214
 - löschen 214

- Folien
 - einlegen, manuelle Zuführung 60
 - Kopieren auf 88
 - Tipps 69
 - Formulare und Favoriten
 - einrichten 23
 - Fotoleiter
 - bestellen 221
 - Ersetzen 223
 - Fotoleiter austauschen, noch etwa 0 Seiten [84.xy] 262
 - Fotoleiter bald wenig Kapazität [84.xy] 255
 - Fotoleiter sehr wenig Kapazität, noch etwa [x] Seiten [84.xy] 255
 - Fotoleiter wenig Kapazität [84.xy] 255
 - Fotos
 - Kopien 88
 - FTP
 - FTP-Optionen 136
 - FTP-Adresse
 - Kurzwahlen über die Bedienerkonsole des Druckers erstellen 133
 - FTP-Adresse, Scannen an mithilfe einer Kurzwahlnummer 133
 - Verwenden des Druckerbedienfelds 133
 - FTP-Bildschirm
 - erweiterte Optionen 98
 - FTP-Einstellungen (Menü) 188
 - FTP-Kurzwahl erstellen über Embedded Web Server 132
 - FTP-Optionen
 - erweiterte Optionen 138
 - FTP 136
- G**
- Geräuschpegel reduzieren 210
- H**
- Hardware-Optionen, hinzufügen
 - Druckertreiber 47
 - Heftklammerkassette
 - Ersetzen 226
 - Helligkeit anpassen
 - Druckerbedienfeld 213
 - Embedded Web Server 213
 - Herstellen einer Verbindung mit WLAN
 - mit der Konfiguration auf Tastendruck 51
 - mit der PIN (persönliche Identifikationsnummer) 51
 - über Embedded Web Server 52
 - Verwenden des Assistenten zur WLAN-Einrichtung 50
 - Hilfe (Menü) 208
 - Hintere Finisher-Klappe schließen 253
 - Hintere Klappe schließen 253
 - Hinweis zu flüchtigem Speicher 214
 - Hinzufügen von Hardware-Optionen
 - Druckertreiber 47
 - Horizontale Querstreifen auf dem Ausdruck 295
- I**
- Importieren einer Konfiguration über Embedded Web Server 27
 - Inhalt
 - E-Mail-Einstellungen 106
 - Inhaltsquelle
 - E-Mail-Einstellungen 106
 - Faxoptionen 129
 - Inhaltstyp
 - E-Mail-Einstellungen 106
 - Faxoptionen 129
 - Inkompatibles Fach [x] [59] 256
 - Installieren des Druckers 46
 - Installieren eines Internal Solutions Port 34
 - Installieren von Optionen
 - Reihenfolge der Installation 44
 - Installieren von Optionskarten 32
 - Internal Solutions Port
 - Fehlerbehebung 271
 - installieren 34
 - Porteinstellungen ändern 52
 - Interne Optionen 29
 - IP-Adresse, Drucker
 - suchen 21
 - IP-Adresse des Computers
 - suchen 21
- K**
- Kabel
 - Ethernet 47
 - USB 47
 - Karten
 - einlegen, manuelle Zuführung 60
 - Tipps 71
 - Kassette fast leer, noch etwa [x] Seiten [88.xy] 251
 - Keine analoge Telefonleitung mit Modem verbunden, Fax ist deaktiviert. 260
 - Komplexe Seite, einige Daten wurden u. U. nicht gedruckt [39] 253
 - Konfiguration auf Tastendruck verwenden 51
 - Konfigurationsänderung, einige angehaltene Aufträge wurden nicht wiederhergestellt [57] 253
 - Konfigurationsinformationen
 - Drahtlosnetzwerk 49
 - konfigurieren
 - Materialbenachrichtigungen, Fotoleiter 231
 - Materialbenachrichtigungen, Tonerkassette 231
 - Materialbenachrichtigungen, Wartungskit 231
 - Konfigurieren von
 - Anschlusseinstellungen 52
 - Kontaktaufnahme mit dem technischen Kundendienst 318
 - Kontrollleuchte 16
 - Kopien
 - auf Briefbögen 89
 - auf Folien 88
 - auf verschiedene Formate 89
 - beidseitig (Duplex) 91
 - Benutzerauftrag 94
 - Einfügen einer Kopf- oder Fußzeile 95
 - Fach auswählen 90
 - Fotos 88
 - Kopieroptionen 98
 - Kopiervorgang abbrechen 96
 - Mehrere Seiten auf einem Blatt 94
 - Qualität anpassen 92
 - Schablonenmitteilung hinzufügen 96
 - Schnellkopie 87
 - Sortieren von Kopien 93
 - Trennseiten zwischen Kopien einfügen 93

- über das Scannerglas 88
- über die ADZ 87
- vergrößern 92
- verkleinern 92
- verschiedene Papierformate 90
- Kopierauftrag, abrechnen
 - über das Scannerglas 96
 - über die ADZ 96
- Kopierbildschirm
 - Inhaltsquelle 98
 - Inhaltstyp 98
 - Optionen 97
- Kopiereinstellungen (Menü) 171
- Kopieren, Problemlösung
 - Kopierer antwortet nicht 302
 - Scannereinheit lässt sich nicht schließen 302, 314
 - schlechte Druckqualität 302
 - schlechte Qualität des gescannten Bildes 314
 - Teildokument oder Fotokopien 304
- Kopieren auf Folien 88
- Kopieren mehrerer Seiten auf ein Blatt 94
- Kopieren verschiedener Papierformate 90
- Kopieroptionen
 - Als Kurzbefehl speichern 98
 - Deckung 97
 - Kopien 98
 - Seiten (beidseitig) 97
 - sortieren 98
- Kopierqualität
 - Anpassen 92
- Kurzwahlen erstellen
 - E-Mail 101
 - Faxadresse 125, 126
 - FTP-Adresse 133, 132
- Kurzwahlen verwenden
 - Versenden von Faxen 124

L

- Leitungsfiler 114
- Löschen der Druckerfestplatte 215
- Löschen des Festplattenspeichers 215
- Löschen des flüchtigen Speichers 214
- Löschen des nicht flüchtigen Speichers 215
- Lückenbildung 299

M

- Manuelle Zufuhr auffüllen mit [benutzerdefinierte Zeichenfolge] [Papierausrichtung] 258
- Manuelle Zufuhr auffüllen mit [Name der benutzerdefinierten Sorte] [Papierausrichtung] 258
- Manuelle Zufuhr auffüllen mit [Papierformat] [Papierausrichtung] 259
- Manuelle Zufuhr auffüllen mit [Papiersorte] [Papierformat] [Papierausrichtung] 259
- Materialbenachrichtigungen 231
 - konfigurieren 231
- Mehrfachversand
 - einrichten 25
 - Hinzufügen eines Profils 25
- Meine Verknüpfung
 - über 25
- Menü "Aktive Netzwerkkarte" 150
- Menü "Benutzerdefinierte Namen" 148
- Menü "Benutzersorten" 148
- Menü "Berichte" 149
- Menü "Bild" 207
- Menü "Einstellungen" 196
- Menü "HTML" 206
- Menü "IPv6" 154
- Menü "Netzwerkkarte" 152
- Menü "Papierausgabe" 198
- Menü "PCL-Emulation" 204
- Menü "PDF" 203
- Menü "PostScript" 203
- Menü "Qualität" 200
- Menü "SMTP-Setup" 157
- Menü "Standardeinzug" 140
- Menü "Standard-Netzwerk" 151
- Menü "Standard-USB" 156
- Menü "Universaleinrichtung" 149
- Menü "Universal-Zufuhr konfigurieren" 143
- Menü "WLAN-Optionen" 154
- Menü AppleTalk 155
- Menü Dienstprogramm 202
- Menüeinstellungsseite
 - Drucken 53
- Menüs
 - Aktive Netzwerkkarte 150
 - AppleTalk 155
 - Auftragsabrechnung 200
- Benutzerdefinierte Namen 148
- Benutzerdefinierte Scan-Formate 148
- Benutzersorten 148
- Berichte 149
- Bild 207
- Datum/Uhrzeit festlegen 162
- Dienstprogramme 202
- Einstellungen 196
- E-Mail-Einstellungen 183
- Ersatzformat 143
- Fax-Modus (Analoge Fax-Konfiguration) 175
- Flash-Laufwerk 192
- FTP-Einstellungen 188
- Hilfe 208
- HTML 206
- IPv6 154
- Kopiereinstellungen 171
- Liste 139
- Menü "SMTP-Setup" 157
- Netzwerk [x] 151
- Netzwerkberichte 152
- Netzwerkkarte 152
- Papierausgabe 198
- Papierauswahl 146
- Papierformat/-sorte 140
- Papiergewicht 145
- Papierstruktur 143
- PCL-Emulation 204
- PDF 203
- PostScript 203
- Qualität 200
- Sicherheitseinstellungen
 - bearbeiten 158
- Sicherheitsüberwachungsprotokoll 162
- Sonstige
 - Sicherheitseinstellungen 159
- Standardeinzug 140
- Standard-Netzwerk 151
- Standard-USB 156
- TCP/IP 153
- Temporäre Dateien löschen 161
- Universaleinrichtung 149
- Universal-Zufuhr
 - konfigurieren 143
- Vertraulicher Druck 160
- WLAN 154
- XPS 203
- Menü Temporäre Dateien löschen 161

mithilfe einer Kurzwahlnummer
 Scannen an FTP-Adresse 133
 Mobiles Gerät
 drucken unter 81, 82

N

Nachricht
 E-Mail-Optionen 105
 Netzwerk [x] (Menü) 151
 Netzwerk [x] Softwarefehler
 [54] 260
 Netzwerkberichte (Menü) 152
 Netzwerkeinrichtungsseite
 drucken 54
 Netzwerk-Konfigurationsseite
 Drucken 54
 Nicht flüchtiger Speicher 214
 löschen 215
 Nicht genügend Speicher zum
 Sortieren des Auftrags [37] 256
 Nicht genug freier Platz in Flash-
 Speicher für Ressourcen [52] 261
 Nicht genug Speicher, einige
 angehaltene Aufträge werden nicht
 wiederhergestellt [37] 257
 Nicht genug Speicher, einige
 angehaltene Aufträge wurden
 gelöscht [37] 256
 Nicht genug Speicher für die
 Funktion "Ressourcen speichern"
 [35] 257
 Nicht genug Speicher für Flash-
 Speicher-Defragmentierung
 [37] 256
 nicht reagierenden Drucker
 überprüfen 267
 Nicht unterstützten Fotoleiter
 austauschen [32.xy] 263
 Nicht unterstützte Option an
 Platz [x] [55] 266
 Nicht unterstützter USB-Hub, bitte
 entfernen 254
 Nicht unterstützte Tonerkassette
 austauschen [32.xy] 263
 Nutzen unterschiedlicher Rufsignale
 auf dem Drucker 121

O

Optionales Fach
 einlegen 55

Optionen
 250-Blatt-Fach einsetzen 44
 550-Blatt-Fach einsetzen 44
 Druckerfestplatte, einsetzen 41
 Druckerfestplatte, entfernen 43
 Firmware-Karten 29
 Internal Solutions Port
 installieren 34
 Speicherkarte 31
 Speicherkarten 29
 Optionen, Kopierbildschirm
 Kopieren von 97
 Skalieren 97
 Optionen, Touchscreen
 E-Mail 105, 106
 kopieren 97
 Optionskarte
 installieren 32
 Originalformat
 E-Mail-Optionen 105
 Scanoptionen 137

Ö

Ökologische Einstellungen
 Energiemodus planen 212
 Energiesparmodus 211
 Helligkeit anpassen 213
 Ruhemodus-Zeitsperre 212
 Sparmodus 209
 Stiller Modus 210

P

Papier
 Aufbewahren 74
 Auswählen 73
 Briefbogen 73
 Eigenschaften 71
 einlegen, manuelle Zuführung 60
 Recycling-Papier 73
 Speichern 94
 Universal (Formateinstellung) 55
 unzulässig 72
 verschiedene Papierformate,
 kopieren 90
 vorgedruckte Formulare 73
 Papieranschlag, verwenden 65
 Papier aus Standardablage
 entfernen 262
 Papierformat
 einstellen 55
 Papierformat/-sorte (Menü) 140
 Papiergewicht (Menü) 145
 Papiergewichte
 von Drucker unterstützt 76
 Papier muss gewechselt
 werden 261
 Papiersorte
 einstellen 55
 Papiersorten
 Einzugsbereich 76
 von Drucker unterstützt 76
 Papierstaus
 aufrufen 235
 Bedeutung der Meldungen 235
 vermeiden 234
 Papierstaus, beseitigen
 an der
 Heftklammerzugriffsklappe 246
 an der hinteren Klappe 238
 an der hinteren Klappe des
 Finisher 246
 an der oberen Abdeckung der
 automatischen
 Dokumentzufuhr 237
 an der vorderen Klappe 240
 Finisher-Ablage 246
 im Duplexbereich 243
 in der manuellen Zufuhr 244
 in der Standardablage 237
 in Fach [x] 245
 Papierstruktur (Menü) 143
 Papierzuführung, Problemlösung
 Meldung wird nach dem
 Beseitigen des Papierstaus
 weiterhin angezeigt 273
 Parallel-Anschluss [x] deaktiviert
 [56] 261
 per E-Mail senden
 Adressbuch verwenden 103
 Ausgabedateityp ändern 104
 Betreffzeile hinzufügen 103
 E-Mail-Einstellungen
 konfigurieren 100
 E-Mail-Funktion einrichten 100
 Kurzwahlen über den Embedded
 Web Server erstellen 101
 Kurzwahlen über die
 Bedienerkonsole des Druckers
 erstellen 101
 mithilfe einer
 Kurzwahlnummer 102
 Nachricht hinzufügen 103

- Verwenden des
 - Druckerbedienfelds 102
- PIN-Methode (persönliche Identifikationsnummer) verwenden 51
- Porteinstellungen konfigurieren 52
- Problemlösung, Anzeige
 - Druckerdisplay ist leer 269
- Problemlösung, Druckeroptionen
 - Fachprobleme 270
 - Internal Solutions Port 271
 - Interne Option wird nicht erkannt 269
 - Speicherkarte 271
 - USB-/Parallel-Schnittstellenkarte 272
- Problemlösung, Druckqualität
 - abgeschnittene Seiten oder Bilder 283
 - Ausdruck ist zu dunkel 290
 - Ausdruck ist zu schwach 292
 - Drucker druckt vollständig schwarze Seiten 294
 - Foliendruckqualität ist schlecht 295
 - grauer Hintergrund auf Ausdrucken 286
 - horizontale Lücken auf dem Ausdruck 298
 - Horizontale Querstreifen auf dem Ausdruck 295
 - leere Seiten 282
 - Schattenbilder auf dem Ausdruck 285
 - senkrechte Streifen 296
 - Tonerabrieb 301
 - Tonerflecken auf dem Ausdruck 300
 - Tonernebel oder Hintergrundschatten 300
 - ungleichmäßiger Deckungsgrad 301
 - Unregelmäßigkeiten im Druck 288
 - verzerrter Ausdruck 293
 - weiße Streifen auf einer Seite 299
 - Wiederholungsfehler auf dem Ausdruck 290
 - Zeichen weisen gezackte Kanten auf 281
- Problemlösung, Fax
 - Empfangen von Faxen möglich, Versenden jedoch nicht 310
 - Faxe versenden und empfangen nicht möglich 306
 - Rufnummer wird nicht angezeigt 306
 - schlechte Druckqualität des empfangenen Faxes 310
 - Versenden von Faxen möglich, Empfangen jedoch nicht 309
- Problemlösung, Kopieren
 - Kopierer antwortet nicht 302
 - Scannereinheit lässt sich nicht schließen 302, 314
 - schlechte Druckqualität 302
 - schlechte Qualität des gescannten Bildes 314
 - Teildokument oder Fotokopien 304
- Problemlösung, Papierzuführung
 - Meldung wird nach dem Beseitigen des Papierstaus weiterhin angezeigt 273
- Problemlösung, Scannen
 - Scannen dauert zu lange oder Computer stürzt ab 314
 - Scannen mit Computer nicht möglich 316
 - Scannereinheit lässt sich nicht schließen 302, 314
 - Scanvorgang war nicht erfolgreich 313
 - Teildokument oder Fotoscans 315
- R**
- Recycling
 - Dell Produkte 213
- Recycling-Papier verwenden 73
- reinigen
 - äußeres Druckergehäuse 218
 - Scannerglas 219
- Reinigen des Druckers 218
- RJ-11-Adapter 118
- Ruhemodus-Zeitsperre einstellen 212
- S**
- Scan-Bildschirm
 - Inhaltsquelle 137
- Inhaltstyp 137
- Scannen
 - an eine FTP-Adresse 133
 - an einen Computer über den Embedded Web Server 134
 - Schnellkopie 87
 - von einem Flash-Laufwerk 136
- Scannen an Computer einrichten 135
- Scannen an einen Computer 135
 - über Embedded Web Server 134
- Scannen an FTP-Adresse
 - Adressbuch verwenden 133
 - Kurzwahlen mit dem Computer erstellen 132
 - mithilfe einer Kurzwahlnummer 133
- Verwenden des
 - Druckerbedienfelds 133
- Scannen an Netzwerk einrichten 26
- verwenden 132
- Scannen an Netzwerkziele 132
- Scanner
 - Automatische Dokumentenzuführung (ADZ) 14
 - Funktionen 14
 - Scannerglas 14
- Scanner deaktiviert. Wenden Sie sich bei Problemen an den Systemadministrator. [840.02] 264
- Scanner deaktiviert durch Admin [840.01] 264
- Scannerglas
 - kopieren 88
 - reinigen 219
- Scanner reagiert nicht 312
- Scanoptionen
 - Als Kurzbefehl speichern 136
 - Auflösung 137
 - Dateiname 136
 - Deckung 137
 - Einrichtungsseite 138
 - Originalformat 137
 - Scanvorschau 138
 - senden als 137
- Scan-Problemlösung
 - Scannen dauert zu lange oder Computer stürzt ab 314
 - Scannen mit Computer nicht möglich 316

- Scannereinheit lässt sich nicht schließen 302, 314
 - Scanvorgang war nicht erfolgreich 313
 - Teildokument oder Fotoscans 315
 - Scanvorschau
 - Faxoptionen 130
 - Scanoptionen 138
 - Schaltflächen,
 - Druckerbedienkonsole 16
 - Schaltflächen, Touchscreen verwenden 19
 - Schaltflächen und Symbole des Startbildschirms
 - description 17
 - Schriftartmusterliste
 - Drucken 85
 - Seiten (beidseitig)
 - Kopieroptionen 97
 - senden als
 - E-Mail-Optionen 105
 - Scanoptionen 137
 - Senden einer E-Mail über das Druckerbedienfeld 102
 - Senden einer Faxnachricht über das Druckerbedienfeld 123
 - Senden einer Faxnachricht zu einer bestimmten Uhrzeit 125
 - Serieller Anschluss [x] deaktiviert [56] 264
 - serieller Druck
 - einrichten 53
 - Sicherheit 7, 8
 - Einstellungen für den vertraulichen Druck ändern 85
 - Sicherheitseinstellungen bearbeiten (Menü) 158
 - Sicherheitssteckplatz 47
 - Sicherheitsüberwachungsprotokoll (Menü) 162
 - Siehe Benutzerhandbuch [33.xy] für nicht von Dell stammende [Verbrauchsmaterialtypen] 260
 - SMTP-Server nicht eingerichtet.
 - Systemadministrator benachrichtigen. 264
 - Software
 - Dienstprogramm zur Bestellung von Verbrauchsmaterialien 220
 - Status Messenger 230
 - Statusüberwachungs-Center 230
 - Sommerzeit, Einstellung 122
 - sortieren
 - Kopieroptionen 98
 - Sortieren von Kopien 93
 - Spam-Faxe blockieren 127
 - Sparen von Papier 94
 - Sparmodus (Einstellung) 209
 - Speicher
 - im Drucker installierte Speichertypen 214
 - Speicherkarte 29
 - Fehlerbehebung 271
 - installieren 31
 - Speichern von Druckaufträgen 83
 - Speicher voll, Faxe können nicht gedruckt werden 260
 - Speicher voll, Faxversand nicht möglich 260
 - Speicher voll [38] 260
 - Standardablage verwenden 65
 - Standardmagazin
 - einlegen 55
 - Standard-Netzwerk-Softwarefehler [54] 265
 - Standard-USB-Anschluss deaktiviert [56] 265
 - Startbildschirm
 - anpassen 22
 - Ausblenden von Symbolen 22
 - Einblenden von Symbolen 22
 - Startbildschirm, Anwendungen
 - Gewusst wo 23
 - konfigurieren 23
 - Status der Teile
 - Prüfen 220
 - Status des Verbrauchsmaterials
 - Prüfen 220
 - Statusüberwachungs-Center aufrufen 230
 - Stau im Scanner: alle gestauten Vorlagen aus Scanner entf. [2yy.xx] 264
 - Stau im Scanner: alle Vorlagen aus Scanner entf. [2yy.xx] 264
 - Staus, beseitigen
 - an der Heftklammerzugriffsklappe 246
 - an der hinteren Klappe 238
 - an der oberen Abdeckung der automatischen Dokumentzufuhr 237
 - an der vorderen Klappe 240
 - Finisher-Ablage 246
 - im Duplexbereich 243
 - in der manuellen Zufuhr 244
 - in der Standardablage 237
 - in Fach [x] 245
 - Stiller Modus 210
 - Streifenbildung 299
 - Suchen der IP-Adresse des Druckers 21
 - Suchen zusätzlicher Informationen über den Drucker 9
 - Symbole auf dem Startbildschirm anzeigen 22
 - ausblenden 22
- ## T
- TCP/IP (Menü) 153
 - Teile
 - auf dem Druckerbedienfeld überprüfen 220
 - mithilfe von Embedded Web Server überprüfen 220
 - Status überprüfen 220
 - Telefonsplitter 115
 - Tipps
 - Briefbogen 69
 - Briefumschläge verwenden 69
 - Etiketten, Papier 70
 - Folien 69
 - Karten 71
 - Tipps für das Verwenden von Briefumschlägen 69
 - Tonerauftrag
 - Anpassen 80
 - Tonerauftrag anpassen 80
 - Tonerkassette
 - Ersetzen 222
 - Tonerkassette austauschen, falsche Druckerregion [42.xy] 262
 - Tonerkassette austauschen, noch etwa 0 Seiten [88.xy] 262
 - Tonerkassetten
 - bestellen 221
 - Touchscreen
 - Schaltflächen 19
 - Transportieren des Druckers 229
 - Trennseiten zwischen Kopien einfügen 93
- ## U
- Umsetzen des Druckers 10, 228

Umweltbewusste Einstellungen
 Energiemodus planen 212
 Ruhemodus-Zeitsperre 212
 Sparmodus 209
 Stiller Modus 210
 Unformatierter Flash-Speicher
 gefunden [53] 266
 ungleichmäßiger Deckungsgrad 301
 Universal (Papierformat)
 einstellen 55
 Universalzuführung
 einlegen 60
 Unregelmäßigkeiten im Druck 288
 Unterschiedliche Rufsignale,
 Faxbetrieb
 Verbindung herstellen 121
 Unterstützte Flash-Laufwerke 82
 Unzulässige Papiersorten 72
 USB-/Parallel-Schnittstellenkarte
 Fehlerbehebung 272
 USB-Anschluss 47
 USB-Anschluss [x] deaktiviert
 [56] 266

Ü

über Embedded Web Server 13
 Überprüfen der Verbindung von
 Fach [x] 252
 Überprüfen des Status der
 Druckerverbrauchsmaterialien und -
 teile 220
 Überprüfen des Status der
 Verbrauchsmaterial und Teile 220
 Überprüfen des virtuellen Displays
 über Embedded Web Server 230

V

Verbinden von Fächern 66, 67
 Verbrauchsmaterial
 Aufbewahren 221
 auf dem Druckerbedienfeld
 überprüfen 220
 bestellen 221
 mithilfe von Embedded Web
 Server überprüfen 220
 Status überprüfen 220
 Verbrauchsmaterialien bestellen
 ADZ-Trennrolle 221
 Fotoleiter 221
 Tonerkassetten 221
 Wartungskit 221

Verbrauchsmaterialien
 erforderlich 265
 Verfügbare interne Optionen 29
 Vergrößern von Kopien 92
 Verkleinern von Kopien 92
 Vermeiden von Papierstaus 74, 234
 Verschiedene Papierformate,
 kopieren 90
 Verschiedene
 Sicherheitseinstellungen
 (Menü) 159
 Verschlüsseln der
 Druckerfestplatte 216
 Versenden von Faxen
 Adressbuch verwenden 124
 Kurzwahlen verwenden 124
 Versenden von Faxen über das
 Adressbuch 124
 Vertikale Lücken 299
 Vertikale Streifen auf dem
 Ausdruck 296
 Vertraulich (Menü) 160
 Vertrauliche Daten
 Informationen zum Schützen 217
 Vertrauliche Druckaufträge 83
 unter Macintosh drucken 84
 unter Windows drucken 84
 Vertrauliche Jobs
 Druckeinstellungen ändern 85
 Verwalten von
 Drucker meldungen 230
 Verwenden der Touchscreen-
 Schaltflächen 19
 Verwenden von 'Energiemodus
 planen' 212
 Verwenden von Forms and
 Favorites 79
 Verzeichnisliste
 Drucken 85
 verzögertes Senden
 Faxoptionen 130
 Virtuelles Display
 mithilfe von Embedded Web
 Server überprüfen 230
 Voice Mail
 einrichten 110
 Voice over Internet Protocol (VoIP)
 Fax-Konfiguration 115
 VoIP-Adapter 115
 Vorbereiten der Druckereinrichtung
 in einem Ethernet-Netzwerk 49
 Vordere Klappe schließen 252

W

Wartungskit
 bestellen 221
 Wartungskit austauschen, noch
 etwa 0 Seiten [80.xy] 263
 Wartungskit bald wenig Kapazität
 [80.xy] 259
 Wartungskit sehr wenig Kapazität,
 noch etwa [x] Seiten [80.xy] 259
 Wartungskit wenig Kapazität
 [80.xy] 259
 Weblink-Server nicht eingerichtet.
 Systemadministrator
 benachrichtigen. 266
 Weiterleiten von Faxen 129
 Wenig Toner [88.xy] 251
 Werksvorgaben
 wiederherstellen 232
 Wiederherstellen von
 Werksvorgaben 232
 Wiederholen von
 Druckaufträgen 83
 unter Macintosh drucken 84
 unter Windows drucken 84
 Wiederholungsfehler auf dem
 Ausdruck 290
 WLAN-Einrichtung
 über Embedded Web Server 52
 WLAN-Installationsassistent
 verwenden 50

X

XPS (Menü) 203

Z

Zugreifen auf das
 Statusüberwachungs-Center 230
 Zugriff auf den Embedded Web
 Server 21
 Zu viele Fächer eingesetzt [58] 266
 Zu viele Flash-Optionen installiert
 [58] 265